

T.C.
KASTAMONU ÜNİVERSİTESİ
SOSYAL BİLİMLER ENSTİTÜSÜ
SANAT VE TASARIM ANA SANAT DALI



AMASYA BAYEZİT İL HALK KÜTÜPHANESİ'NDE KORUNAN
65 ADET ŞEMSELİ CİLT SÜSLEMELERİNİN TEZYİNİ
AÇIDAN İNCELENMESİ VE SANATSAL ÜRETİMLER

ELİF İMAÇ

YÜKSEK LİSANS TEZİ

DR. ÖĞR. ÜYESİ MUHAMMET BİLGEN

EYLÜL - 2021
KASTAMONU

TAAHHÜTNAME

Bu tezin tasarımı, hazırlanması, yürütülmesi, arařtırmalarının yapılması ve bulgularının analizlerinde bütün bilgilerin etik davranıř ve akademik kurallar çerçevesinde elde edilerek sunulduđunu; ayrıca tez yazım kurallarına uygun olarak hazırlanan bu çalıřmada bana ait olmayan her türlü ifade ve bilginin kaynađına eksiksiz atıf yapıldıđını, bilimsel etiđe uygun olarak kaynak gösterildiđini bildirir ve taahhüt ederim.

Elif İMAÇ

İmza

ÖZET

YÜKSEK LİSANS TEZİ

AMASYA BAYEZİT İL HALK KÜTÜPHANESİ'NDE KORUNAN 65 ADET ŞEMSELİ CİLT SÜSLEMELERİNİN TEZİYİNİ AÇIDAN İNCELENMESİ VE SANATSAL ÜRETİMLER

ELİF İMAÇ

KASTAMONU ÜNİVERSİTESİ SOSYAL BİLİMLER ENSTİTÜSÜ
SANAT VE TASARIM ANA SANAT DALI

DANIŞMAN:DR. ÖĞR. ÜYESİ MUHAMMET BİLGEN

Kültür tarihimizde birçok eser üretilmiştir. Geçmişten kazandığımız bu eserlerin kütüphanelerde korunarak günümüze gelmesi ve tanıtılması oldukça önemlidir. Çünkü o devrin sanatçılarının zevk ve ruh dünyasının günümüz sanatı açısından ilham olması ile kültürümüzün devamlılığı sağlanır. Türkiye, el yazması eser bakımından oldukça zengin bir ülkedir. Amasya Bayezit İl Halk Kütüphanesinde de birçok el yazması eser korunmaktadır. Bu el yazması eserlerin incelenerek, bilim ve sanat camiasına sunmak günümüz Türk sanatının şekillenmesi ve gelecek sanat akımlarına ilham olma amacıyla büyük önem arz etmektedir. Çünkü geçmişini bilmeyen bir toplum geleceğini oluşturamaz. Bu açıdan yaklaştığımızda Amasya Bayezit İl Halk Kütüphanesi'nde korunan el yazması eserler yerinde taranarak daha önce hiçbir çalışmaya konu edilmemiş 65 adet el yazması eserin cilt süslemeleri tez konusu kapsamında ele alınmıştır. Bu eserler motif, desen ve renk açısından incelenmiş ve eserlerin çizimleri yapılmıştır. Bu ciltlerin süslemelerinden yola çıkılarak sanatsal üretimler yapılmıştır. Böylece araştırmada incelenen eserlerin Türk cilt sanatı alanında kaynak oluşturulması hedeflenmiştir.

ANAHTAR KELİMELEER:Amasya Bayezit İl Halk Kütüphanesi, Şemse, Cilt Sanatı

Eylül 2021, 192 Sayfa

ABSTRACT**MSC THESIS****ANALYSIS OF 65 BOOK SKIN DECORATIONS WITH ŞEMSE MOTIVES
IN TERMS OF DECORATION PRESERVED IN AMASYA BAYEZİT
PROVINCIAL PUBLIC LIBRARY AND ARTISTIC PRODUCTIONS
ELİF İMAÇ****KASTAMONU UNIVERSITY INSTITUTE OF SOCIAL SCIENCE
ART AND DESIGN DEPARTMENT****SUPERVISOR:ASST. PROF. MUHAMMET BİLGEN**

Numerous works have been produced throughout our cultural history. It is significantly crucial that these works we have gained from the past are brought to the present day and promoted by being preserved in libraries. The continuity of our culture is ensured by the inspiration of the taste and spiritual world of the artists of that period in terms of today's art. Turkey is considerably a rich country in terms of manuscripts. Many manuscripts are preserved in the Amasya Bayezit Provincial Public Library. Because of the fact that a society that does not know its past cannot create its future, it is of great importance to analyze these manuscripts and present them to the scientific and artistic community in order to shape today's Turkish art and inspire future art movements. From this point of view, the manuscripts preserved in Amasya Bayezit Provincial Public Library were scanned in situ and the binding decorations of 65 manuscripts, which were not subjected to any previous study, have been discussed within the scope of the thesis. After these works have been analyzed in terms of motif, pattern and color; then the drawings of the works have been performed. Artistic productions have been generated based on the ornaments of these volumes. Thus, it is aimed at creating a source in the field of Turkish bookbinding art from the works analyzed in the research.

KEYWORDS:Amasya Bayezit Provincial Public Library, Şemse, Bookbinding Art, Manuscript

September 2021, 192 Page

TEŞEKKÜR

Yüksek lisans eğitimim boyunca yaptığım çalışmalarında beni yönlendirerek en doğru bilgilere ulaşmamı sağlayan, destek ve emeklerini esirgemeyen sevgili danışmanım Dr. Öğr. Üyesi Muhammet BİLGİN'e teşekkürlerimi ve saygılarımı sunarım. Hayatımın her anında yanımda olup hislerimi paylaşan ve eğitim hayatım boyunca da benden maddi-manevi desteğini esirgemeyen sevgili annem Hava İMAÇ'a ve babam Muzaffer İMAÇ'a sonsuz teşekkür ediyorum.

Lisans ve yüksek lisans eğitimim boyunca yardımlarını esirgemeyen, yönlendiren, her türlü destek ve emekleri için sevgili Doç. Ruhi KONAK'a, Dr. Öğr. Üyesi İ.M.V. Noyan GÜVEN'e, Arş. Gör. Mine DİLBER'e, Öğr. Gör. Işıl KONAK'a çok teşekkür ederim.

ELİF İMAÇ

Kastamonu, 2021

İÇİNDEKİLER

Sayfa

TEZ ONAYI	ii
TAAHHÜTNAME	iii
ÖZET.....	iv
ABSTRACT	v
TEŞEKKÜR	vi
İÇİNDEKİLER	vii
FOTOĞRAFLAR DİZİNİ	ix
ÇİZİMLER DİZİNİ.....	xii
TABLolar DİZİNİ	xv
KISALTMALAR DİZİNİ	xvi
1. GİRİŞ.....	17
2. YÖNTEM.....	18
3. TÜRK CİLT SANATI.....	19
3.1 Türk Cilt Sanatı ve Tarihsel Gelişimi.....	19
3.2 Cildin Bölümleri.....	27
3.3 Cilt Çeşitleri	30
3.3.1 Malzemesine Göre Cilt Çeşitleri.....	31
3.3.2 Tekniğine Göre Cilt Çeşitleri.....	33
3.3.3 Bezemesine Göre Cilt Çeşitleri.....	35
4. AMASYA VE AMASYA BAYEZİT İL HALK KÜTÜPHANESİ.....	42
4.1 Amasya ve Tarihçesi	42
4.2 Amasya Bayezit İl Halk Kütüphanesi	42
5. AMASYA BAYEZİT İL HALK KÜTÜPHANESİ'NDE KORUNAN 65	
ADET ŞEMSELİ CİLT SÜSLEMELERİNİN TEZYİNİ AÇIDAN	
İNCELENMESİ	44
5.1 05 Ba 14 Envanter Numaralı Eserin Cildi.....	44
5.2 05 Ba 22 Envanter Numaralı Eserin Cildi.....	46
5.3 05 Ba 44 Envanter Numaralı Eserin Cildi.....	48
5.4 05 Ba 48 Envanter Numaralı Eserin Cildi.....	49
5.5 05 Ba 118 Envanter Numaralı Eserin Cildi.....	52
5.6 05 Ba 168 Envanter Numaralı Eserin Cildi.....	54
5.7 05 Ba 207 Envanter Numaralı Eserin Cildi.....	56
5.8 05 Ba 210 Envanter Numaralı Eserin Cildi.....	58
5.9 05 Ba 223 Envanter Numaralı Eserin Cildi.....	60
5.10 05 Ba 297 Envanter Numaralı Eserin Cildi.....	62
5.11 05 Ba 302 Envanter Numaralı Eserin Cildi.....	64
5.12 05 Ba 308 Envanter Numaralı Eserin Cildi.....	66
5.13 05 Ba 310 Envanter Numaralı Eserin Cildi.....	68
5.14 05 Ba 321-1 Envanter Numaralı Eserin Cildi	69
5.15 05 Ba 330 Envanter Numaralı Eserin Cildi.....	71
5.16 05 Ba 334 Envanter Numaralı Eserin Cildi.....	73
5.17 05 Ba 346 Envanter Numaralı Eserin Cildi.....	75
5.18 05 Ba 355 Envanter Numaralı Eserin Cild.....	77
5.19 05 Ba 393 Envanter Numaralı Eserin Cildi.....	79

5.20	05 Ba 397	Envanter Numaralı Eserin Cildi.....	81
5.21	05 Ba 399-1	Envanter Numaralı Eserin Cildi	83
5.22	05 Ba 410	Envanter Numaralı Eserin Cildi.....	85
5.23	05 Ba 426	Envanter Numaralı Eserin Cildi.....	87
5.24	05 Ba 437	Envanter Numaralı Eserin Cildi.....	89
5.25	05 Ba 440	Envanter Numaralı Eserin Cildi.....	91
5.26	05 Ba 450	Envanter Numaralı Eserin Cildi.....	93
5.27	05 Ba 456	Envanter Numaralı Eserin Cildi.....	95
5.28	05 Ba 461	Envanter Numaralı Eserin Cildi.....	97
5.29	05 Ba 466	Envanter Numaralı Eserin Cildi.....	100
5.30	05 Ba 476	Envanter Numaralı Eserin Cildi.....	102
5.31	05 Ba 497	Envanter Numaralı Eserin Cildi.....	104
5.32	05 Ba 509	Envanter Numaralı Eserin Cildi.....	106
5.33	05 Ba 519	Envanter Numaralı Eserin Cildi.....	108
5.34	05 Ba 538	Envanter Numaralı Eserin Cildi.....	110
5.35	05 Ba 546	Envanter Numaralı Eserin Cildi.....	112
5.36	05 Ba 552	Envanter Numaralı Eserin Cildi.....	114
5.37	05 Ba 553	Envanter Numaralı Eserin Cildi.....	116
5.38	05 Ba 560	Envanter Numaralı Eserin Cildi.....	117
5.39	Ba 568	Envanter Numaralı Eserin Cildi.....	120
5.40	05 Ba 569	Envanter Numaralı Eserin Cildi.....	122
5.41	05 Ba 586	Envanter Numaralı Eserin Cildi.....	123
5.42	05 Ba 589	Envanter Numaralı Eserin Cildi.....	125
5.43	05 Ba 595	Envanter Numaralı Eserin Cildi.....	127
5.44	05 Ba 596	Envanter Numaralı Eserin Cildi.....	130
5.45	05 Ba 612	Envanter Numaralı Eserin Cildi.....	132
5.46	05 Ba 614	Envanter Numaralı Eserin Cildi.....	134
5.47	05 Ba 628	Envanter Numaralı Eserin Cildi.....	136
5.48	05 Ba 757	Envanter Numaralı Eserin Cildi.....	138
5.49	05 Ba 759	Envanter Numaralı Eserin Cildi.....	140
5.50	05 Ba 761	Envanter Numaralı Eserin Cildi.....	142
5.51	05 Ba 767	Envanter Numaralı Eserin Cildi.....	144
5.52	05 Ba 774	Envanter Numaralı Eserin Cildi.....	146
5.53	05 Ba 826	Envanter Numaralı Eserin Cildi.....	148
5.54	05 Ba 852	Envanter Numaralı Eserin Cildi.....	150
5.55	05 Ba 964	Envanter Numaralı Eserin Cildi.....	151
5.56	05 Ba 1098	Envanter Numaralı Eserin Cildi.....	153
5.57	05 Ba 1214	Envanter Numaralı Eserin Cildi.....	155
5.58	05 Ba 1241	Envanter Numaralı Eserin Cildi.....	157
5.59	05 Ba 1309	Envanter Numaralı Eserin Cildi.....	159
5.60	05 Ba 1429	Envanter Numaralı Eserin Cildi.....	161
5.61	05 Ba 1446	Envanter Numaralı Eserin Cildi.....	163
5.62	05 Ba 1463	Envanter Numaralı Eserin Cildi.....	165
5.63	05 Ba 1474	Envanter Numaralı Eserin Cildi.....	167
5.64	05 Ba 1499	Envanter Numaralı Eserin Cildi.....	169
5.65	05 Ba 2032	Envanter Numaralı Eserin Cildi.....	172
6.	SANATSAL ÜRETİMLER.....		174
7.	DEĞERLENDİRME VE SONUÇ		184
	KAYNAKLAR		190

FOTOĞRAFLAR DİZİNİ

Sayfa

Fotoğraf 3.1 Klasik Cildin Bölümleri (Boydak, 2020, s. 31).....	27
Fotoğraf 3.2 Kahverengi deri cilt /05 Ba 1309	31
Fotoğraf 3.3 Kumaş cilt II. Bayezid devri (Özen, 1998, s. 88).....	32
Fotoğraf 3.4 Mukavva cilt kapağı / 05 Ba 568.....	33
Fotoğraf 3.5 XVII. yüzyıl ait şemsenin içi resimli lake cilt (Arıtan, 1993, s. 553).	33
Fotoğraf 3.6 İç kapak ve ebru yan kâğıdı (Özen, 1998, s. 90).	34
Fotoğraf 3.7 Mıklep içi katı' a şemsede dallar ve çiçekler arasında maymun (Özen, 1998, s. 60).	34
Fotoğraf 3.8 İ.Ü. Nadir Eserler Kütüphanesi, Farsça Yazma Koleksiyonu 913 nolu eserin şemse motifinde yekşah çizgileri (Mucuk, 2019, s. 173).	35
Fotoğraf 3.9 Soğuk baskılı cilt kapağı / 05 Ba 14.....	35
Fotoğraf 3.10 Alttan ayırma cilt kapağı / 05 Ba 168.....	36
Fotoğraf 3.11 Üstten ayırma cilt kapağı / 05 Ba 223	36
Fotoğraf 3.12 XVII. yüzyıla ait mülemma cilt (Özen, 1998, s. 60).	37
Fotoğraf 3.13 Mülevven Cilt Kapağı / 05 Ba 964.....	37
Fotoğraf 3.14 XVI. yüzyıla ait murassa cilt kapağı (Arıtan, 1993, s. 553).....	38
Fotoğraf 3.15 Çarkuşe cilt kapağı / 05 Ba 308.....	38
Fotoğraf 3.16 Zilbahar cilt kapağı (Özen, 1998, s. 77).	39
Fotoğraf 3.17 Klasik formlu şükufe tarzı cilt kapağı (Özen, 1998, s. 67).	39
Fotoğraf 3.18 Acemkari cilt kapağı (Özen, 1998, s. 66).....	40
Fotoğraf 3.19 Simdüzi cilt kapağı (Özen, 1998, s. 70).	41
Fotoğraf 3.20 XVIII. yüzyıla ait zerduzi cilt kapağı (Arıtan, 1993, s. 553).	41
Fotoğraf 4.1 Amasya Bayezit İl Halk Kütüphanesi(https://amasya.ktb.gov.tr/TR-187867/bayezit-il-halk-kutuphanesi-mudurlugu.html)	43
Fotoğraf 5.1 05 Ba 14 Envanter Numaralı Eserin Cildi.....	44
Fotoğraf 5.2 05 Ba 22 Envanter Numaralı Eserin Cildi.....	46
Fotoğraf 5.3 05 Ba 44 Envanter Numaralı Eserin Cildi.....	48
Fotoğraf 5.4 05 Ba 48 Envanter Numaralı Eserin Cildi.....	50
Fotoğraf 5.5 05 Ba 118 Envanter Numaralı Eserin Cildi.....	52
Fotoğraf 5.6 05 Ba 168 Envanter Numaralı Eserin Cildi.....	54
Fotoğraf 5.7 05 Ba 207 Envanter Numaralı Eserin Cildi.....	56
Fotoğraf 5.8 05 Ba 210 Envanter Numaralı Eserin Cildi.....	58
Fotoğraf 5.9 05 Ba 223 Envanter Numaralı Eserin Cildi.....	60
Fotoğraf 5.10 05 Ba 297 Envanter Numaralı Eserin Cildi.....	62
Fotoğraf 5.11 05 Ba 302 Envanter Numaralı Eserin Cildi.....	64
Fotoğraf 5.12 05 Ba 308 Envanter Numaralı Eserin Cildi.....	66
Fotoğraf 5.13 05 Ba 310 Envanter Numaralı Eserin Cildi.....	68
Fotoğraf 5.14 05 Ba 321-1 Envanter Numaralı Eserin Cildi	70
Fotoğraf 5.15 05 Ba 330 Envanter Numaralı Eserin Cildi.....	72
Fotoğraf 5.16 05 Ba 334 Envanter Numaralı Eserin Cildi.....	74
Fotoğraf 5.17 05 Ba 346 Envanter Numaralı Eserin Cildi.....	76
Fotoğraf 5.18 05 Ba 355 Envanter Numaralı Eserin Cildi.....	78

Fotoğraf 5.19 05 Ba 393 Envanter Numaralı Eserin Cildi.....	80
Fotoğraf 5.20 05 Ba 397 Envanter Numaralı Eserin Cildi.....	82
Fotoğraf 5.21 05 Ba 399-1 Envanter Numaralı Eserin Cildi	84
Fotoğraf 5.22 05 Ba 410 Envanter Numaralı Eserin Cildi.....	86
Fotoğraf 5.23 05 Ba 426 Envanter Numaralı Eserin Cildi.....	88
Fotoğraf 5.24 05 Ba 437 Envanter Numaralı Eserin Cildi.....	90
Fotoğraf 5.25 05 Ba 440 Envanter Numaralı Eserin Cildi.....	92
Fotoğraf 5.26 05 Ba 450 Envanter Numaralı Eserin Cildi.....	94
Fotoğraf 5.27 05 Ba 456 Envanter Numaralı Eserin Cildi.....	96
Fotoğraf 5.28 05 Ba 461 Envanter Numaralı Eserin Cildi.....	98
Fotoğraf 5.29 05 Ba 466 Envanter Numaralı Eserin Cildi.....	100
Fotoğraf 5.30 05 Ba 476 Envanter Numaralı Eserin Cildi.....	102
Fotoğraf 5.31 05 Ba 497 Envanter Numaralı Eserin Cildi.....	104
Fotoğraf 5.32 05 Ba 509 Envanter Numaralı Eserin Cildi.....	106
Fotoğraf 5.33 05 Ba 519 Envanter Numaralı Eserin Cildi.....	108
Fotoğraf 5.34 05 Ba 538 Envanter Numaralı Eserin Cildi.....	110
Fotoğraf 5.35 05 Ba 546 Envanter Numaralı Eserin Cildi.....	112
Fotoğraf 5.36 05 Ba 552 Envanter Numaralı Eserin Cildi.....	114
Fotoğraf 5.37 05 Ba 553 Envanter Numaralı Eserin Cildi.....	116
Fotoğraf 5.38 05 Ba 560 Envanter Numaralı Eserin Cildi.....	118
Fotoğraf 5.39 05 Ba 568 Envanter Numaralı Eserin Cildi.....	120
Fotoğraf 5.40 05 Ba 569 Envanter Numaralı Eserin Cildi.....	122
Fotoğraf 5.41 05 Ba 586 Envanter Numaralı Eserin Cildi.....	124
Fotoğraf 5.42 05 Ba 589 Envanter Numaralı Eserin Cildi.....	126
Fotoğraf 5.43 05 Ba 595 Envanter Numaralı Eserin Cildi.....	128
Fotoğraf 5.44 05 Ba 596 Envanter Numaralı Eserin Cildi.....	130
Fotoğraf 5.45 05 Ba 612 Envanter Numaralı Eserin Cildi.....	132
Fotoğraf 5.46 05 Ba 614 Envanter Numaralı Eserin Cildi.....	134
Fotoğraf 5.47 05 Ba 628 Envanter Numaralı Eserin Cildi.....	136
Fotoğraf 5.48 05 Ba 757 Envanter Numaralı Eserin Cildi.....	138
Fotoğraf 5.49 05 Ba 759 Envanter Numaralı Eserin Cildi.....	140
Fotoğraf 5.50 05 Ba 761 Envanter Numaralı Eserin Cildi.....	142
Fotoğraf 5.51 05 Ba 767 Envanter Numaralı Eserin Cildi.....	144
Fotoğraf 5.52 05 Ba 774 Envanter Numaralı Eserin Cildi.....	146
Fotoğraf 5.53 05 Ba 826 Envanter Numaralı Eserin Cildi.....	148
Fotoğraf 5.54 05 Ba 852 Envanter Numaralı Eserin Cildi.....	150
Fotoğraf 5.55 05 Ba 964 Envanter Numaralı Eserin Cildi.....	152
Fotoğraf 5.56 05 Ba 1098 Envanter Numaralı Eserin Cildi.....	154
Fotoğraf 5.57 05 Ba 1214 Envanter Numaralı Eserin Cildi.....	156
Fotoğraf 5.58 05 Ba 1241 Envanter Numaralı Eserin Cildi.....	158
Fotoğraf 5.59 05 Ba 1309 Envanter Numaralı Eserin Cildi.....	160
Fotoğraf 5.60 05 Ba 1429 Envanter Numaralı Eserin Cildi.....	162
Fotoğraf 5.61 05 Ba 1446 Envanter Numaralı Eserin Cildi.....	164
Fotoğraf 5.62 05 Ba 1463 Envanter Numaralı Eserin Cildi.....	166
Fotoğraf 5.63 05 Ba 1474 Envanter Numaralı Eserin Cildi.....	168
Fotoğraf 5.64 05 Ba 1499 Envanter Numaralı Eserin Cildi.....	170
Fotoğraf 5.65 05 Ba 2032 Envanter Numaralı Eserin Cildi.....	172
Fotoğraf 6.1 Cilt Kapağı	174
Fotoğraf 6.2 Cilt Kapağı	175

Fotoğraf 6.3 Cilt Kapađı	176
Fotoğraf 6.4 Cilt Kapađı	177
Fotoğraf 6.5 Cilt Kapađı	178
Fotoğraf 6.6 Cilt Kapađı	179
Fotoğraf 6.7 Cilt Kapađı	180
Fotoğraf 6.8 Saz Üslubunda Cilt Kapađı	181
Fotoğraf 6.9 Saz Üslubunda Cilt Kapađı, Sertap ve Mıklebi.....	182
Fotoğraf 6.10 Men Sabera Zafera	183
Fotoğraf 6.11 La İlahe İllallah Muhammeden Resulullah	183

ÇİZİMLER DİZİNİ

Sayfa

Çizim 5.1 05 Ba 14 Envanter Numaralı Eserin Üst Kapağı, Alt Kapağı, Sertap ve Mıklebi	45
Çizim 5.2 05 Ba 22 Envanter Numaralı Eserin Üst Kapağı, Alt Kapağı ve Mıklebi	47
Çizim 5.3 05 Ba 44 Envanter Numaralı Eserin Kapağı ve Mıklebi.....	49
Çizim 5.4 05 Ba 48 Envanter Numaralı Eserin Üst Kapağı ve Alt Kapağı	51
Çizim 5.5 05 Ba 118 Envanter Numaralı Eserin Üst Kapağı, Alt Kapağı ve Mıklebi	53
Çizim 5.6 05 Ba 168 Envanter Numaralı Eserin Üst Kapağı, Alt Kapağı.....	55
Çizim 5.7 05 Ba 207 Envanter Numaralı Eserin Üst Kapağı, Alt Kapağı.....	57
Çizim 5.8 05 Ba 210 Envanter Numaralı Eserin Üst Kapağı, Alt Kapağı.....	59
Çizim 5.9 05 Ba 223 Envanter Numaralı Eserin Üst Kapağı, Alt Kapağı.....	61
Çizim 5.10 05 Ba 297 Envanter Numaralı Eserin Üst Kapağı, Alt Kapağı, Sertap ve Mıklebi	63
Çizim 5.11 05 Ba 302 Envanter Numaralı Eserin Üst Kapağı, Alt Kapağı ve Mıklebi	65
Çizim 5.12 05 Ba 308 Envanter Numaralı Eserin Üst Kapağı, Alt Kapağı.....	67
Çizim 5.13 05 Ba 310 Envanter Numaralı Eserin Üst Kapağı ve Alt Kapağı	69
Çizim 5.14 05 Ba 321-1 Envanter Numaralı Eserin Üst Kapağı, Alt Kapağı, Sertap ve Mıklebi	71
Çizim 5.15 05 Ba 330 Envanter Numaralı Eserin Üst Kapağı, Alt Kapağı ve Mıklebi.....	73
Çizim 5.16 05 Ba 334 Envanter Numaralı Eserin Üst Kapağı, Alt Kapağı ve Mıklebi	75
Çizim 5.17 Şekil 44. 05 Ba 346 Envanter Numaralı Eserin Üst Kapağı, Alt Kapağı ve Mıklebi	77
Çizim 5.18 05 Ba 355 Envanter Numaralı Eserin Üst Kapağı ve Alt Kapağı	79
Çizim 5.19 05 Ba 393 Envanter Numaralı Eserin Üst Kapağı ve Alt Kapağı	81
Çizim 5.20 05 Ba 397 Envanter Numaralı Eserin Üst Kapağı, Alt Kapağı ve Mıklebi	83
Çizim 5.21 05 Ba 399-1 Envanter Numaralı Eserin Üst Kapağı ve Alt Kapağı.	85
Çizim 5.22 05 Ba 410 Envanter Numaralı Eserin Üst Kapağı, Alt Kapağı ve Mıklebi	87
Çizim 5.23 05 Ba 426 Envanter Numaralı Eserin Üst Kapağı, Alt Kapağı ve Mıklebi.....	89
Çizim 5.24 05 Ba 437 Envanter Numaralı Eserin Üst Kapağı, Alt Kapağı ve Mıklebi.....	91
Çizim 5.25 05 Ba 440 Envanter Numaralı Eserin Üst Kapağı, Alt Kapağı ve Mıklebi.....	93
Çizim 5.26 05 Ba 450 Envanter Numaralı Eserin Üst Kapağı, Alt Kapağı ve Mıklebi.....	95
Çizim 5.27 05 Ba 456 Envanter Numaralı Eserin Üst Kapağı, Alt Kapağı ve Mıklebi.....	97

Çizim 5.28 05 Ba 461 Envanter Numaralı Eserin Üst Kapağı, Alt Kapağı ve Mıklebi.....	99
Çizim 5.29 05 Ba 466 Envanter Numaralı Eserin Üst Kapağı ve Alt Kapağı ..	101
Çizim 5.30 05 Ba 476 Envanter Numaralı Eserin Üst Kapağı ve Alt Kapağı ..	103
Çizim 5.31 05 Ba 497 Envanter Numaralı Eserin Üst Kapağı, Alt Kapağı ve Mıklebi.....	105
Çizim 5.32 05 Ba 509 Envanter Numaralı Eserin Üst Kapağı ve Alt Kapağı ..	107
Çizim 5.33 05 Ba 519 Envanter Numaralı Eserin Üst Kapağı ve Alt Kapağı ..	109
Çizim 5.34 05 Ba 538 Envanter Numaralı Eserin Üst Kapağı, Alt Kapağı ve Mıklebi.....	111
Çizim 5.35 05 Ba 546 Envanter Numaralı Eserin Üst Kapağı, Alt Kapağı ve Mıklebi.....	113
Çizim 5.36 05 Ba 552 Envanter Numaralı Eserin Üst Kapağı, Alt Kapağı ve Mıklebi.....	115
Çizim 5.37 05 Ba 553 Envanter Numaralı Eserin Üst Kapağı ve Mıklebi	117
Çizim 5.38 05 Ba 560 Envanter Numaralı Eserin Üst Kapağı, Alt Kapağı ve Mıklebi.....	119
Çizim 5.39 05 Ba 568 Envanter Numaralı Eserin Üst Kapağı, Alt Kapağı ve Mıklebi.....	121
Çizim 5.40 05 Ba 569 Envanter Numaralı Eserin Üst Kapağı, Alt Kapağı ve Mıklebi.....	123
Çizim 5.41 05 Ba 586 Envanter Numaralı Eserin Üst Kapağı, Alt Kapağı.....	125
Çizim 5.42 05 Ba 589 Envanter Numaralı Eserin Üst Kapağı, Alt Kapağı ve Mıklebi.....	127
Çizim 5.43 05 Ba 595 Envanter Numaralı Eserin Üst Kapağı, Alt Kapağı ve Mıklebi.....	129
Çizim 5.44 05 Ba 596 Envanter Numaralı Eserin Üst Kapağı ve Alt Kapağı ..	131
Çizim 5.45 05 Ba 612 Envanter Numaralı Eserin Üst Kapağı ve Alt Kapağı ..	133
Çizim 5.46 05 Ba 614 Envanter Numaralı Eserin Üst Kapağı ve Alt Kapağı ..	135
Çizim 5.47 05 Ba 628 Envanter Numaralı Eserin Üst Kapağı, Alt Kapağı, Sertap ve Mıklebi.....	137
Çizim 5.48 05 Ba 757 Envanter Numaralı Eserin Üst Kapağı, Alt Kapağı ve Mıklebi.....	139
Çizim 5.49 05 Ba 759 Envanter Numaralı Eserin Üst Kapağı, Alt Kapağı ve Mıklebi.....	141
Çizim 5.50 05 Ba 761 Envanter Numaralı Eserin Üst Kapağı, Alt Kapağı ve Mıklebi.....	143
Çizim 5.51 05 Ba 767 Envanter Numaralı Eserin Üst Kapağı, Alt Kapağı ve Mıklebi.....	145
Çizim 5.52 05 Ba 774 Envanter Numaralı Eserin Üst Kapağı, Alt Kapağı ve Mıklebi.....	147
Çizim 5.53 05 Ba 826 Envanter Numaralı Eserin Üst Kapağı, Alt Kapağı, Sertap ve Mıklebi.....	149
Çizim 5.54 05 Ba 852 Envanter Numaralı Eserin Kapağı	151
Çizim 5.55 05 Ba 964 Envanter Numaralı Eserin Üst Kapağı, Alt Kapağı ve Mıklebi.....	153
Çizim 5.56 05 Ba 1098 Envanter Numaralı Eserin Üst Kapağı, Alt Kapağı ve Mıklebi.....	155
Çizim 5.57 05 Ba 1214 Envanter Numaralı Eserin Üst Kapağı ve Alt Kapağı	157

Çizim 5.58 05 Ba 1241 Envanter Numaralı Eserin Üst Kapağı ve Alt Kapağı	159
Çizim 5.59 05 Ba 1309 Envanter Numaralı Eserin Üst Kapağı ve Alt Kapağı	161
Çizim 5.60 05 Ba 1429 Envanter Numaralı Eserin Üst Kapağı, Alt Kapağı ve Mıklebi	163
Çizim 5.61 05 Ba 1446 Envanter Numaralı Eserin Üst Kapağı, Alt Kapağı ve Mıklebi	165
Çizim 5.62 05 Ba 1463 Envanter Numaralı Eserin Kapağı	167
Çizim 5.63 05 Ba 1474 Envanter Numaralı Eserin Üst Kapağı ve Alt Kapağı	169
Çizim 5.64 05 Ba 1499 Envanter Numaralı Eserin Üst Kapağı ve Alt Kapağı	171
Çizim 5.65 05 Ba 2032 Envanter Numaralı Eserin Üst Kapağı ve Alt Kapağı	173
Çizim 7.1 Bitkisel Motifler	185
Çizim 7.2 Rumi ve Hayvansal Motifler	186
Çizim 7.3 Zencerekler	187

TABLolar DİZİNİ

Tablo 1 Yazma Eser Ciltlerinin Motif ve Teknik Özellikleri	189
--	-----

KISALTMALAR DİZİNİ**Kısaltmalar**

H.	: Hicri
İ.Ü.	: İstanbul Üniversitesi
M.	: Miladi
mm.	: Milimetre
s.	: Sayfa
T.C.	: Türkiye Cumhuriyeti
vb.	: Ve benzeri
vs.	: Vesaire
yy.	: Yüzyıl

1. GİRİŞ

Çalışmaya ilk olarak cilt sanatı ile ilgili bugüne kadar yayınlanmış olan makale, kitap, bildiri ve tezler taranarak başlanmıştır. Daha sonra Amasya Bayezit İl Halk Kütüphanesine gidilerek el yazması eserler yerinde taranmış ve bu eserler arasından herhangi bir yayına konu olmamış 65 adet el yazması eserin yalnızca cilt süslemeleri tez konusu kapsamında ele alınmıştır. Bu ön araştırma sonucunda tezin adı “Amasya Bayezit İl Halk Kütüphanesi’nde Korunan 65 Adet Şemseli Cilt Süslemelerinin Tezyini Açısından İncelenmesi ve Sanatsal Üretimler” şeklinde oluşturulmuştur.

Araştırmanın amacı, Amasya Bayezit İl Halk Kütüphanesi’nde korunan 65 adet el yazması eserin cilt süslemelerinin Türk cilt sanatı açısından desen, motif ve renk özelliklerinin incelenmesi ile elde edilen bilgilerin araştırmacılara kaynak oluşturmasıdır. Bu ciltlerin süslemelerinden yola çıkılarak sanatsal üretimler yapılmıştır. Kütüphanelerde geçmiş dönemlere ait olan el yazması eserlerin bir kısmı internet ortamına aktarılarak araştırmacıların hizmetine sunulmuştur. Amasya Bayezit İl Halk Kütüphanesinde korunan el yazması eserlerin motif, renk ve desen açısından incelenmesi ve bu bilgilerin bilim ve sanat camiasına katkıda bulunması, günümüz Türk sanatının şekillendirilmesi ve sahip olduğumuz kültürel değerlerimizin geleceğe aktarılması açısından büyük önem arz etmektedir. Amasya Bayezit İl Halk Kütüphanesi’nde 2340 adet el yazması ve 4000 adet basma eser korunmaktadır. Bu el yazması eserler arasından herhangi bir yayına konu olmamış 65 adet el yazması eserin yalnızca şemseli cilt süslemeleri seçilerek tezin sınırlılıkları oluşturulmuştur.

2. YÖNTEM

Bu arařtırmada, tarama modeli kullanılarak eserler tespit edilmiřtir. Eserlerin analizleri betimleme yöntemiyle gerekleřtirilmiřtir. Literatür taraması ve kütüphaneden elde edilen bilgiler, doğrudan veya dolaylı alıntılar yapılarak konu bařlığına iliřkin olarak kullanılmıřtır.

alıřmanın giriř kısmında kuramsal çereve, ama, önem ve sınırlılıklardan oluřmaktadır. İkinci bölümünde, yöntemi anlatılmıřtır. Üüncü bölümünde, Türk cilt sanatı, tarihsel geliřimi, cildin bölümleri ve cildin eřitleri konuları hakkında doğrudan veya dolaylı alıntılar yapılarak bilgiler verilmiřtir. Dördüncü bölümde, Amasya ve Amasya Bayezıt İl Halk Kütüphanesi hakkında bilgiler yer almaktadır. Beřinci bölümde, Amasya Bayezıt İl Halk Kütüphanede korunan 65 adet el yazması eserin ciltleri Türk cilt sanatı aısından motif, renk, malzeme ve desen özellikleri incelemiř ve izimleri yapılmıřtır. Altıncı bölümde, arařtırma kapsamında üretilen sanatsal üretimler yer almaktadır. Yedinci bölüm olan deęerlendirme ve sonu kısmında ise, arařtırmada elde edilen bilgiler yazılarak deęerlendirilmede bulunulmuřtur.

3. TÜRK CİLT SANATI

3.1 Türk Cilt Sanatı ve Tarihsel Gelişimi

Bir mecmua ya da kitabın yapraklarının dağılmaması için yapılan koruyucu kapağa cilt denilmektedir (Aritan, 2007, s. 129). Cilt kelimesi Arapça’ da cilt deri veya post (Ülker, 1993, s. 359) anlamına gelmektedir. Genellikle ciltçilik için en uygun malzeme olan derinin kullanılması sebebiyle bu ismin verildiği bilinmektedir (Aritan, 1993, s. 551). Ciltleme (telcid) işini yapanlara mücellid/mücellide (ciltçi) denilmektedir (Özen, 1998, s. 9).

Kâğıdın icadından önce, papirüs ve balmumu levhalar üzerine yazılan yazıların saklanması için, tahta kapaklar kullanıldığı ve bu tahta kapakların iki yanlarından iplerle bağlanıp bir çeşit cilt yapıldığı bilinmektedir. Daha sonra parşömenin kullanılmasıyla katlanarak formalar haline getirilmiş ve dikilerek ciltlenmiştir (Binark, 1975, s. 1).

Türklerde cilt sanatı kağıtçılık ile gelişmiştir (Özen, 1998, s. 9). En eski cilt kapakları IV. yüzyılda Papirüs üzerine sade bir şekilde meşin kaplanarak yapılmıştır. Sanat eseri niteliği taşıyan ilk ciltler, VIII-IX. yüzyıllarda Mısır’da Koptlar ve Orta Asya’da Uygurlar tarafından meydana getirilmiştir ve bu örnekler arasında benzerlikler olduğu bilinmektedir. XX. yüzyılın başlarında Alfred Von Le Coq tarafından Hoço kazılarında Mâni yazmaları arasında bulunmuş olan iki cilt parçası, geometrik motiflerle süslenmiştir (Aritan, 1993, s.551). Karahoço’da bulunan bir başka cilt örneği ise P. K. Koslov tarafından bulunmuş, S. F. Oldenburg tarafından da VIII. yüzyıla tarihlendirilmiştir. Bu cilt el oyma desenli, çerçeve, basit, dar, asma filiz desenler yapılmıştır. Kapağın ortasında madalyon, köşede birbirine girmiş köşebent yapılmıştır. Desenlerde Selçuklu ciltleri ile büyük benzerlik vardır (Özyıldız, 2019, s. 4).

IX. yüzyılda Halife Mu’tasım Billah’ın (833-842) teşvik ve himayesinde Samarra’ya yerleştirilen Uygur Türkleri, yaptıkları ciltlerle bu sanatı geliştirmişlerdir. Cilt sanatı, Uygur Türkleri vasıtasıyla da İslam dünyasına yayılmıştır. Irak ve Horasan bölgesi de

ilk gelişme merkezleri olmuştur (Arıtan, 2002, s. 1382). Ciltçilik, Türklerin İslam dinine girmelerinden sonra büyük bir gelişme göstermiştir. Türklerde cilt sanatının bu gelişimin sebeplerini şu hususlarda aramak gerekir. Müslüman Türklerce yazı ve kitap kutsal sayılırdı. Özellikle dini kitaplar daima belden yukarı seviyedeki yerlere konurdu. Yazı ve kitaba gösterilen bu özen, ciltlenmesine de ayrı bir önem verilmesine sebep olmuş ve sanat kolu haline gelmiştir (Binark, 1975, s. 4). İslam cilt sanatının bilinen ilk örnekleri Mısır'da Tolunoğulları dönemine (868-905) ait olduğu sanılmaktadır. VIII- IX. yüzyıllara ait olan bu ciltler Kur'an-ı Kerimlere aittir. Tahta taslak üzerine deve derisi ile kaplanan bu ciltler yatay şekildedir. Bu ciltlerin mıklebi yoktur. Kitabın dağılmasını önlemek amacıyla cildin üstünde halka ve şeritler bulunmaktadır. Mısır'daki Koptlar geleneğini sürdüren bu ciltlerin üstünde küçük kalıp ve aletle yapılmış süslemeler yer almaktadır (Tanındı, 1997, s. 348). İslam cildindeki bu gelişme, XII. yüzyıla kadar, Fatımiler, Gazneliler, Büyük Selçuklularla devam etmiştir. XI. yüzyılın sonlarından itibaren Anadolu'ya hâkim olan Selçuklular, XII- XIII. yüzyıllarda ciltler meydana getirmişlerdir (Arıtan, 2002, s. 1382).

Anadolu Selçuklu dönemine ait en erken cilt M. 1154/H. 549 tarihli, "Kitabü'l-Garibeyn fi'l- Kur'an ve' l-Hadis" isimli eserin kapağıdır (Şanes, 1995, s. 51). Bu eserin kapağı dışında 1166, 1182, 1196, 1203, 1207 ve 1303 tarihli ciltler de tespit edilmiştir (Arıtan, 2007, s.131). Anadolu Selçuklu ciltlerinde Uygur, Büyük Selçuklu ve Gazneli Sanatının etkileri göze çarpmaktadır. Selçuklu üslubunu taşıyan ciltler incelendiği zaman aynı dönemde yapılmış minyatür, maden, taş, mezar taşı, çini ve ahşap sanatlarında kullanılan motiflerle büyük bir benzerlik olduğu görülür (Şanes, 1995, s. 51). Rumi denilen Anadolu Selçuklu cilt üslûbu, XIII. yüzyılın ikinci yarısından itibaren Memlükler'de, XIV. yüzyıldan itibaren de İlhanlılar ve Karamanoğulları başta olmak üzere Anadolu beylikleri ciltlerinde devam etmiş ve Osmanlı cilt sanatına geçişi sağlamıştır (Arıtan, 1993, s. 552).

Anadolu Selçuklu Cilt sanatı ile İlhanlılar ve Memlükler'in cilt sanatı arasında bir kompozisyon birliği vardır. Ancak, uygulamada farklılıklar görülmektedir (Arıtan, 2007, s. 131-132). Her ciltte olduğu gibi Selçuklu dönemindeki ciltlerde de üst ve alt kapaklar, mıklep, sırt, sertap ve iç kapaklardan oluşmaktadır (Şanes, 1995, s. 52).

Anadolu Selçuklu cilt sanatı kompozisyonlarında, kapaktaki şemse, köşebent, zencerek iskeleti daima korunmuştur (Aritan, 2007, s. 131-132). Cilt kapaklarındaki şemseler en önemli tezyini unsurudur (Aritan, 1992, s. 52). Şemseler genellikle kapağın ortasında bulunmaktadır. Bazen kapağın bütün zeminini kaplayan örneklerde görülmektedir. Yuvarlak şemse dışında yıldızlı, oval, sekizgen, altıgen şemseye de rastlanılmaktadır (Şanes, 1995, s. 53). Şemselerin alt ve üst kısımlarına eklenen tezyini unsura salbek denilmektedir. Şemseye bitişik yapıldığı gibi ayrı da yapılmıştır. Salbek, Selçukluların son dönemleri, Beylikler ve Erken Osmanlı döneminde yuvarlaktan oval şemseye geçişte kullanılmıştır. Fakat, daha erken dönemlerde de rastlanmaktadır (Aritan, 2002, s. 1385). Kapakların etrafını çevreleyen pervaz alanlarında zencerek vardır (Aritan, 2002, s.1391). Genellikle 3-5 mm genişliğinde zencerekler yapılır. Daha geniş pervaz (bordür) da uygulanmıştır. Bazı zamanlar iç içe 4-5 sıra zencerek, pervaz uygulanmıştır. Bu zencereklerin araları kalın ince cetvellerle ayrılmaktadır (Aritan, 1992, s. 51). Köşebentler, köşelerde ve zencereklerin en içlerinde yer almaktadır (Aritan, 1992, s. 51). Köşe çiçeği ve köşe bağ veya kenar şemsesi adı verilmektedir. Köşebentler, genellikle bezemeli bazen de 1-2 sıra düz cetvel şeklinde kullanılmıştır. Tam zeminli rumili ve geometrik kapaklarda köşebentler yoktur (Şanes, 1995, s. 53).

Türk sanatının bütün dallarında kullanılan motifleri Anadolu Selçuklu ciltlerinde görmek mümkündür (Şanes, 1995, s. 53). Bu motifler Selçuklu ve Selçuklu üslubunu taşıyan ciltlerin yapıldığı XII. yüzyıldan XV. yüzyılın ikinci yarısına kadar farklı oranlarda olsa da görülür (Aritan, 2002, s. 1386). Ciltlerde kullanılan tezyinatı rumi, geometrik (hendesi), bitkisel Hattı (yazılı), geçme ve girift örgüler ve çeşitli ara dolgusu gibi kısımlara ayrılmaktadır (Şanes, 1995, s. 53). Geometrik süsleme, bazı ciltlerde bölgesel, bazı ciltlerde ise bütün zemini kaplayan yıldız ağları şeklinde yapılır. Başlangıcı ve sonu belli olmayan, karışık olduğu kadar da düzenli yıldız sistemleridir. En erken örnekleri XI. yüzyıla tarihlendirilmektedir (Şanes, 1995, s. 53-54).

Anadolu Selçuklu ciltlerinde rumiler, iç ve dış kapaklar ve mikleplerde zemini tamamen kaplarken zencereklerde, şemsenin merkezinde ve diğer tezyini unsurları arasında da yapılmıştır. Bu süslemenin kullanıldığı en eski cilt 592 (1196) yılına aittir.

XII. yüzyılın sonlarında başlayıp Selçuklu üslubu içerisinde XV. yüzyılın ikinci yarısına kadar devam etmiştir (Arıtan, 1993, s. 556). Rumi ve geometrik süslemeye göre daha az kullanılmış olan bitkisel süslemeye, hatayi de denilmektedir (Şanes, 1995, s. 54). Genellikle aslı anlaşılacak derecede stilize edilerek yapılan bitkisel motifler Anadolu Selçuklularında sade olarak yapılmıştır (Arıtan, 1993, s. 556). Bitkisel motifleri daha çok kapak içlerinde ya da şemse ve mıklepte de görülmektedir (Şanes, 1995, s. 54). En eski örnek rumi ile kullanılmış olan 1296 tarihli bir eserin mıklebidir. Bitkisel süsleme Beylikler döneminde gelişerek kullanılmıştır (Arıtan, 1992, s. 20). Hattı (yazılı) süsleme, İslamiyet'in kabul edilmesinden sonra çini, ahşap, taş gibi eserlerde olduğu gibi, Anadolu Selçuklu cilt sanatında da süsleme unsuru olarak kullanılmıştır. Arap harfleri şemse içi ve dışında zencereklerde, köşebentlerde, sertaplarda ve kapak içlerinde uygulanmıştır (Şanes, 1995, s. 54).

Anadolu Selçuklu ciltlerinde, girift örgü ve geçmeler çok görülen bir tezyinat çeşididir. Çok farklı uygulamaları olan bu süslemeye şemsenin zemininde, pervaz alanlarında ve zencereklerde, geometrik yıldız ağları arasında özellikle mıklepte ve köşebentlerde görülmektedir (Arıtan, 1993, s. 556). Bu ana süslemelerin dışında çeşitli motiflerde bulunmaktadır. Bunlar; balık pulu, noktalı, gamalı haç, saadet düğümü, zincir-i saadet, baklava dilimi, gülce, hilal, fırfır, güneş kursu ve çark-ı felek gibi çeşitli yerlerde ara dolgu olarak kullanılmıştır (Şanes, 1995, s. 54). Ciltlerde en çok tercih edilen deri renkleri kahverenginin tonları ve bazen de siyahtır (Özen, 1998, s. 17). Bu ciltlerde genellikle keçi derisi kullanılmıştır (Arıtan, 2007, s. 133). Mıklepler genellikle alt kapaklar tarzındadır. Kapaklardaki kompozisyonlardan farklı olarak yapılmış olanları da görülür. Mıklepte, kapak şemsesine benzer şemsenin dışında en çok kullanılan hilal ve Mühr-i Süleyman'dır. Zemini tamamen örgü ve geçmelerle doldurulmuş örnekler de görülmektedir (Arıtan, 1993, s. 555). Anadolu Selçuklu ciltlerinde sırt daima düz yapılmıştır. Bombeli (kamburalı) cilt görülmemektedir (Arıtan, 1992, s. 50). İlk dönemlerdeki sertaplar bezemesiz veya çok sade yapılmıştır. Daha sonraki dönemlerde bezemeli sertaplara rastlanılmıştır. Bazen de yazılı sertaplarda görülmektedir (Şanes, 1995, s. 52). Anadolu Selçuklu cildinin iç kapakları deri ile kaplıdır ve genellikle kabartmalı olarak ve rumilerle süslenmiştir. Bu deri bazen boş bırakılmıştır. Rumiler, kıvrım dal, helezon ve yuvarlak formlar üzerinde, çok sık ve çok iri veya küçük hallerde süslenmişlerdir. Rumiden daha az olmakla

birlikte iç kapaklarda geometrik veya nebati tezyinat görüldüğü gibi, bunların hepsi bir arada da görülmüştür (Arıtan, 2007, s. 132).

Türk cilt sanatı Anadolu Selçuklulardan sonra, Anadolu Beylikleri ile temsil edilmesi gerekmektedir. Fakat, elimizde yeterince veri ve araştırma olmadığından bu sanat büyük ölçüde, Anadolu Selçukluları ile sıkı münasebetler içinde olan ve onların emirliklerini bile yapan Karamanoğulları cilt sanatı ile temsil edilir (Arıtan, 2007, s.133).

Karamanoğulları cilt sanatı, Büyük Selçuklular, Anadolu Selçuklu, İlhanlı ve Memlük sanatından etkilenmiştir. Bu devrin şemse gelişimi Anadolu Selçuklu şemselerinin gelişimini takip eder. Dilimli yuvarlak şemselerin uçlarına hilalli salbekler eklenmiş ve bazı kapaklarda mübalağalı hilalli salbekler yapılmıştır. XIII. yüzyıl sonundan itibaren XIV. yüzyıla ait ciltlerde karakteristiktir. Karamanoğulları cilt sanatının XIV. ve XV. yüzyıllardaki gelişim çizgisi, dönemin diğer Türk ciltleri ile benzerlik gösterir. Bu dönem ciltlerinin çağdaşı Celayirliler, geç dönemde Akkoyunlu ve Karakoyunlular ile benzerlikleri vardır. Kapak içlerinde kullanılan kalıplar, Anadolu Selçuklu ciltlerinde bütün olmasına rağmen Karamanoğulları ciltlerinde parça (küçük) kalıplar kullanılmıştır (Küçük, 2018, s. 18-19).

Anadolu Selçuklu ciltlerinde olduğu gibi üst ve alt kapak genellikle farklı uygulanmıştır. Bu eserlerde, yuvarlak şemseli, şemse uçları salbekli, tam zeminli rumi ve tam zeminli geometrik şemseler yapılmıştır. Zencerek, pervaz ve geçmelerdeki farklılıklar dikkat çekicidir. Karamanoğulları, XIII. yüzyıl Anadolu Selçuklu cilt sanatından aldıkları birikimini XIV. yüzyılda kendilerine has bir tarzda ortaya koymuşlardır (Arıtan, Boydak, 2016, s. 567-568, 575-576). Karamanoğulları, Anadolu Selçuklu ile Osmanlı cilt sanatı arasında köprü görevi yapmıştır (Doğan, 2008, s. 13).

Osmanlı döneminde yapılmış ilk ciltlere Sultan II. Murad (1421-1451) döneminde rastlanılmaktadır. Türk ciltçiliği Fatih Sultan Mehmed döneminde (1451-1481) kendine özgü bir karakter kazanmaya başlamıştır (Tanındı, 1997, s. 348). Fatih Sultan Mehmed' in özel kütüphanesi için yazılan kitaplar cildiyle, hattıyla, tezhibiyle hatta kağıdıyla o döneme damgasını vurmuştur (Arıtan, 1993, s. 556). Kitaplar diğer İslam

ülkeleriyle teknik açıdan farklılıklar göstermekle birlikte süsleme açısından da yenilikler göstermiştir. İtir yaprağı, üçlü yapraklar, bulut, gonca nilüfer, gül, tepelik, hatayi, penç, ortabağ ve tığ motifleri rumi motifleriyle birlikte kullanılmıştır (Şanes, 1995, s. 61). Genellikle ciltlerde uygulanan desen, dış yüzeylerde cilt yüzeyine oranla iri, kenarları dilimli, salbekli, oval şemse ve köşebentlerdir. Şemse köşebentlerin içleri aletle yapılmış ve rumiler, iri hatayiler ve dallarla bezenmiştir. Aletin oyuntuları altınla veya maviye boyanmıştır. Oyma deriden yapılmış olan süslemeler ciltlerin iç kapaklarında uygulanmıştır (Tanındı, 1999, s. 104). Bu dönemde, Timurlu Türk cildi etkisiyle hayvan ve insan figürlü kompozisyonlar yapılmıştır (Arıtan, 2007, s. 133). Rugani teknikte süsleme yapılması da bu dönemin özelliklerindedir. Fatih Sultan Mehmet için hazırlanmış bir grup kitabın dış veya iç kapaklarına kırmızı, yeşil, desenli veya düz kadife, desenli, saten, ipekli, pamuklu çizgili dokumaların kapladığı görülür (Tanındı, 1999, s. 104). Dönemin ciltleri Timurlular, Karakoyunlular, Akkoyunlular ve Memlükler'in son dönemlerinde yapılan ciltlerle benzerlik gösterse de üslupları farklıdır (Arıtan, 1993, s. 556).

Fatih Sultan Mehmed dönemi Türk cildi için bir yükselme çağıdır ve ilk ciltçilik teşkilatı da bu yükselmeye paralel olarak II. Bayezid döneminde (1481-1512) kurulmuştur. Bu döneme ait ilk örneklerden biri (Arıtan, 1993, s. 556) 1464 yılında Fatih adına Şemseddin Kudsi adındaki hattatın yazmış olduğu İmam Merzuki'nin "Şerh-i divan al-Hamase" adlı kitabın kapağındaki kabartma motiflerin altınla yaldızlanması, üzerinde de ucu sivri sıcak demirle yapılmış tarama süslemesi o dönemlerde başka milletlerde tesadüfüne rastlanmayacak bir sanat havası oluşturmuştur (Çığ, 1971, s. 13). XV. yüzyılın sonları XVI. yüzyıl başlarında gömme şemse ve köşebentlerle bezenmiş deri ciltlerin ustalıklı uygulanmış olanları hattat Şeyh Hamdullah'ın istinsah ettiği Kur'an-ı Kerim kapaklarında görülmektedir (Tanındı, 1999, s. 104). 1493 yılında Şeyh Hamdullah'ın yazmış olduğu Kuran'ın kabı soğuk damga ile yapılmış ciltlerin en güzel örneklerinden biridir. Dış ve iç yüzü aynı deseni taşıyan bu eserde rumi, hatayi, penç, gonca ve tepelik gibi motifler kullanılmıştır (Çığ, 1971, s. 13). Bu dönemde Timurlu ve Safeviler gibi zeminde çok renkli olmayıp bir veya iki renk kullandıkları görülmektedir. Şemseler, yuvarlak veya çoğunlukla ovaldır. Kahverenginin çeşitli tonlarındaki derilerin yanı sıra tahini, kırmızı, mavi, nefti, vişneçürüğü, zeytuni, mor ve siyah deriler de kullanılmıştır.

Bunların bazıları özellikle iç kapaklarda görülmektedir. Bu dönemde deriden başka lake ve kumaş ciltler de kullanılmıştır (Aritan, 1993, s. 556).

XVI. yüzyılda, Türk cilt sanatı diğer sanatlarda olduğu gibi Osmanlı Klasik dönemde zirveye ulaşmıştır (Aritan, 2007, s. 134). Yavuz Sultan Selim dönemi (1470-1520) cilt sanatını klasiğe giden yolda hazırlık etmesi bakımından önemlidir. Kanuni Sultan Süleyman döneminde (1520-1566) ise cilt sanatında gelişmiş örnekler görmek mümkündür (Maraşlı, 2005, s. 51).

XVI. yüzyıl mücellitleri yenilik atılımları yaparlar. Bu yenilikler, şemse ve köşebent içlerini dolduran tasarımlarda görülmektedir (Tanındı, 1999, s. 104). Salbekler, köşebentler ve pervaz alanlarında renk ve kompozisyon uyumludur (Şanes, 1995, s. 63). XVI. yüzyılın başlarından itibaren her renk deri üretilmiştir. Altan veya üstten ayırma şemselerle cilde sadelik vermiştir. Bu dönemde şemseler sadece ovaldir. XV. yüzyıl ciltlerinde olduğu gibi kabartma şemse ile köşebentlerin arası çoğunlukla boş bırakıldığı halde bazen bunların aralarının kabartma veya halkar tarzında motiflerle doldurulduğu mülemma şemseler de yapılmıştır. Kumaş görünümlü deri cilt ve deri görünümlü kumaş ciltler özellikle dikkat çeker. Kapak içleri XV. yüzyıl geleneğini devamı niteliğindedir. Pervaz alanları genişlemiş ve içlerine yuvarlak ya da oval kartuşlar yapılmıştır. XV. yüzyıl motifleri kullanılmakla birlikte stilize nar çiçeği, çintemani-bulut, altılı çiçek ve özellikle tırtıllı yapraklarda kullanılmıştır (Aritan, 1993, s. 557).

Oval, dilimli şemse ve köşebentler içindeki bir yaprak kümesinden veya birkaç saptan çıkan ince dal şemse içine dağılır, kıvrılır ya da kırılarak aşağı uzar. Bu dallar üstünde hançer yaprakları, tomurcuk ya da buket halinde hatayiler yapılır. Saz üslubu olarak adlandırılan bu desen, miklebin şemse ve köşebentlerinde de tekrarlanır. Saz üslubuna bulut motifleride eklenerek zeminler altın yaldızlıdır. Saz üslubunda tasarlanmış olan deri ciltlerin ilk örneği 1557- 1558 tarihinde Sultan Süleyman için yapılmış olan Süleymanname'nin kabıdır (Tanındı, 1999, s. 104-105). Bu dönemde değerli taşlarla süslü ciltler yapılmıştır. Değerli taşlarla yapılan ilk cilt örneklerinden biri XVI. yüzyıl ortalarında yapılmış Divan-ı Babür'ün cildir. Cildin dış kapaklarının pervazı içine inciler yerleştirilmiştir (Tanındı, 1999, s. 105-106).

XVI. yüzyıl ikinci yarısında deri ve ipekli kumaş üzerine işleme kitap kapları yapılmıştır. Örneklerden biri tarih kitabına Nusretname' ye aittir. Dış kapakları yakut rengi atlas kumaşla kaplanmıştır. Kumaş üzerinde pesent, sapişi ve sarma tekniklerinde kahverengi, mavi, pembe ipek iplik ve gümüş iplikle altın telle işlemelidir. XVI. yüzyıl ikinci yarısına tarihlenmiş bir diğer Kur'an-ı Kerim kabının dış kapakları güller, laleler, sümbüller altın tel, siyah ve mavi ipek ipliklerle işlenmiştir (Tanındı, 1999, s. 106).

XVII. yüzyılda ise, teknikte bir değişim yoktur. Kompozisyonlarda ve motiflerde bir gerileme görülmektedir (Dülger, 2008, s. 12). Şemse ve köşebentlerde yapılan motiflerle pervazlara yapılan motifler arasında uyumsuzluk vardır (Çığ, 1971, s. 17). Kapakların bir kısmında köşebent ve pervaz yapılmamış bunların yerine yanları ve tepeleri büyük şemseler yapılmıştır. Bazen de beyzi şemseler yapılmış, dış kenar pervazı yerine de kalınca bir zencerek yapılmıştır. Klasik kompozisyonu muhafaza edenlerde ise salbekler fazlaca büyük yapılmış ve XVI. yüzyıldaki güzelliğini kaybetmiştir (Dülger, 2008, s. 12).

XVIII. yüzyılda, klasik dönemin güzel örnekleri yapılmış ve III. Ahmed döneminde (1703-1730), özellikle Sadrazam Nevşehirli Damad İbrahim Paşa'nın desteğiyle çok güzel eserler yapılmıştır. Klasik üslubun yanı sıra başka teknik ve üsluplarda da eserler uygulanmıştır. XVIII. yüzyılın ilk çeyreğinden itibaren lake ciltler, çeşitli örnekleriyle tekrar ortaya çıkmıştır. Bu cildin en büyük ustası Ali Üsküdarî'dir (Arıtan, 1993, s. 557). Ali Üsküdarî 1718-1763 yılları arasında eserler vermiştir. Saz üslubunda bezenmiş cilt tasarımında gelenekselliği sürdürürken gölgeli boyamalarda ve buket biçimli bezeme öğelerinde çağdaş üsluplara da yer vermiştir. XVIII. yüzyılın ortalarında, şişkin, dar uzun şemseler yaygınlaşır (Tanındı, 1999, s. 106-107). Bu dönemde şüküfe tarzında süslemeler yapılmıştır. Yekşah tekniği de çok kez uygulanmıştır. Yekşah tekniği, altın sürülmüş deri, yekşah demiri kakmak suretiyle süslenmiştir. Motifleri, klasik şemseli ciltlerin stilize edilmiş rumi ve hatayi motifleridir (Özen, 1998, s. 19).

XVIII. yüzyılın ikinci yarısından itibaren Avrupa tesirli barok-rokoko motifleriyle süslenmiş ciltler yapılmaya başlanmıştır. Bu tarz yapılmış motifler deri üzerine fırça

ile işlenmiştir. Bazı örneklerin zencereklerinde teberle yapılmış taramalar da görülmektedir. Genellikle klasik dönemde yapılmış olan şemse ve köşebentler önemini korumuş, stilize edilmiş motifler yerine realist çiçek ve yapraklar yapılmış veya bunun tersi eserlerde yapılmıştır (Arıtan, 1993, s. 557).

XIX. yüzyılda ise, şemseli ciltler iyice azalmış ve zilbahar (kafes) ciltler yapılmıştır (Özen, 1998, s. 19). XIX. yüzyıl sanatçıları barok ve rokoko kıvrımlarını, içi çiçeklerle dolu sepet ve saksıları ciltlerine uygulamıştır (Tanındı, 1999, s. 107). XX. yüzyılın başlarında ve Cumhuriyet döneminde cilt kapaklarında gömme şemse ve köşebentler yapılmıştır. Bu tasarımı XX. yüzyılda uygulayan mücellitler Bahaettin Tokatlıoğlu, Sami Okyay, Muhsin Demironat, Emin Barın, Mustafa Düzgünman ve İslam Seçen'dir (Tanındı, 1999, s. 107).

3.2 Cildin Bölümleri

Klasik bir cilt, kapaklar, sırt, sertap ve mıklep bölümlerinden meydana gelir (Özen, 1998, s. 10). (Bkz. Fotoğraf 3.1)

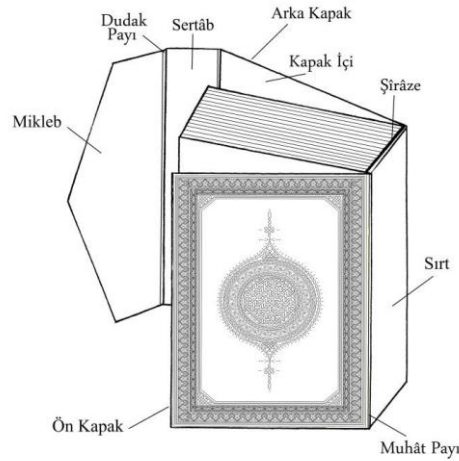

Fotoğraf 3.1 Klasik Cildin Bölümleri (Boydak, 2020, s. 31).

Kapaklar

Kapaklar, bir kitabın alt ve üst kısımlarını örten, koruyan kısımlarıdır (Dülger, 2008, s. 23). Tek tarafından muhat payıyla sırtı bağlı olan, diğer tarafı boş olan kapağa üst kapak denir. Alt kapak ise sertap ile sırt arasında kalan ve kitabın sonuna gelen

kısımdır. Üst ve alt kapaklar aynı ölçüde yapılıdır. Kompozisyonları aynı olabileceği gibi farklı da yapılabilir (Oral, 2008, s. 10-11). Üst ve alt kapaklar deffe diye de adlandırılır (Özen, 1997, s. 10). Kapağın bölümleri; şemse, salbek, köşebent, zencerek veya bordürden ibarettir.

Şemse

Şemse, Arapça 'da güneş anlamına gelmektedir. 'Şems' kelimesinden türetilmiş ve güneş şeklinde motif demektir. Şemse kapağın orta kısmında bulunur. Anadolu Selçuklu Döneminde yapılan şemseler kelime anlamına uygun olarak yuvarlak yapılmıştır. Daha sonraki dönemlerde ise şemselerin oval olarak tasarlandığını görülür (Sarigöl, 2017, s. 10). Şemsenin formları her dönemde farklı yapılmıştır.

Salbek

Salbekler, şemselerin alt ve üst kısımlarında bulunan formlardır. Hem bitkisel hem hayvansal motiflerden şemsenin kompozisyonuna uygun olacak şekilde tasarlanır. Salbekler dendanlarla da oluşturulabileceği gibi rumi kompozisyonu ya da tepelik kompozisyonunda da oluşturulabilir. Salbeği olan şemselere ise salbekli şemse denilir.

Köşebent

Kapağın dört köşesinde bulunan formlara köşebent denilir. Köşebentler dandanlı formda yapıldığı gibi geometrik formda da yapılabilir (Oral, 2008, s. 14). Şemse deseninde uygulanan desenin köşebentte de tekrar ettiği ya da şemsenin içinde kullanılan motiflerden oluşan bir kompozisyon köşebentlerde de görülür. Bazı örneklerde, sadece nokta yapıldığı görülmektedir.

Zencerek

Cildin iç ve dış kapaklarının etrafını çevreleyen iç pervaz alanlarına yapılan sürekli devam eden geçme motiflerine verilen isimdir. Çalışmaya konu olan 65 adet şemseli ciltlerde genellikle zencerek kullanılmış ve farklı örneklere de rastlanılmaktadır.

Pervaz ve Kartuş-Pafta

Ciltlerde kapağın dıştan etrafını çevreleyen kısımlara pervaz adı verilir. Geniş pervaz ya da sertab üzerine yuvarlak ve beyzi şeklindeki kısımlara kartuş-pafta denilir. Bazı örneklerde, paftaların iç kısımlarında cildi yapan kişilerin isimleri ile karşılaşmak mümkündür. Edirne ciltlerinde kartuş-paftaların içlerine beyitler yapılmıştır. Bu beyitlerin iç kısmında ise mücellidin adı geçirilmiştir. Ayet-i kerime yazılmış örneklerde mevcuttur (Özen, 1985, s. 37).

Cetvel

Kapakların etrafını çevrelemek veya sınırlamak için yapılan düz çizgilere cetvel denilmektedir. Renkli yapılabildiği gibi altınla da yapılır. Çalışmaya konu olan 65 adet şemseli ciltlerde genellikle cetvel çekilmiştir.

Mıklep

Kitabın solunda bulunan arka kapağa bağlı ve sertab ile kitabın sayfalarını koruyan kısma mıklep denir. Bazen mıklebin ucu üçgen olarak bazen de mıklep yamuk dörtgen şeklinde yapılmaktadır (Bora, 2012, s. 65-66). Mıklep kelimesi; mıklep, mıklep, miklâb gibi farklı şekillerde de kullanılabilir. Mıklebin süslemesi çoğunlukla ait olduğu cildin şemse, köşebent ve kenar bezemesi tarzında uygulanmıştır (Boydak, 2020, s. 34).

Sertap

Arka kapak ve mıklep arasında bulunan kitabın sayfalarını kapatan ve koruyan bölüme sertap denilmektedir (Bora, 2012, s. 66). Çalışmaya konu olan 65 adet cilt içerisinde bulunan sertapların üzerinde süsleme olduğu gibi düz örnekler de mevcuttur.

Sırt

Kitabın alt ve üst kapaklarını birbirine bağlayan kısma sırt veya dip adı verilmektedir (Dülger, 2008, s. 24). Batı ciltleri gibi bombeli değil düz şekilde yapılıdır. Bu ise klasik Türk cildinin en bariz özelliklerinden biridir (Karakoç, 2010, s. 14).

Dudak ve Muhat Payı

Kitapların rahat açılıp kapanması için, sırtla kapaklar arasında bulunan boşluğa muhat payı denir. Kitabın kenarlarının bozulmaması için sertabın iki yanında, alt kapak ve miklep boyunca bırakılan fazlalığa dudak adı verilmektedir (Özen, 1997, s. 11).

Şiraze

Kitabın yapraklarını tutan, koruyan, bağ, örgü demektir (Çığ, 1971, s. 11). Şiraze örme işi, ayrı bilgi ve beceri gerektirmektedir. Mücellit, iyi bir şiraze örebilmek için, hangi renk ibrişimlerle, hangi model şirazeyi öreceğine doğru karar vermelidir. Şirazenin çeşitleri; balıksırtı, sıçan dişi, geçmeli, düz, zikzak, sağ tire sol yollu, tek-çift baklava, alafrangadır (Mavili, 2002, s. 28).

İç Kapaklar

Kapaktan sonra gelen kimi zaman boş kimi zaman da eserin adı ve vakıf mühürlerinin bulunduğu yapraklara iç kapak adı verilir (Özen, 1985, s. 29). Anadolu Selçuklu döneminde yapılan ciltlerde deri ısıtılmış kalıpla kabartma desenler verilerek süslenmiştir. (Arıtan, 1992, s. 50). Osmanlı dönemi iç kapakları ise, renkli düz kağıtla kaplanmış, ebru yapıştırılmış, kaatı yapılmış ya da zereşan ile bezenmiştir (Karakoç, 2010, s. 14).

3.3 Cilt Çeşitleri

Günümüze gelinceye kadar üretilmiş olan ciltlerde tek bir deri yerine birçok hayvan derisi kullanılmış ve her dönemde farklı bezemeler uygulanmıştır. Ciltlerin üzerine bezeme yapılırken desen farklı malzemeler kullanılarak uygulanmıştır. Fırçayla

boyanarak yapıldığı örneklerin yanı sıra farklı malzemeler kullanılarak yapılan örneklerde görülür. Bu durumda ciltlerin hem kullanılan malzemesi hem yapım tekniği hem de süsleme bakımından birbirinden farklılık gösterir. Bu açıdan yaklaştığımızda cilt çeşitleri malzemesine, bezemesine ve tekniğine göre üç ana grupta incelenmektedir (Arıtan, 1993, s. 552).

3.3.1 Malzemesine Göre Cilt Çeşitleri

Deri Ciltler

Cilt yapımında kullanılan malzemelerin başında deri gelmektedir (Maraşlı, 2005, s. 59). Deri uzun yıllar dayanabilen, kolay şekillendirilen ve kolayca bulunan bir malzeme olduğundan yıllarca cilt malzemesi olarak kullanılmıştır (Oral, 2008, s. 15). Deri olarak koyun derisi (meşin) keçi derisi (sahtiyan), ince tıraşlanmış ceylan derisi (rak) (Özen, 1997, s. 13) sığır derisi (kösele) kullanılmıştır (Arıtan, 1993, s. 554). Gerçek deri sadece Klasik Cilt yapımında kullanılmaktadır. Diğer ciltlerde ise maliyetinden dolayı suni deriler tercih edilmektedir (Oral, 2008, s. 15).

Erken devirlerde deve, sonraki devirlerde keçi derisi kullanılmıştır. Cilt yapılacak genç hayvanların derileri boyanır, istenilen inceliğe gelinceye kadar da tıraşlanır. Daha sonra yıkanır ve hafif nemliyken kitabın taslağı üstüne kaplanır ve süslenir (Tanındı, 1997, s. 347). Deri kapak, kâğıt zannedilebilecek kadar inceltilerek uygulanır. Deri inceltme işi günümüzde artık özel makinalarla yapılır (Arıtan, 1993, s. 554). (Bkz. Fotoğraf 3.2)



Fotoğraf 3.2 Kahverengi deri cilt /05 Ba 1309

Kumaş Ciltler

Mukavva üzerine keten, ipekli veya kadife kumaş kaplanarak yapılan cilt çeşididir (Arıtan, 1993, s. 553). Kumaş ciltler hemen her devirde sıkça kullanılmıştır. XIX. yüzyılda, Yıldız Sarayındaki mücellithanede yapıldığından Yıldız cildi diye adlandırılmıştır. Bir yüzüne altınla Osmanlı saltanat arması, diğer yüzüne tek ay basılı veya Ayyıldız, kırmızı, mor, yeşil veya bordo kadife ciltlerle devam etmiştir. Fakat bunlar, matbu (basılı) eserlerdir ve klasik değil modern tarzda ciltlenmiştir (Özen, 1997, 29). (Bkz. Fotoğraf 3.3)

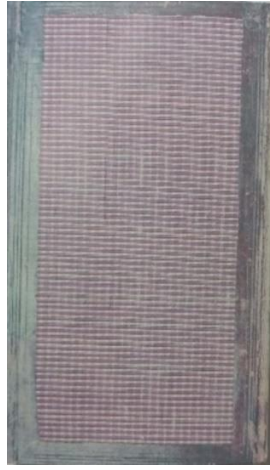

Fotoğraf 3.3 Kumaş cilt II. Bayezid devri (Özen, 1998, s. 88).

Mukavva Ciltler

Kâğıdın icadından önce ve ilk İslam ciltlerinde deri ince tahta plakalar üzerine kaplanmış şekilde yapılırdı. Fakat kısa sürede ahşabın yerini özel olarak hazırlanan mukavva almıştır. Mukavvalar kağıtların, birinin suyunun diğerinin tersine gelecek şekilde üst üste yapıştırılmaları ve muştayla dövülerek sıkıştırılırlar. Tahta gibi sertleştiklerinden dolayı da hiçbir şey olmaz. Mukavva yapımında kağıtların yapıştırılması için kullanılan tutkalin içine tenekar (boraks), şap ve tütün suyu gibi zehirli maddeler konulur ve cildin kurtlanması önlenir (Arıtan, 1993, s. 554). (Bkz. Fotoğraf 3.4)



Fotoğraf 3.4 Mukavva cilt kapağı / 05 Ba 568

3.3.2 Tekniğine Göre Cilt Çeşitleri

Lake (Rugani) Ciltler

Mukavva, deri veya tahta üstüne altınla ve çeşitli boylarla yapılan süslemeleri korumak ve bozulmalarını önlemek için üzerine vernik çekilen ciltlere lake ciltler denir. Suda erimeyen bu verniğe lak veya rugani denir (Özen, 1998, s. 24). (Bkz. Fotoğraf 3.5)

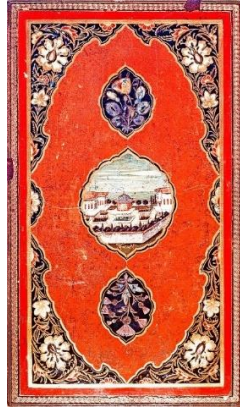

Fotoğraf 3.5 XVII. yüzyıl ait şemsenin içi resimli lake cilt (Arıtan, 1993, s. 553).

Ebru Ciltler

Genellikle ciltlerin iç kapağında yer alan ebru, her dönemde kapaklar ve mıklep üzerinde çok yapılmış ve yine her dönemde cilt yan kâğıdı olarak kullanılmıştır (Özen, 1998, s. 24). (Bkz. Fotoğraf 3.6)



Fotoğraf 3.6 İç kapak ve ebru yan kâğıdı (Özen, 1998, s. 90).

Müşebbek (Katı' a) Ciltler

Tıraşlayıp inceltilmiş derilerin dantel gibi oyularak, zemine yapıştırılmasıyla uygulanan ciltlere müşebbek (katı' a) cilt denir. Katı' a şemseler daha çok iç kapaklarda kullanılır (Doğan, 2008, s. 19). (Bkz. Fotoğraf 3.7)



Fotoğraf 3.7 Miklep içi katı' a şemsede dallar ve çiçekler arasında maymun (Özen, 1998, s. 60).

Yekşah Ciltler

Fırça ile altın sürülmüş deri cilde yekşah denilen metal aletle desen verilmesiyle meydana gelen cilt çeşididir. Yekşahla yapılan desen tarama suretiyle doldurulur. Bu cilt çeşidi XVIII. yüzyıl'da ortaya çıkmıştır (Oral, 2008, s. 17). (Bkz. Fotoğraf 3.8)

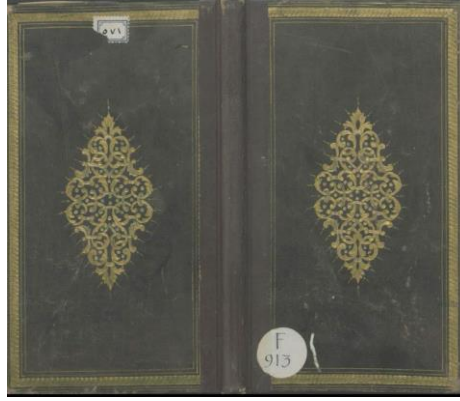

Fotoğraf 3.8 İ.Ü. Nadir Eserler Kütüphanesi, Farsça Yazma Koleksiyonu 913 nolu eserin şemse motifinde yekşah çizgileri (Mucuk, 2019, s. 173).

Soğuk Baskı Ciltler

Cilt yüzeyine kalıpla baskı yapıldıktan sonra desen ve zeminin öylece bırakılmasıdır. Selçuklu dönemi ve Osmanlı'nın ilk dönemlerinde yaygın olarak kullanılmıştır (Oral, 2008, s. 16). (Bkz. Fotoğraf 3.9)



Fotoğraf 3.9 Soğuk baskılı cilt kapağı / 05 Ba 14

3.3.3 Bezemesine Göre Cilt Çeşitleri

Altan Ayırma Ciltler

Kalıp yoluyla deri cilt kapağı üstüne basılarak ortaya çıkan kabartma motiflerin boyanmadan deri renginde bırakılması, sadece zeminin altınla boyanmasına alttan ayırma cilt adı verilir. Aynı zamanda motiflerin boya ile süslendiği örnekler de yapılmaktadır (Küçük, 2008, s. 43). (Bkz. Fotoğraf 3.10).

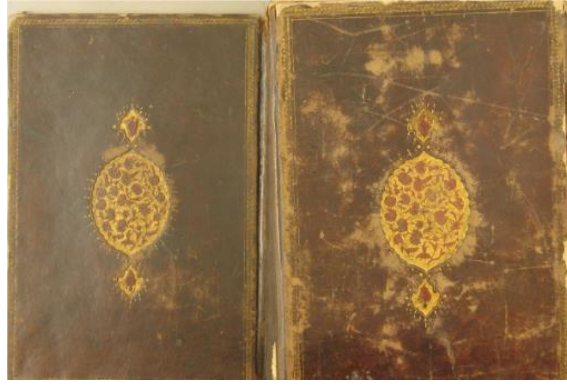

Fotoğraf 3.10 Alttan ayırma cilt kapağı / 05 Ba 168

Üstten Ayırma Ciltler

Kalıp yoluyla deri cilt kapağı üstüne basılan şemse kalıpların motiflerinin boya veya altınla süslendiği zeminin deri renginde bırakıldığı örneklere üstten ayırma cilt denilmektedir (Küçük, 2008, s. 43). (Bkz. Fotoğraf 3.11)



Fotoğraf 3.11 Üstten ayırma cilt kapağı / 05 Ba 223

Mülemma Ciltler

Hem motiflerin hem de zeminin altınla boyanmasına mülemma cilt denilmektedir. Mülemma ciltlerde zemin ve motiflerde iki farklı renkte altınlar kullanılarak da yapılabilir (Arıtan, 1992, s. 6). (Bkz. Fotoğraf 3.12)

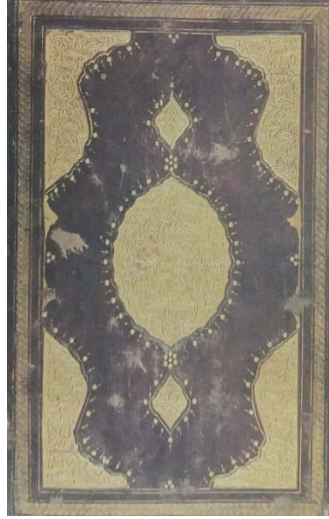

Fotoğraf 3.12 XVII. yüzyıla ait mülemma cilt (Özen, 1998, s. 60).

Mülevven Ciltler

Kapaklardaki deri ile şemse, köşebent ve diğer süslemelerde uygulanan derinin farklı renkte olmasına mülevven cilt denir. Bu ciltlerin alttan ve üstten ayırma tarzları vardır (Arıtan, 1993, s. 552). (Bkz. Fotoğraf 3.13)



Fotoğraf 3.13 Mülevven Cilt Kapağı / 05 Ba 964

Murassa Ciltler

Değerli taşlarla yapılan bir cilt çeşididir. Kuyumculukla sanatıyla ilgili olan bu ciltler daha çok Kur'an-ı Kerim ciltlerde görülmüştür. Altın kaplamalı, mozaik, yeşim kabartma, fildişi oymalı, zümrüt, yakut, inci ve elmas süslemeli olanları vardır (Bora, 2012, s. 73). Bugün uygulaması olmayan bir cilt çeşididir (Oral, 2008, s. 16). (Bkz. Fotoğraf 3.14)



Fotoğraf 3.14 XVI. yüzyıla ait murassa cilt kapağı (Arıtan, 1993, s. 553).

Çarkuşe Ciltler

Kenarları deri olan, ortası işlemeli kumaş, ebru, kadife, desenli veya işlemeli kumaşla yapılmış olan ciltlere çarkuşe adı verilmektedir. Cilt köşelerinde köşebent gibi yapılan üçgen deriden dolayı bu isimin verildiği düşünülmektedir (Arıtan, 1992, s. 6). (Bkz. Fotoğraf 3.15)

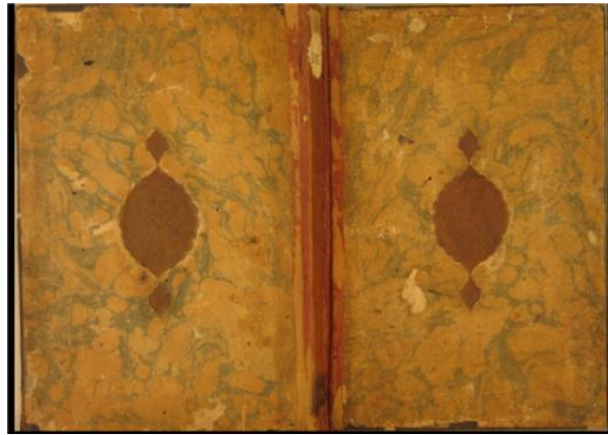

Fotoğraf 3.15 Çarkuşe cilt kapağı / 05 Ba 308

Zilbahar Ciltler

XVIII. yüzyılın sonlarında ve XIX. yüzyılda ve halk arasında “kafes şemse” de denilen bir cilt çeşididir. Kapakların üstüne altınla dört dilimli yaprak motifi ve parmaklık şeklinde olan çizgiler yapılır. Cildin göbek kısmında ya da zeminin tamamında uygulanır. Sonraları, oluşturulan dikdörtgenlerin araları küçük yıldızlarla süslenip

kapaklar daha zengin görünümlü hale getirilmiştir (Arıtan, 1993, s. 552-553). (Bkz. Fotoğraf 3.16)



Fotoğraf 3.16 Zilbahar cilt kapağı (Özen, 1998, s. 77).

Şükufe Ciltler

XVIII. ve XIX. yüzyıllarda çok yaygın bir şekilde kullanılmıştır. Şukufe üslûbunda, doğal veya üsluplaşmış çiçek minyatürleri, buket, vazolu, vazosuz çiçekler şeklinde uygulanır. Bazen tek başına kapak üstüne uygulanmış bazen de klasik şemse cilt formlarının içerisine gerçek çiçek motifleri, klasik teknikle yerleştirilmiştir. Realist çiçekli motifli şemse, salbek ve köşebent kalıplarıyla ciltler süslenmiştir (Özen, 1998, s. 21). (Bkz. Fotoğraf 3.17)



Fotoğraf 3.17 Klasik formlu şükufe tarzı cilt kapağı (Özen, 1998, s. 67).

Acemkari Ciltler

Süslemelerinde hayvan resimleri bulunan ciltlere Acemkari adı verilmektedir. Ciltlerde hayvan resimleri, kapağın bölümlerinde ve mıklepte görülmektedir. Acemkari ciltlerde, motiflerin kabarık olmasından anlaşıldığı üzere kullanılan kalıplar dışı kalıplardır. Bu kalıplar yıllarca bozulmadan kalmış ve ülkenin birçok yerinde kullanılmışlardır. Bu yüzden bu ciltlere bakıldığında yapılış tarihini belirlemek mümkün değildir (Özen, 1998, s. 19-20). (Bkz. Fotoğraf 3.18)

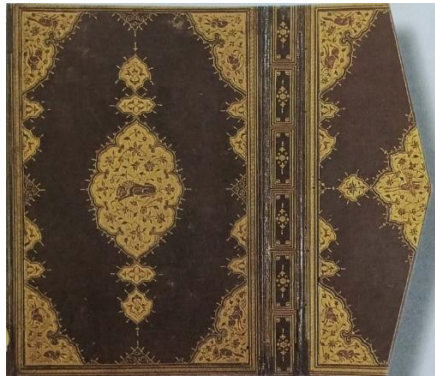

Fotoğraf 3.18 Acemkari cilt kapağı (Özen, 1998, s. 66).

İşlemeli (İplik İşleme, Zerduzi, Simdüzi) Ciltler

Deri üzerine fırçayla boyayarak bezemeler yapıldığı gibi, doku özelliği olan veya işlenmiş kumaşlardan da ciltler yapılmıştır. İşlemeler altın, gümüş veya ipek ipliklerle uygulanmıştır. Gümüş ile yapılan ciltlere simdüzi, deri üzerine yine altınla işlenenlere de zerduzi cilt adı verilmektedir (Küçük, 2008, s. 54). (Bkz. Fotoğraf 3.19-20.)



Fotoğraf 3.19 Simdūzi cilt kapağı (Özen, 1998, s. 70).



Fotoğraf 3.20 XVIII. yüzyıla ait zerdūzi cilt kapağı (Arıtan, 1993, s. 553).

4. AMASYA VE AMASYA BAYEZİT İL HALK KÜTÜPHANESİ

4.1 Amasya ve Tarihçesi

Amasie, Amesia ya da Amasya, Küçük Asya'da bir şehirdir. Canik Dağları eteğinde ve bir vadide Yeşilirmak'ın iki tarafındadır. Amasya'nın etrafını, dik ve yüksek kayalar çevreler (Hüsameddin, 1986, s. 7- 8). Amasya'nın kimler tarafından ve ne zaman hakkında bilgi yoksa da ilk çağlardan itibaren, Amasya'nın var olduğu yazılı ve kesin olarak bilinmektedir (Hüsameddin, 1986, s. 12). Şehir kuruluş yerinin fizikî şartları nedeniyle büyük bir gelişme göstermemiştir. Amasya şehrinin merkez olduğu Amasya ili Tokat, Samsun, Yozgat ve Çorum illeriyle çevrilidir. Merkez ilçeden başka Hamamözü, Taşova, Gümüşhacıköy, Göynücek, Merzifon ve Suluova adlı altı ilçeye ve on altı bucağa ayrılmıştır; sınırları içerisinde 360 köy bulunmaktadır (Şahin, Emecen, 1991, s. 3).

4.2 Amasya Bayezit İl Halk Kütüphanesi

Bugün kütüphanecilik hizmeti verilen medrese binası¹ Sultan II. Bayezid tarafından, 1485 tarihinde yaptırılmıştır (Hüsameddin, 1986, s. 212). Cumhuriyet'in ilanından sonra yapılan düzenlemeler çerçevesinde tekke ve zaviyelerin kapatılması ile ildeki, cami, medrese ve türbe gibi yerlerde yazma ya da basma kitaplar 1925 yılından itibaren Sultan II. Bayezid Külliyesi Medresesi'nde toplanmıştır. 31 Mart 1926 3812 Bakanlar Kurulu kararnamesiyle Kütüphane kurulmuştur. Medresenin büyük odası kütüphaneye, diğer odaların üçü de müze ve mumyalara ayrılmıştır (Menç, 2014, s. 385'ten aktaran Bolat, 2019, s. 3). (Bkz. Fotoğraf 4.1) Kütüphanede Arapça, Farsça, Osmanlıca el yazmalar korunmaktadır. En eski eseri Hz. Osman'a ait Kur'an-ı Kerim'dir. Çeşitli konularda 2340 el yazması ve 4000 basma eser korunmaktadır (http://www.amasya.yek.gov.tr/Home/Index_?n_id=39).

¹ <https://amasya.ktb.gov.tr/TR-187867/bayezit-il-halk-kutuphanesi-mudurlugu.html>



Fotoğraf 4.1 Amasya Bayezit İl Halk Kütüphanesi (<https://amasya.ktb.gov.tr/TR-187867/bayezit-il-halk-kutuphanesi-mudurlugu.html>)

5. AMASYA BAYEZİT İL HALK KÜTÜPHANESİ'NDE KORUNAN 65 ADET ŞEMSELİ CİLT SÜSLEMELERİNİN TEZYİNİ AÇIDAN İNCELENMESİ

5.1 05 Ba 14 Envanter Numaralı Eserin Cildi

Eser Adı: el-Keşf an Hakâ'iki't-Tenzîl. Yazar Adı: Câr-Allâh Ebû'l-Kâsım Mahmûd b. Ömer ez-Zemahşerî (467-538/1075-1144). Müstensih: Yok. Konu: İslâm Dini-Tefsir Tercüme ve Teviller. Dili: Arapça. Telif Tarihi Hicri (Miladi): 0 (0). İstinsah Tarihi Hicri (Miladi): 0 (0). Bulunduğu Yer: Amasya Beyazıt İl Halk Kütüphanesi. Koleksiyon: Amasya Beyazıt İl Halk Kütüphanesi. Ölçü: 240x161-170x110 mm. Yaprak: 311. Satır: 23 Yazı Türü: Harekeli Nesih²



Fotoğraf 5.1 05 Ba 14 Envanter Numaralı Eserin Cildi

Eserin her iki kapağında ve miklebinde soğuk baskı tekniğinde yapılmış şemse motifi yer almaktadır. Ciltte siyah renkte meşin deri kullanılmıştır. Üst kapakta rumi kompozisyonundan oluşturulmuş ¼ desen oranında beyzi şemse formu, şemsenin altında ve üstünde yine rumi motiflerinden oluşturulmuş tepelik formunda salbekler

² <http://www.yazmalar.gov.tr/eser/el-kesf-an-hakaikit-tenz%C3%AEI/23163>

yapılmıştır. Kapağın etrafını çevreleyen pervaz alanlarında ise sarmal zencerek bulunmaktadır. Eserin alt kapağında, yine rumi kompozisyonundan oluşturulmuş $\frac{1}{2}$ oranında yerleştirilmiş beyzi şemse motifi ve içerisinde ortabağ rumi motifinden oluşan bir tasarım görülmektedir. Kapağın etrafını çevreleyen pervaz alanında ise üst kapakta olduğu gibi sarmal zencerek yer almaktadır. Mıklep alanında ise, mıklep şemsesi olarak üst kapaktaki şemse motifinin bir bölümü uygulanmış ve kapaklardaki pervaz alanında bulunan sarmal zencerek burada da uygulanmıştır. Eserin istinsah ve telif tarihi yoktur fakat yazarın ölüm tarihi 1144 olduğuna göre XII. yüzyılda yapıldığı tahmin edilmektedir (Bkz. Fotoğraf 5.1, Çizim 5.1).

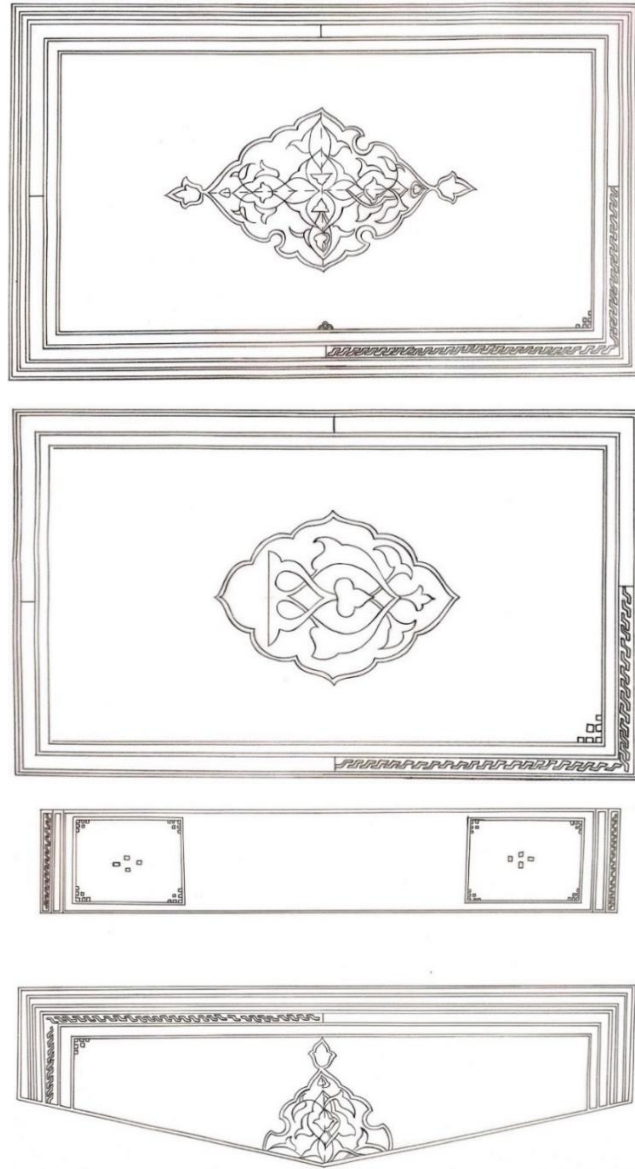

Çizim 5.1 05 Ba 14 Envanter Numaralı Eserin Üst Kapağı, Alt Kapağı, Sertap ve Mıklebi

5.2 05 Ba 22 Envanter Numaralı Eserin Cildi

Eser Adı: el-Keşf an Hakâ'iki't-Tenzîl. Yazar Adı: Câr-Allâh Ebû'l-Kâsım Mahmûd b. Ömer ez-Zemahşerî (467-538/1075-1144). Müstensih: Yok. Konu: İslâm Dini-Tefsir Tercüme ve Teviller. Dili: Arapça. Telif Tarihi Hicri (Miladi): 0 (0). İstinsah Tarihi Hicri (Miladi): 0 (0). Bulunduğu Yer: Amasya Beyazıt İl Halk Kütüphanesi. Koleksiyon: Amasya Beyazıt İl Halk Kütüphanesi. Ölçü: 240x165-175x110 mm. Yaprak: 218. Satır: 15. Yazı Türü: Kaba Nesih. Kâğıt Türü: Abadi³



Fotoğraf 5.2 05 Ba 22 Envanter Numaralı Eserin Cildi

Eserin her iki kapağında ve miklebinde soğuk baskı tekniği uygulanmıştır. Kahverengi meşin cilt üzerine rumi kompozisyonundan oluşturulmuş beyzi şemse yapılmıştır. Şemse formunu her iki ucunda salbekler yer almaktadır. Kapağın alt ve üstünde

³ <http://www.yazmalar.gov.tr/eser/el-kesf-an-hakaikit-tenz%C3%AEI/23141>

bulunan pervaz alanının arasında kalan bölümde sarmal zencerekler uygulanmıştır. Kapağı çevreleyen pervaz alanında ise geçme motifleri yapılmıştır. Mıklep alanı kapaklardaki kompozisyonlar ile aynıdır. Eserin istinsah ve telif tarihi yoktur fakat yazarın ölüm tarihi 1144'tür. Bu durumda eserin analiz ve yazarının ölüm tarihi dikkate alınarak XII. yüzyılda yapıldığı düşünülmektedir (Bkz. Fotoğraf 5.2 Çizim 5.2).

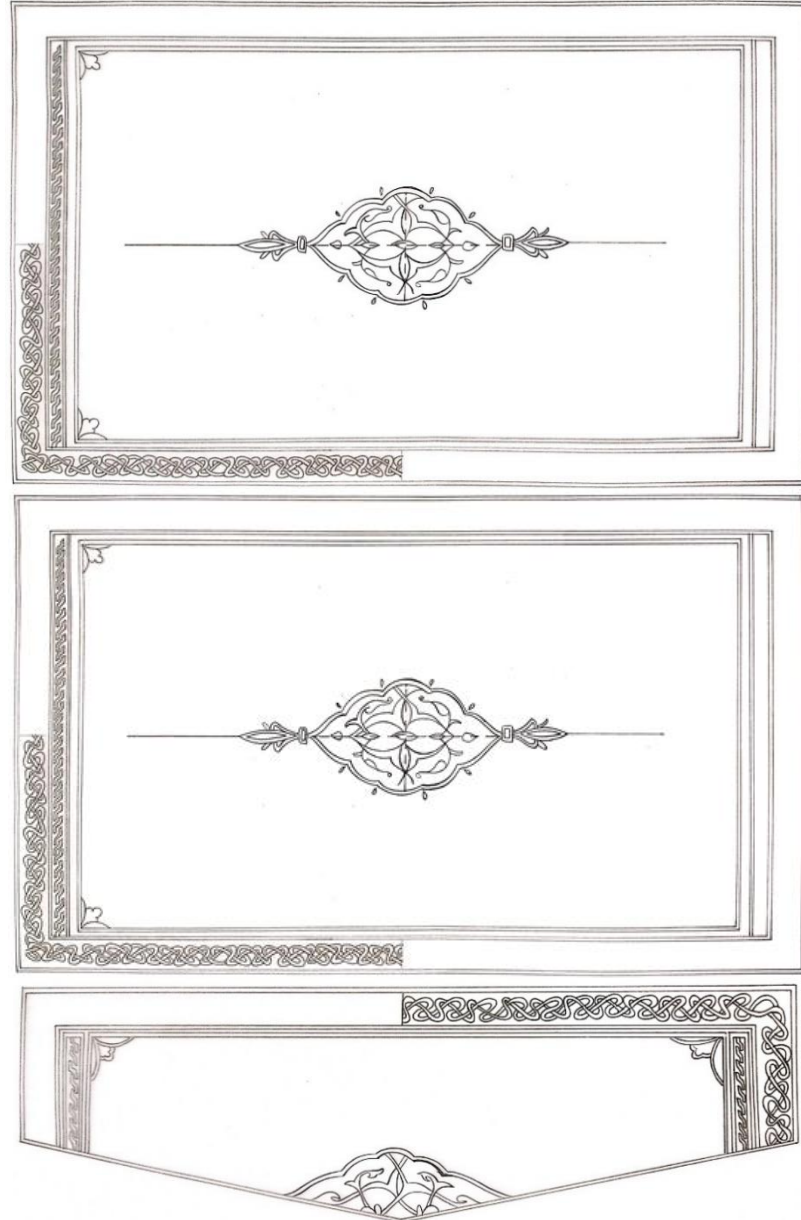

Çizim 5.2 05 Ba 22 Envanter Numaralı Eserin Üst Kapağı, Alt Kapağı ve Mıklebi

5.3 05 Ba 44 Envanter Numaralı Eserin Cildi

Eser Adı: İnâyetu'l-Kâdî ve Kifâyetu'r-Râdî. Yazar Adı: Şihâb ed-dîn Ahmed b. Muhammed b. Ömer el-Hafacî (öl. 1069/1658). Müstensih: Osman b. Mustafa b. Osman. Konu: İslâm Dini-Tefsir Tercüme ve Teviller. Dili: Arapça. Telif Tarihi Hicri (Miladi): 0 (0). İstinsah Tarihi Hicri (Miladi) : 1148 (1734). Bulunduğu Yer: Amasya Beyazıt İl Halk Kütüphanesi. Koleksiyon: Amasya Beyazıt İl Halk Kütüphanesi. Ölçü: 293x203-219x125 mm. Yaprak: 1b-196b. Satır: 39. Yazı Türü: Nesih Kırmısı. Kâğıt Türü: Haç-arma filigranlı⁴

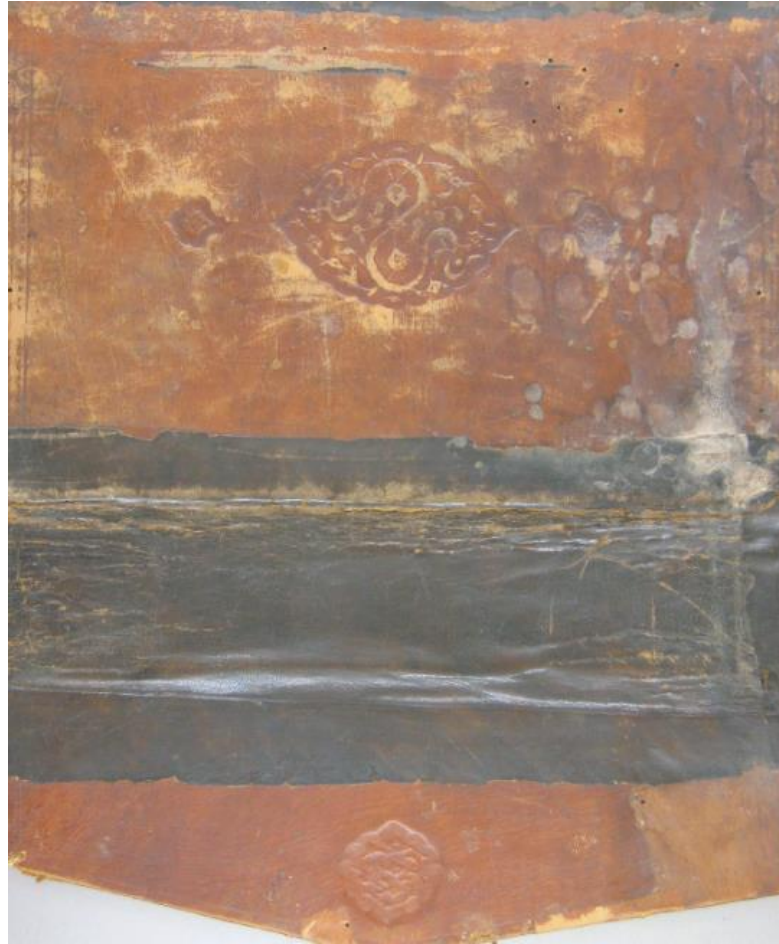

Fotoğraf 5.3 05 Ba 44 Envanter Numaralı Eserin Cildi

Eserde kahverengi bir cilt üzerine soğuk baskı tekniği uygulanmıştır. Kapak üzerinde beyzi şemse formu yer almaktadır. Şemsenin her iki ucunda salbeksler görülmektedir.

⁴ <http://www.yazmalar.gov.tr/eser/inayetul-kad%C3%AE-ve-kifayetur-rad%C3%AE/23095>

Salbekli şemse deseni içerisine stilize edilmiş bitkisel motifler ve bulut motiflerinden oluşan bir tasarım yapılmıştır. Kapağın etrafı düz cetvellerle çevrenmiştir. Mıklep kısmında ise şemse deseni yapılmış fakat şemsenin içerisinde bulunan desen tam olarak anlaşılmadığından çizilememiştir. Mıklebin etrafı yine kapakta olduğu gibi düz cetvellerle çevrenmiştir. Eserin istinsah tarihi 1734 olduğuna göre XVIII. yüzyıla tarihlendirilmiştir (Bkz. Fotoğraf 5.3, Çizim 5.3).

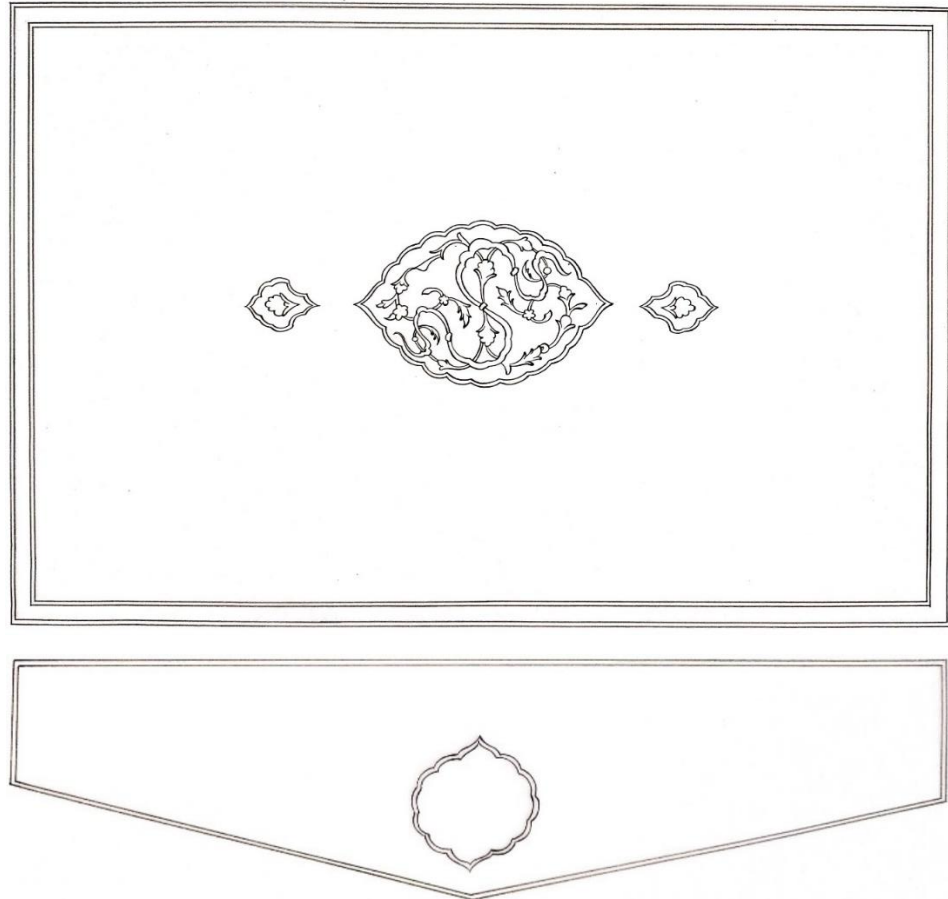

Çizim 5.3 05 Ba 44 Envanter Numaralı Eserin Kapağı ve Mıklebi

5.4 05 Ba 48 Envanter Numaralı Eserin Cildi

Eser Adı: Envârü't-Tenzîl ve Esrârü't-Te'vîl. Yazar Adı: Nâsır ed-dîn Ebû Sa'îd Abd-Allâh b. Ömer el-Kâdî el-Beyzâvî (öl. 692/1293). Müstensih: Hasib b. Hamza b. Yakub. Konu: İslâm Dini-Tefsir Tercüme ve Teviller. Dili: Arapça. Telif Tarihi Hicri (Miladi): 0 (0). İstinsah Tarihi Hicri (Miladi): 0 (0). Bulunduğu Yer: Amasya Beyazıt İl Halk Kütüphanesi. Koleksiyon: Amasya Beyazıt İl Halk Kütüphanesi. Ölçü:

260x178-210x125 mm. Yaprak: 183. Satır: 29. Yazı Türü: Kaba Nesih. Kâğıt Türü: Abadî⁵

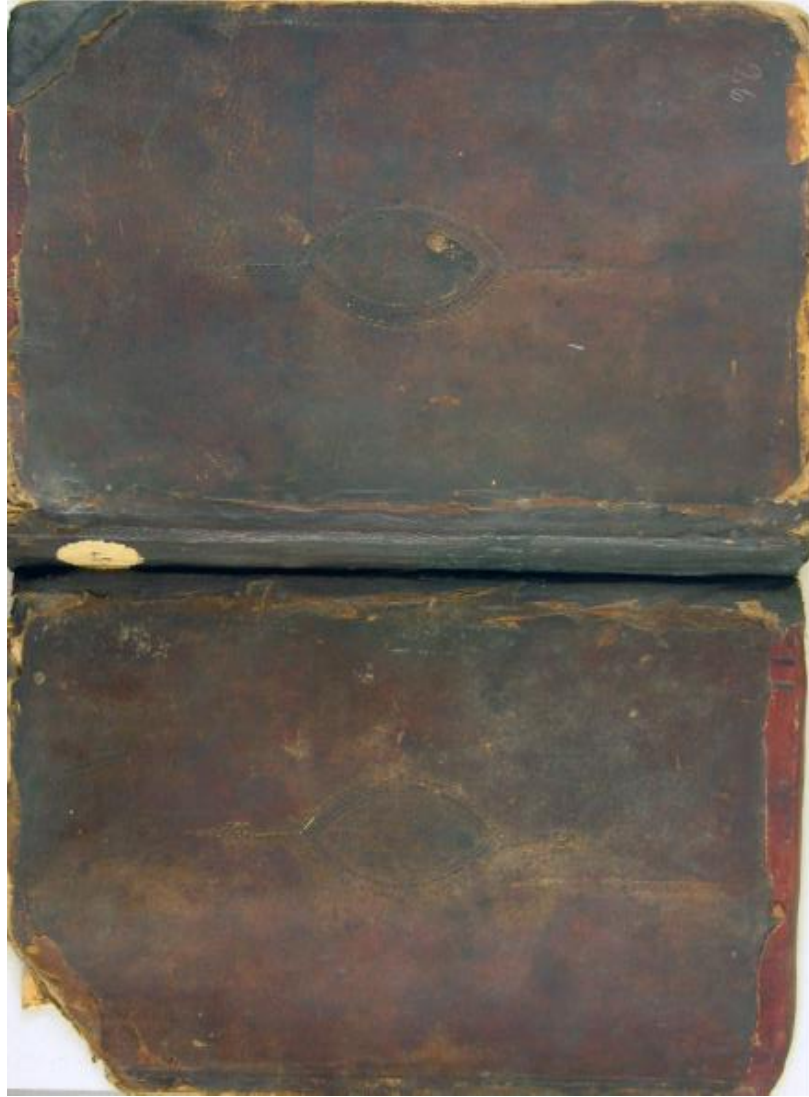

Fotoğraf 5.4 05 Ba 48 Envanter Numaralı Eserin Cildi

Eserin cildinde kahverengi renkte meşin deri kullanılmıştır. Üzerindeki desen aşırı tahrip olduğu için çok net görülememektedir. Teknik olarak soğuk baskı tekniği uygulanmıştır. Her iki kapakta beyzi formunda yapılmış şemse yer almaktadır. Şemse formunun etrafı ve salbek kısımları sarmal zencerek tekniğinde yapılmıştır. Kapağın etrafını çevreleyen cetvel çizgileri bu el yazması eserde kullanılmamış, boş bırakılmıştır. Miklep bölümünün koparak kaybolduğu yırtık izlerinden

⁵ <http://www.yazmalar.gov.tr/eser/envarut-tenz%C3%AEI-ve-esrarut-tev%C3%AEI/19897>

anlaşılmaktadır. Eserin telif ve istinsah tarihi yoktur. Fakat yazarının ölüm tarihi 1293 olduğuna göre eserin XIII. yüzyılda yapıldığı tahmin edilmektedir (Bkz. Fotoğraf 5.4, Çizim 5.4).

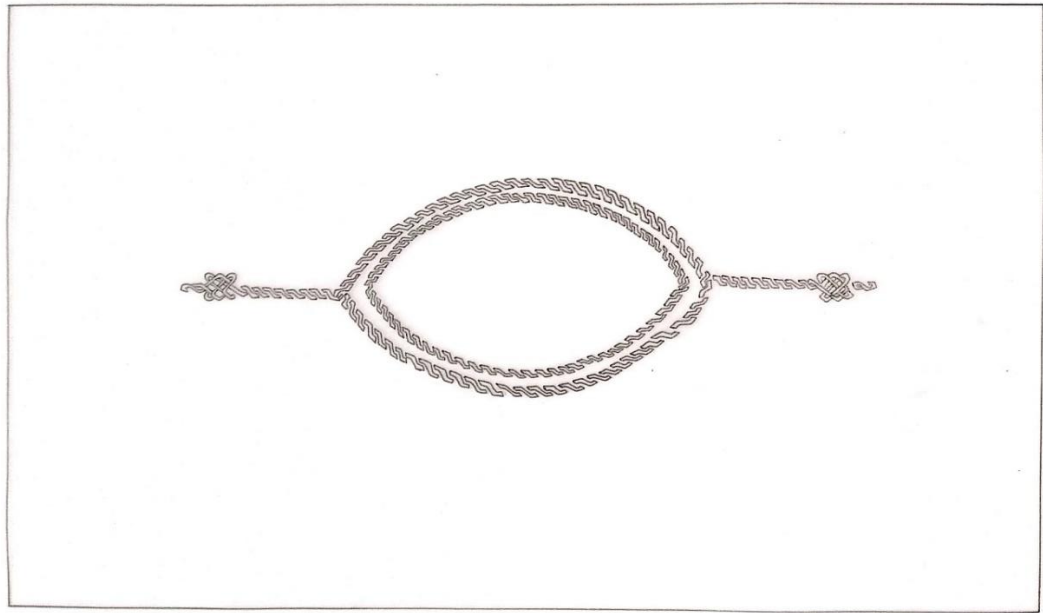
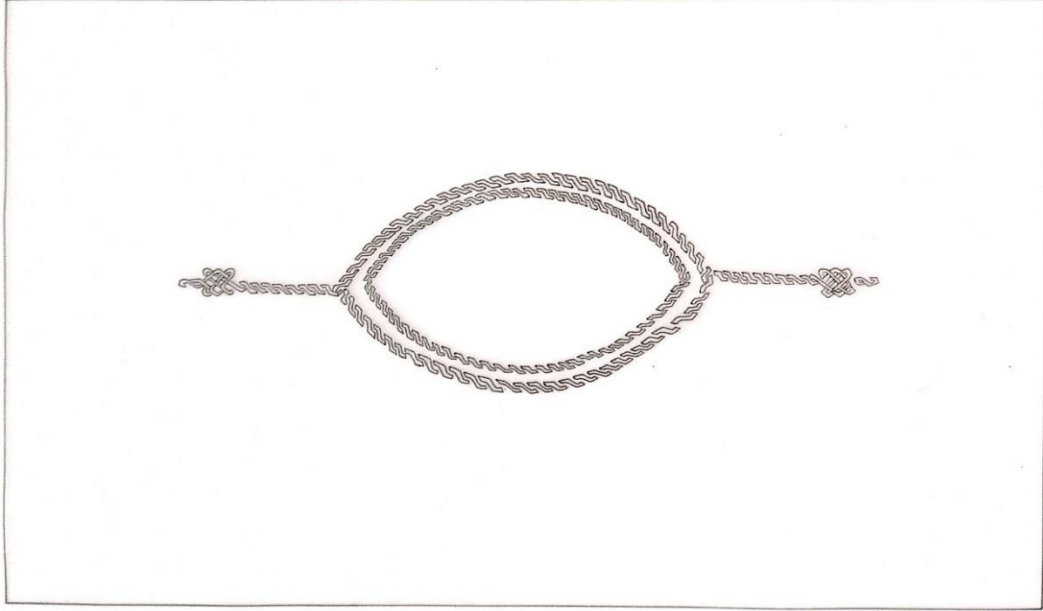

Çizim 5.4 05 Ba 48 Envanter Numaralı Eserin Üst Kapağı ve Alt Kapağı

5.5 05 Ba 118 Envanter Numaralı Eserin Cildi

Eser Adı: es-Sünen. Yazar Adı: Ebû Dâvud Süleymân b. el-Eş'âs el-Ezdî es-Sicistânî (202-275/817-889). Müstensih: Yok. Konu: İslâm Dini-Kütüb- i Sittei Şerh ve Haşiyeleri. Dili: Arapça. Telif Tarihi Hicri (Miladi): 0 (0). İstinsah Tarihi Hicri (Miladi): 0 (0). Bulunduğu Yer: Amasya Beyazıt İl Halk Kütüphanesi. Koleksiyon: Amasya Beyazıt İl Halk Kütüphanesi. Ölçü: 235x135-163x173 mm. Yaprak: 403. Satır: 29. Yazı Türü: Nesih. Kâğıt Türü: İpek⁶



Fotoğraf 5.5 05 Ba 118 Envanter Numaralı Eserin Cildi

Ciltte kırmızı deri kaplı mukavva kullanılmıştır. Eser genel olarak sağlam vaziyettedir. Her iki kapakta desen olarak bitkisel motiflerle yapılmış beyzi formunda salbekli şemse görülmektedir. Eseri genel olarak incelediğimizde teknik olarak mülemma cilt

⁶ <http://www.yazmalar.gov.tr/eser/es-sunen/28289>

tekniki uygulandıđı görlmektedir. Kşebent kısımlarında ise yine bitkisel motiflerle bir tasarım oluşturulmuştur. Kapaklar ve mıklebin etrafını çevreleyen cetveller altınla yapılmış ve içerisine sarmal zencerek yapılarak süsleme tamamlanmıştır. Eserin analizleri sonucunda XVI. yüzyılda yapıldıđı düşünlmektedir (Bkz. Fotođraf 5.5, Çizim 5.5).

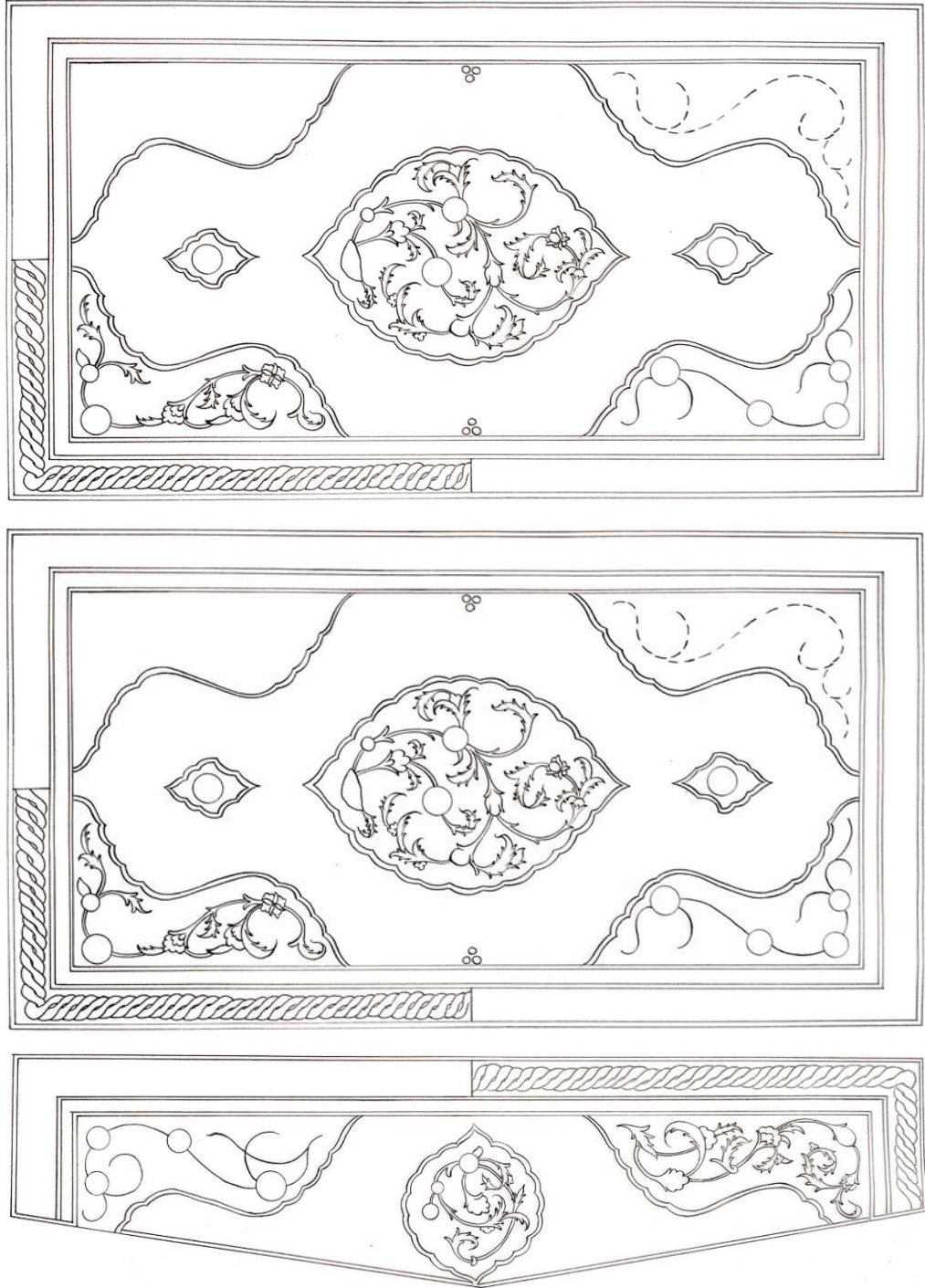

Çizim 5.5 05 Ba 118 Envanter Numaralı Eserin Üst Kapađı, Alt Kapađı ve Mıklebi

5.6 05 Ba 168 Envanter Numaralı Eserin Cildi

Eser Adı: Mirkātu'l-Mefâtiḥ li-Şerhi Mişkâti'l-Mesâbih. Yazar Adı: Nûr ed-dîn Alî b. Sultân Muhammed el-Kârî (öl. 1014/1605). Müstensih: Yok. Konu: İslâm Dini-Sahih Hadisler. Dili: Arapça. Telif Tarihi Hicri (Miladi): 0 (0). İstinsah Tarihi Hicri (Miladi): 0 (0). Bulunduğu Yer: Amasya Beyazıt İl Halk Kütüphanesi. Koleksiyon: Amasya Beyazıt İl Halk Kütüphanesi. Ölçü: 278x194-203x100 mm. Yaprak: 700. Satır: 31. Yazı Türü: Nesih. Kâğıt Türü: Birleşik harf filigranlı⁷

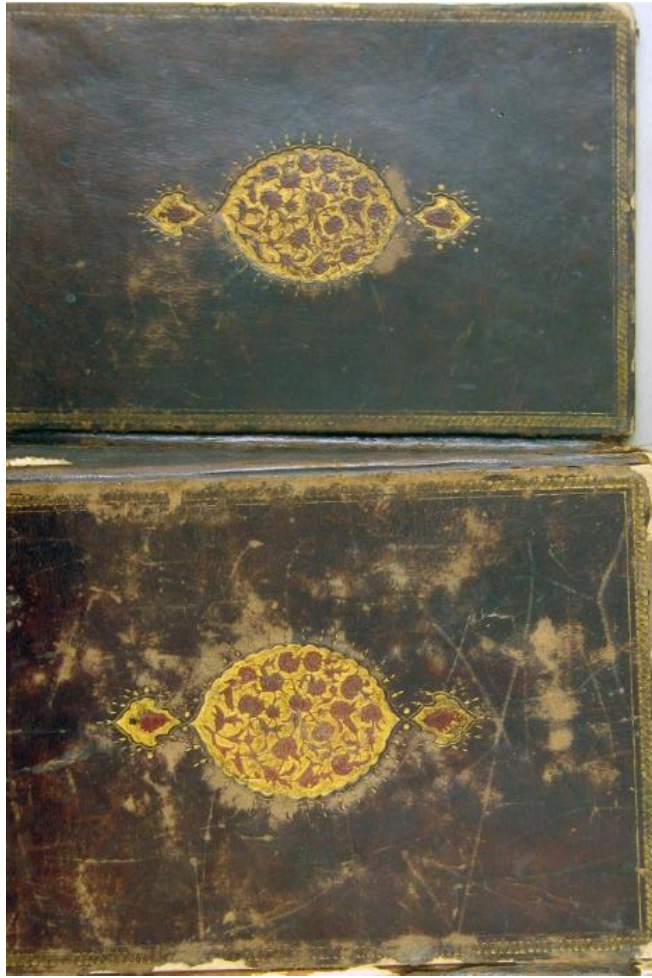

Fotoğraf 5.6 05 Ba 168 Envanter Numaralı Eserin Cildi

Her iki kapakta alttan ayırma şemse deseni görülmektedir. Eserde kahverengi renkte cilt kullanılmıştır. Beyzi şemse deseninde bulunan dallar ve stilize yapraklar çizilmiştir fakat motifler tam olarak anlaşılmadığından çizilmemiştir. Kapakların etrafını

⁷ <http://www.yazmalar.gov.tr/eser/mirkatul-mefatih-li-serhi-miskatil-mesabih/28208>

çevreleyen cetveller içerisine altınla sarmal zencerek yapılarak desen tamamlanmıştır. Eserin analiz ve yazarının ölüm tarihine göre XVI. yüzyıla ait olabilir (Bkz. Fotoğraf 5.6, Çizim 5.6).

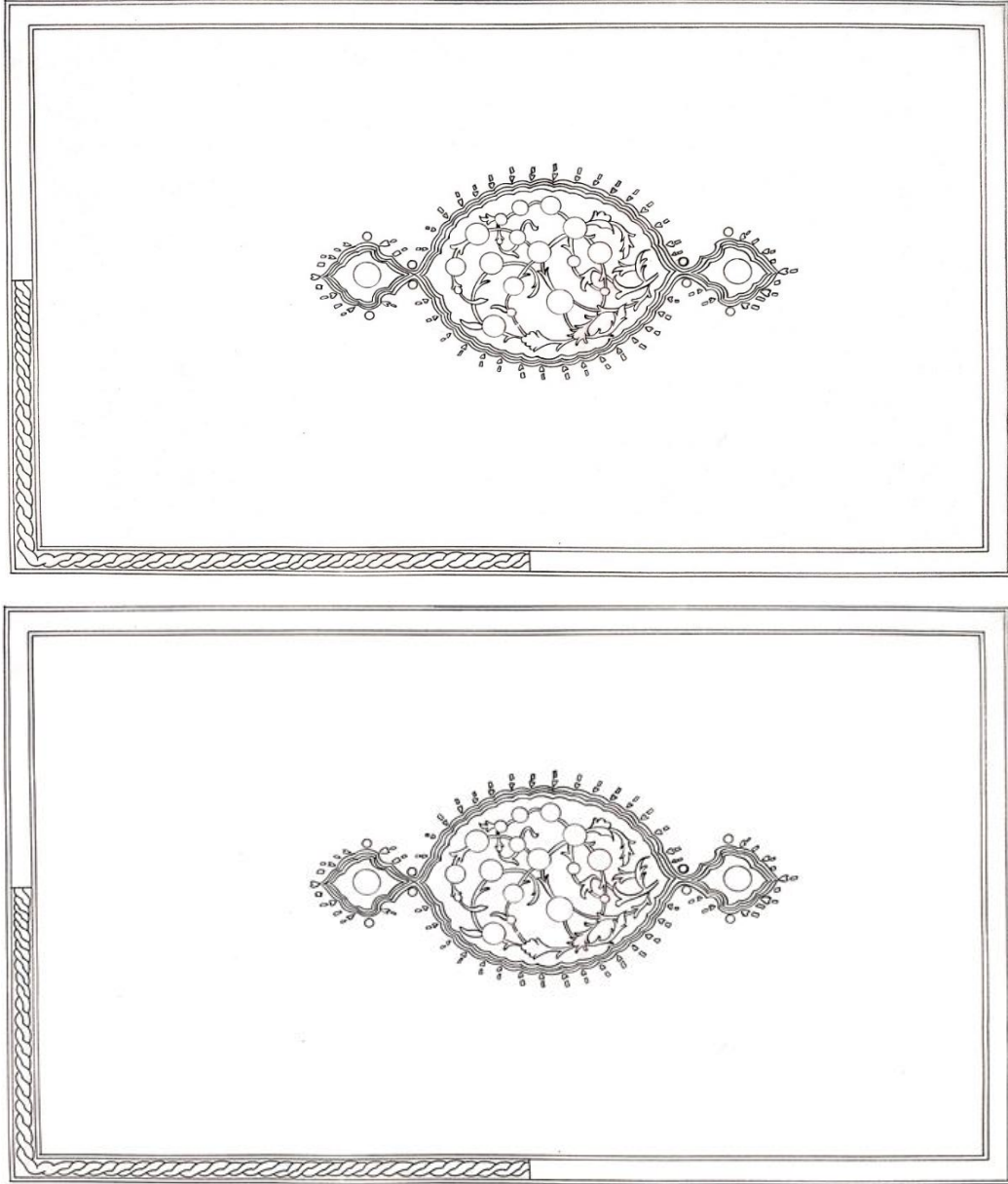

Çizim 5.6 05 Ba 168 Envanter Numaralı Eserin Üst Kapağı, Alt Kapağı

5.7 05 Ba 207 Envanter Numaralı Eserin Cildi

Eser Adı: el-Hizbu'l-A'zâm Ve'l-Virdü'l-Efhâm. Yazar Adı: Nûr ed-dîn Alî b. Sultân Muhammed el-Kârî (öl. 1014/1605). Müstensih: Hüseyin b. Muhammed. Konu: İslam Dini-Evrad ve Zikir kitapları. Dili: Arapça. Telif Tarihi Hicri (Miladi): 0 (0). İstinsah Tarihi Hicri (Miladi) : 0 (0). Bulunduğu Yer: Amasya Beyazıt İl Halk Kütüphanesi. Koleksiyon: Amasya Beyazıt İl Halk Kütüphanesi. Ölçü: 205x144-144x90 mm. Yaprak: 49. Satır: 11. Yazı Türü: Harekeli Nesih. Kâğıt Türü: Ay filigranlı⁸

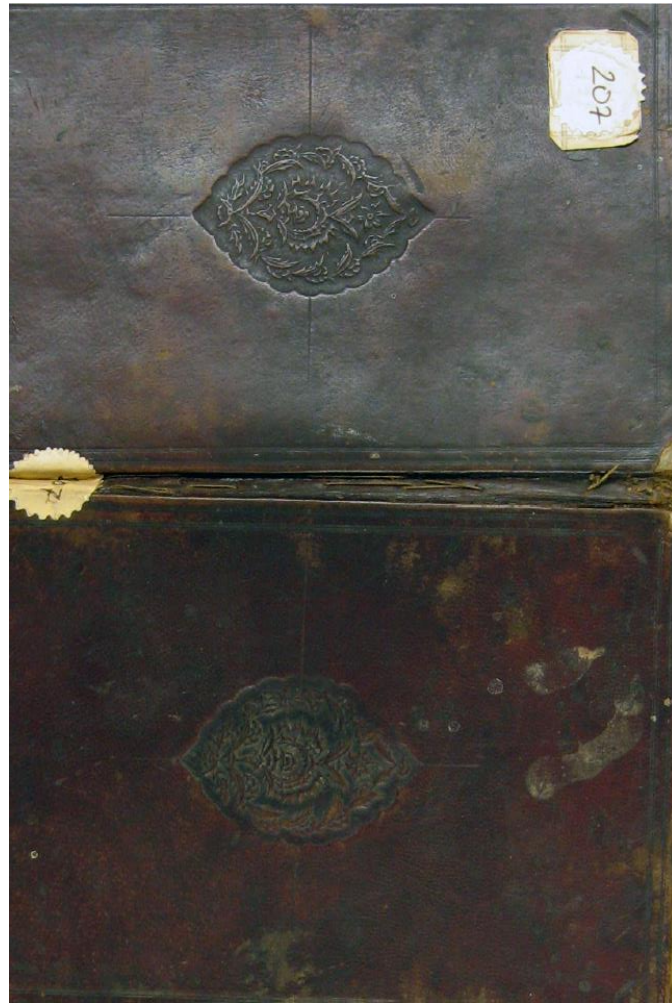

Fotoğraf 5.7 05 Ba 207 Envanter Numaralı Eserin Cildi

⁸ <http://www.yazmalar.gov.tr/eser/el-hizbul-azam-vel-virdul-efham/4601>

Kahverengi meşin kaplı mukavva bir cildi vardır. Eseri incelediğimizde soğuk baskı tekniğiyle yapılmış beyzi şemse formu görülmektedir. Şemse deseni bitkisel motiflerle yapılmıştır. Kapağın etrafını çevreleyen cetvel ve köşebentler alanları desensizdir. Eserin analizleri ve yazarının ölüm tarihinden dolayı XVI. yüzyılda yapılmış olduğu tahmin edilmektedir (Bkz. Fotoğraf 5.7, Çizim 5.7).



Çizim 5.7 05 Ba 207 Envanter Numaralı Eserin Üst Kapağı, Alt Kapağı

5.8 05 Ba 210 Envanter Numaralı Eserin Cildi

Eser Adı: Zâdü'l-Müsâfir. Yazar Adı: Alîm b. Alâ el-Hanefî (öl. 286/899). Müstensih: Yok. Konu: İslâm Dini-Fetvalar. Dili: Arapça. Telif Tarihi Hicri (Miladi): 0 (0). İstinsah Tarihi Hicri (Miladi): 0 (0). Bulunduğu Yer: Amasya Beyazıt İl Halk Kütüphanesi. Koleksiyon: Amasya Beyazıt İl Halk Kütüphanesi. Ölçü: 270x180 mm. Yaprak:436. Satır: 21-37. Yazı Türü: Nesih ve Nesih Kırması. Kâğıt Türü: Aharlı abadi⁹



Fotoğraf 5.8 05 Ba 210 Envanter Numaralı Eserin Cildi

⁹ <http://www.yazmalar.gov.tr/eser/zadul-musaf%C3%A4r/4458>

Eserde kahverengi meşin bir cilt üzerine soğuk baskı tekniği uygulanmıştır. Her iki kapakta aynı desenler görülmektedir. Kapak üzerindeki desenler aşırı tahrip olduğu için çok net görülememektedir. Eseri incelediğimizde yuvarlak bir şemse motifi ve şemse motifinin her iki ucunda salbekleri bulunmaktadır. Yuvarlak formdaki şemsenin dış pervazında sarmal zencerek kullanılmış merkezdeki desen ise tahrip olduğu için çok net görülememektedir. Her iki kapakta cetvel çekilmemiş, boş bırakılmıştır (Bkz. Fotoğraf 5.8, Çizim 5.8).

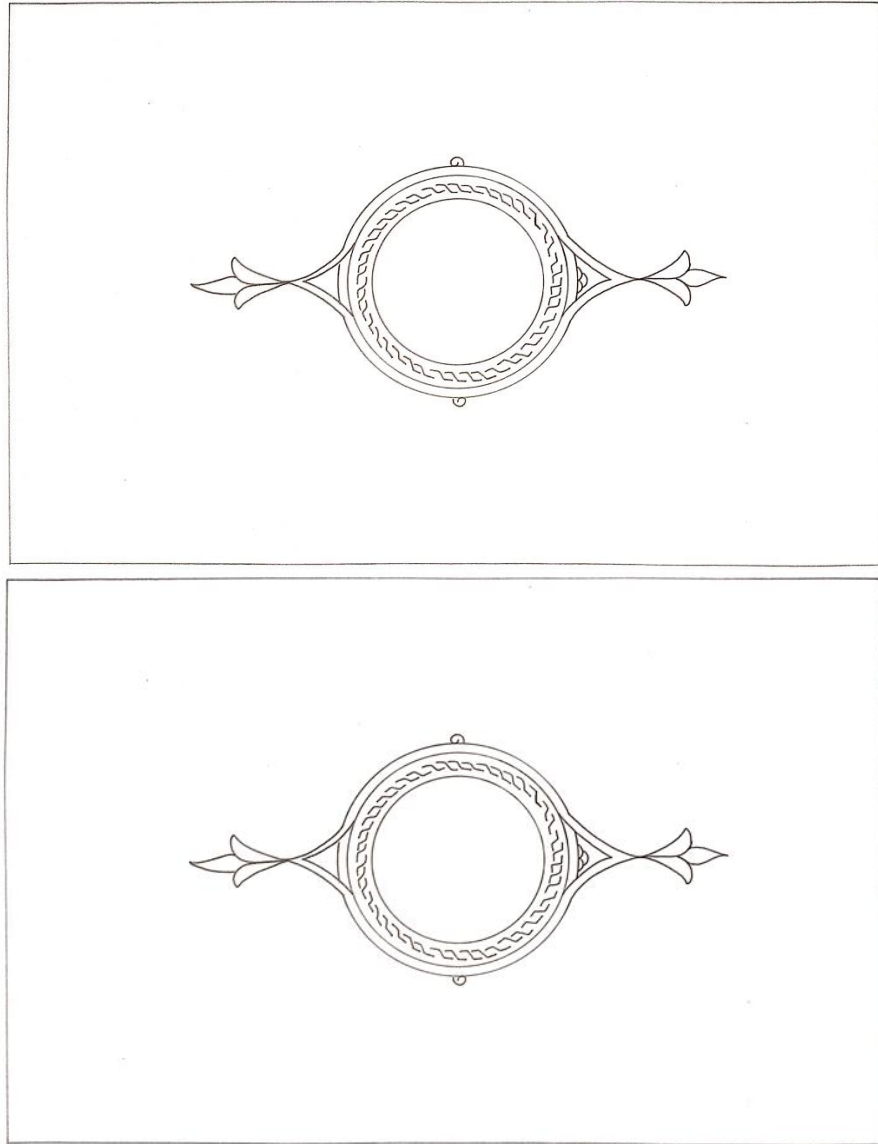

Çizim 5.8 05 Ba 210 Envanter Numaralı Eserin Üst Kapağı, Alt Kapağı

5.9 05 Ba 223 Envanter Numaralı Eserin Cildi

Eser Adı: l-Înâye fî Şerhi'l-Hidâye. Yazar Adı: Ekmel ed-dîn Muhammed b. Mahmûd el-Bâbertî (710-786/1310-1384). Müstensih: Yok. Konu: İslâm Dini-Fıkıh. Dili: Arapça. Telif Tarihi Hicri (Miladi): 0 (0). İstinsah Tarihi Hicri (Miladi):0 (0) Bulunduğu Yer: Amasya Beyazıt İl Halk Kütüphanesi. Koleksiyon: Amasya Beyazıt İl Halk Kütüphanesi. Ölçü: 275x185-190x115 mm. Yaprak: 386. Satır: 35. Yazı Türü: Nesih. Kâğıt Türü: Abadî¹⁰

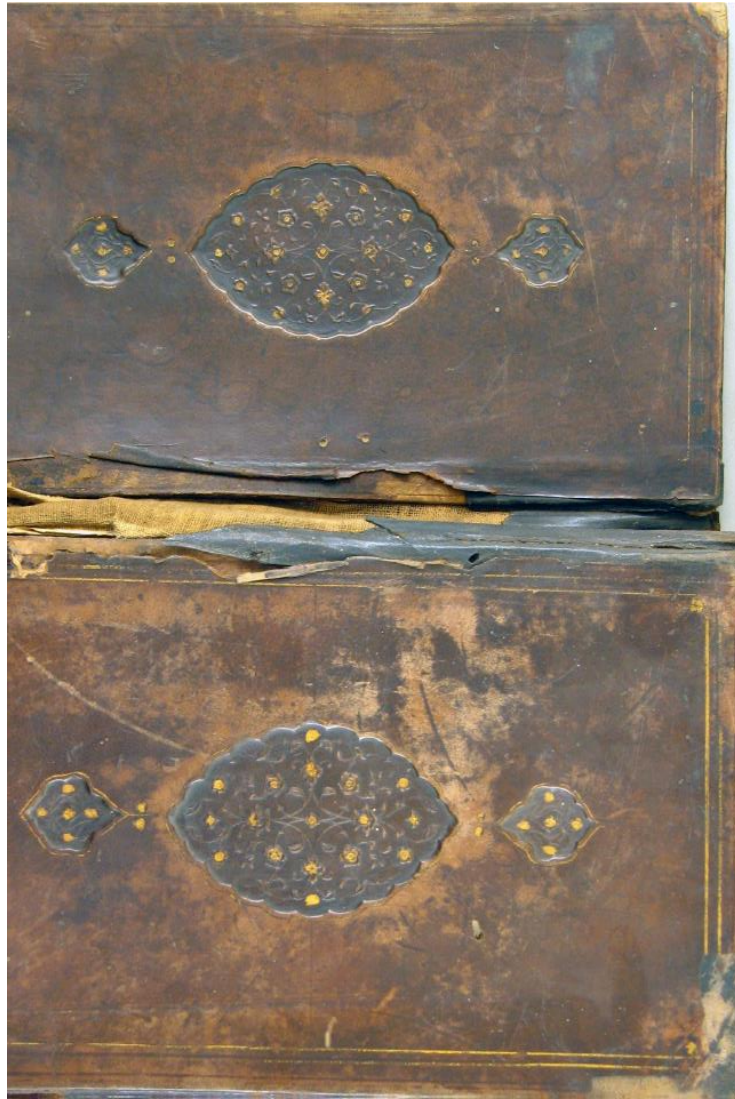

Fotoğraf 5.9 05 Ba 223 Envanter Numaralı Eserin Cildi

¹⁰ <http://www.yazmalar.gov.tr/eser/el-inaye-f%C3%AE-serhil-hidaye/16540>

İncelenen bu eserde kahverengi meşin cilt üzerine her iki kapakta üstten ayırma şemse deseni bulunmaktadır. Desende $\frac{1}{4}$ oranında beyzi formunda salbekli şemse motifi ve içerisinde stilize edilmiş bitkisel motiflerden oluşan bir tasarım görülmektedir. Salbeklerin içerisinde kapalı rumi ve yine şemse içinde bulunan stilize bitkisel motifler ve yapraklar yer almaktadır. Her iki kapağın kenarlarını çevreleyen cetvellerle bezeme tamamlanmıştır. Eserin analizleri sonucunda XVI. yüzyıla ait olabileceği düşünülmektedir (Bkz. Fotoğraf 5.9, Çizim 5.9).

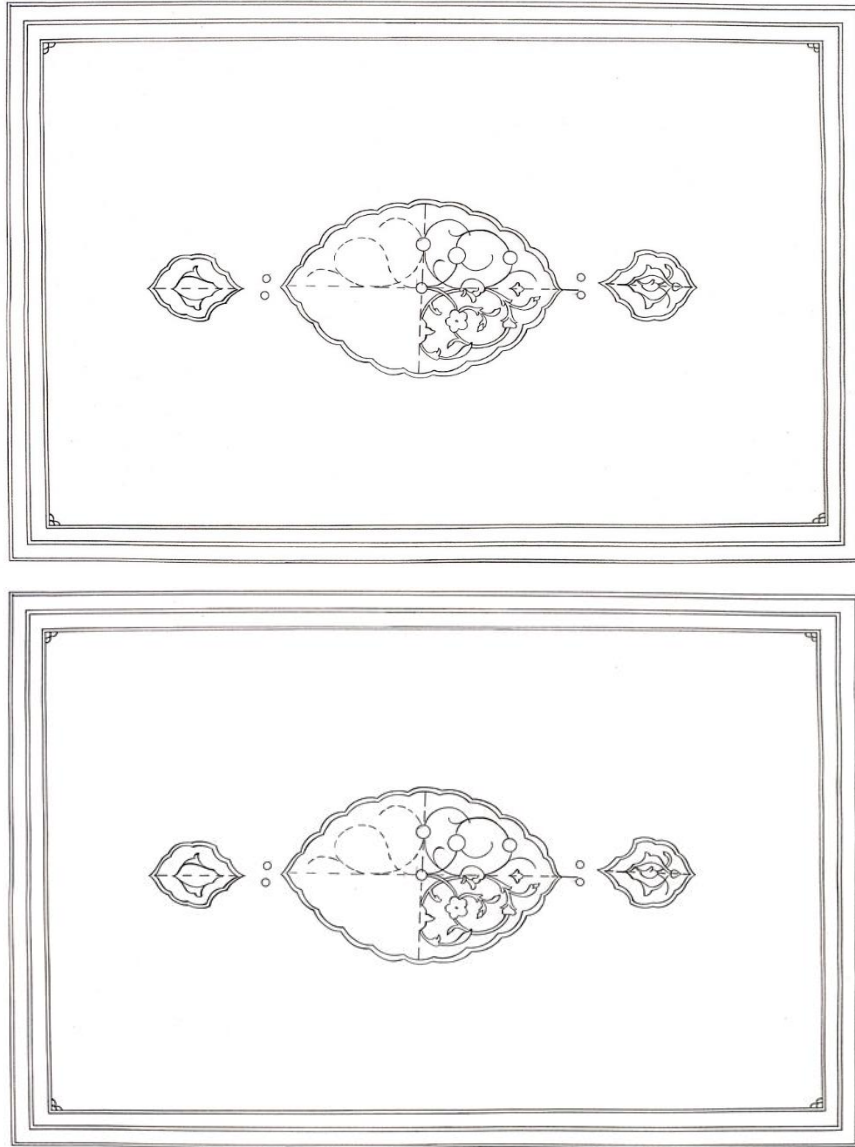

Çizim 5.9 05 Ba 223 Envanter Numaralı Eserin Üst Kapağı, Alt Kapağı

5.10 05 Ba 297 Envanter Numaralı Eserin Cildi

Eser Adı: Vikâyetü'r-Rivâye fî Mesâ'ilî'l-Hidâye. Yazar Adı: Burhân eş-Şerî'a Mahmûd b. Sadr eş-Şerî'a el-Evvel Ubeyd-Allâh (öl. 673/1274). Müstensih: Yok. Konu: İslâm Dini-Fıkıh. Dili: Arapça. Telif Tarihi Hicri (Miladi): 0 (0). İstinsah Tarihi Hicri (Miladi): 0 (0). Bulunduğu Yer: Amasya Beyazıt İl Halk Kütüphanesi. Koleksiyon: Amasya Beyazıt İl Halk Kütüphanesi. Ölçü: 260x148-137x62 mm. Yaprak: 240. Satır: 9. Yazı Türü: Talik. Kâğıt Türü: Haç arma filigranlı¹¹



Fotoğraf 5.10 05 Ba 297 Envanter Numaralı Eserin Cildi

Eserde siyah meşin bir cilt üzerine soğuk baskı tekniği uygulanmıştır. Eserin her iki kapağında ¼ oranında yapılmış beyzi şemse deseni, kapalı rumi ve bitkisel motiflerden

¹¹ <http://www.yazmalar.gov.tr/eser/vikayetur-rivaye-f%C3%AE-mesailil-hidaye/4404>

oluşmaktadır. Kapağın etrafını pervaz alanı çevreler ve bu pervaz alanlarında sarmal zencerekler bulunmaktadır. Eserin mıklep alanında ise şemse görülmektedir. Şemsenin içerisinde stilize bitkisel motifler kullanılmıştır. Mıklebin etrafını çevreleyen pervaz alanında ise sarmal zencerekler uygulanmıştır. Eserin analizlerine göre XV. yüzyılda yapıldığı tahmin edilmektedir (Bkz. Fotoğraf 5.10, Çizim 5.10).

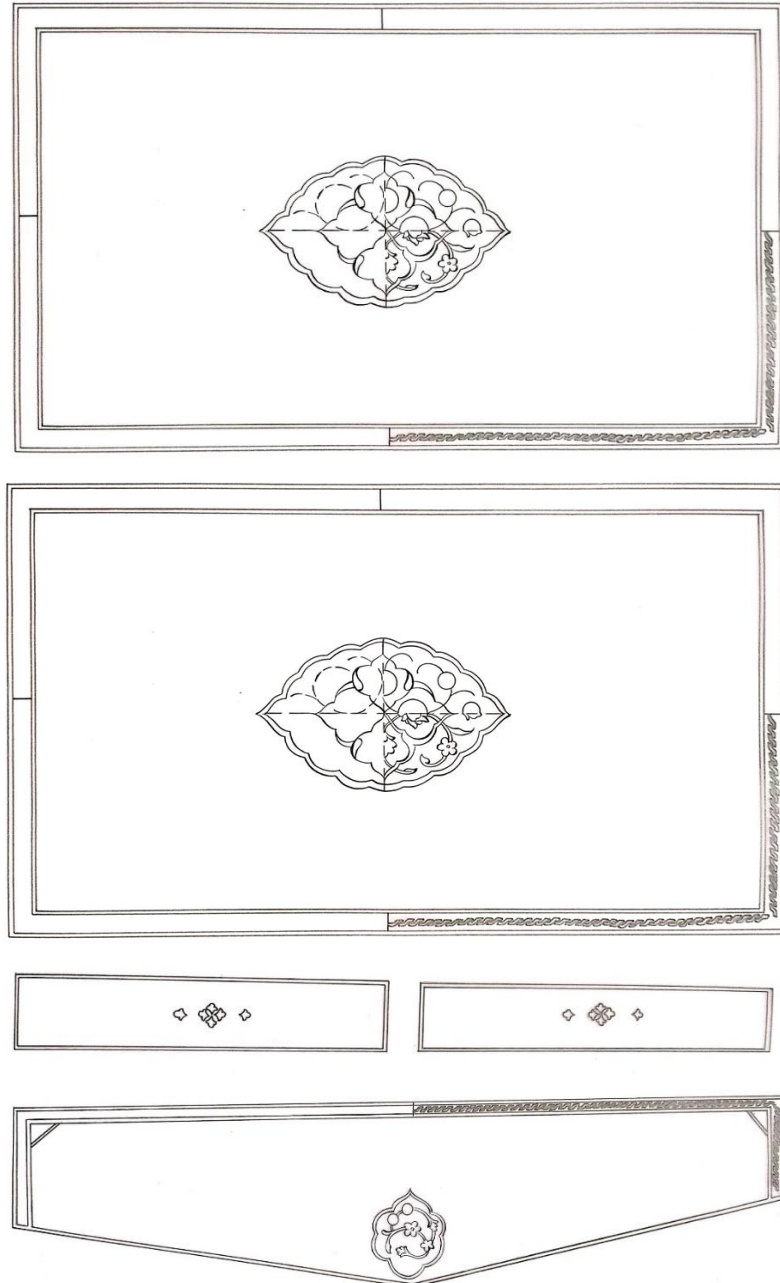

Çizim 5.10 05 Ba 297 Envanter Numaralı Eserin Üst Kapağı, Alt Kapağı, Sertap ve Mıklebi

5.11 05 Ba 302 Envanter Numaralı Eserin Cildi

Eser Adı: Tevfikü'l-Înâye fî Şerhi'l-Vikâye. Yazar Adı: Zeyn ed-dîn Cüneyd b. Sendel el-Bagdâdî. Müstensih: Yok. Konu: İslâm Dini-Fıkıh. Dili: Arapça. Telif Tarihi Hicri (Miladi): 0 (0). İstinsah Tarihi Hicri (Miladi): 0 (0). Bulunduğu Yer: Amasya Beyazıt İl Halk Kütüphanesi. Koleksiyon: Amasya Beyazıt İl Halk Kütüphanesi. Ölçü: 262x168-172x107 mm. Yaprak:334. Satır: 23. Yazı Türü: Talik. Kâğıt Türü: Yıldızlı çapa filigranlı¹²



Fotoğraf 5.11 05 Ba 302 Envanter Numaralı Eserin Cildi

Siyah meşin bir cilt üzerine soğuk baskı tekniği uygulanmıştır. Eseri incelediğimizde her iki kapakta da aynı desen görülmektedir. Kapakların orta kısmında beyzi şemse formu yer almaktadır. Şemse deseni, stilize edilmiş bitkisel motiflerden oluşmaktadır. Her iki kapağın ve miklebin etrafını düz cetveller çevrelemektedir. Miklep kısmında

¹² <http://www.yazmalar.gov.tr/eser/tevf%C3%AEkul-inaye-f%C3%AE-serhil-vikaye/4379>

ise yine stilize edilmiş bitkisel motiflerden oluşan şemse deseni görülmektedir. Eserin analizleri sonucunda XVI. yüzyılda yapıldığı düşünülmektedir (Bkz. Fotoğraf 5.11, Çizim 5.11).

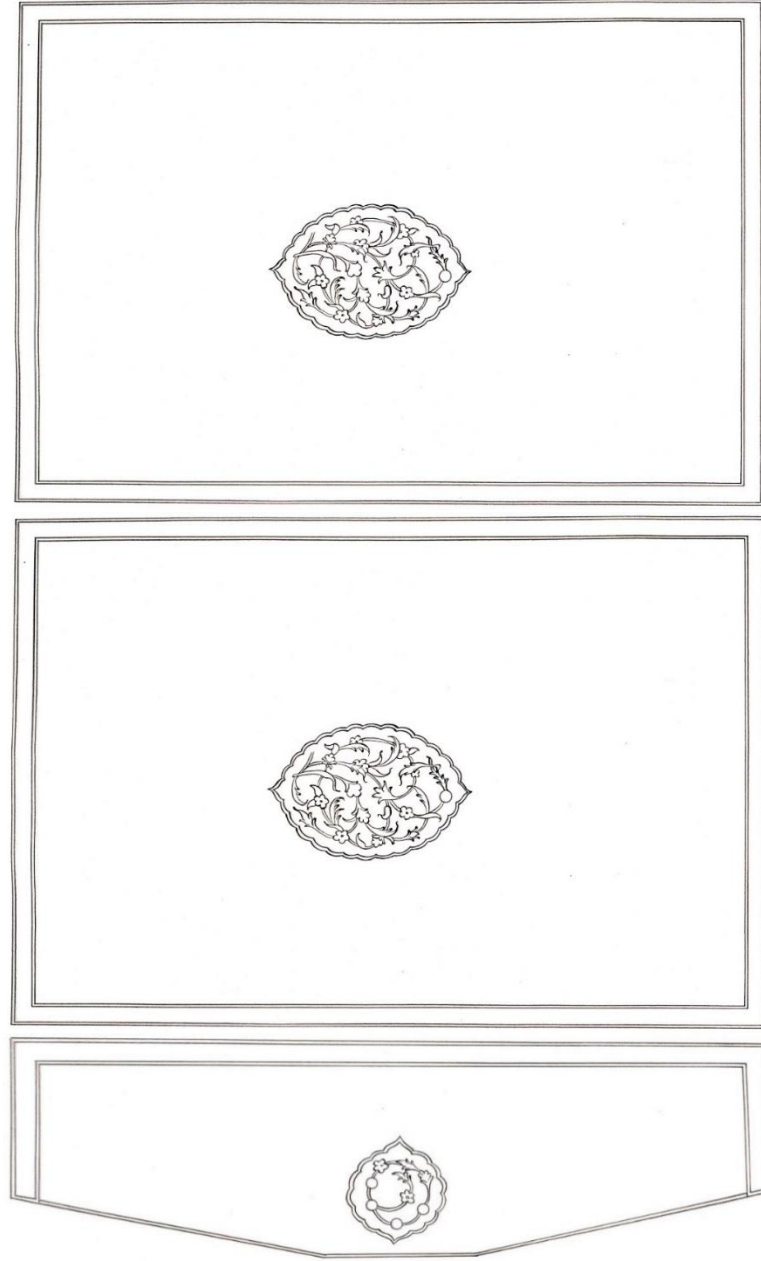

Çizim 5.11 05 Ba 302 Envanter Numaralı Eserin Üst Kapağı, Alt Kapağı ve Mıklebi

5.12 05 Ba 308 Envanter Numaralı Eserin Cildi

Eser Adı: İrşâdü'd-Diraye. Yazar Adı: Muslih ed-dîn Mustafâ b. Zekerîyâ b. Aydoğmuş Karamânî (öl. 809/1406). Müstensih: Yok. Konu: İslâm Dini-Fıkıh. Dili: Arapça. Telif Tarihi Hicri (Miladi): 0 (0). İstinsah Tarihi Hicri (Miladi): 980 (1571). Bulunduğu Yer: Amasya Beyazıt İl Halk Kütüphanesi. Koleksiyon: Amasya Beyazıt İl Halk Kütüphanesi. Ölçü: 265x177-184x98 mm. Yaprak: 162. Satır: 25 .Kâğıt Türü: Abadi¹³



Fotoğraf 5.12 05 Ba 308 Envanter Numaralı Eserin Cildi

¹³ <http://www.yazmalar.gov.tr/eser/irsadud-diraye/16628>

Eser gömme şemseli çarkuşe ciltlidir. Zeminde ebru kullanılmış şemse motifinin iç kısmında stilize edilmiş bitkisel motifler yer almaktadır. Şemse desenin zemini kahverengi ve teknik olarak soğuk baskı tekniği uygulanmıştır. Eserin istinsah tarihi 1571 olduğuna göre eser XVI. yüzyılda yapılmıştır (Bkz. Fotoğraf 5.12, Çizim 5.12).

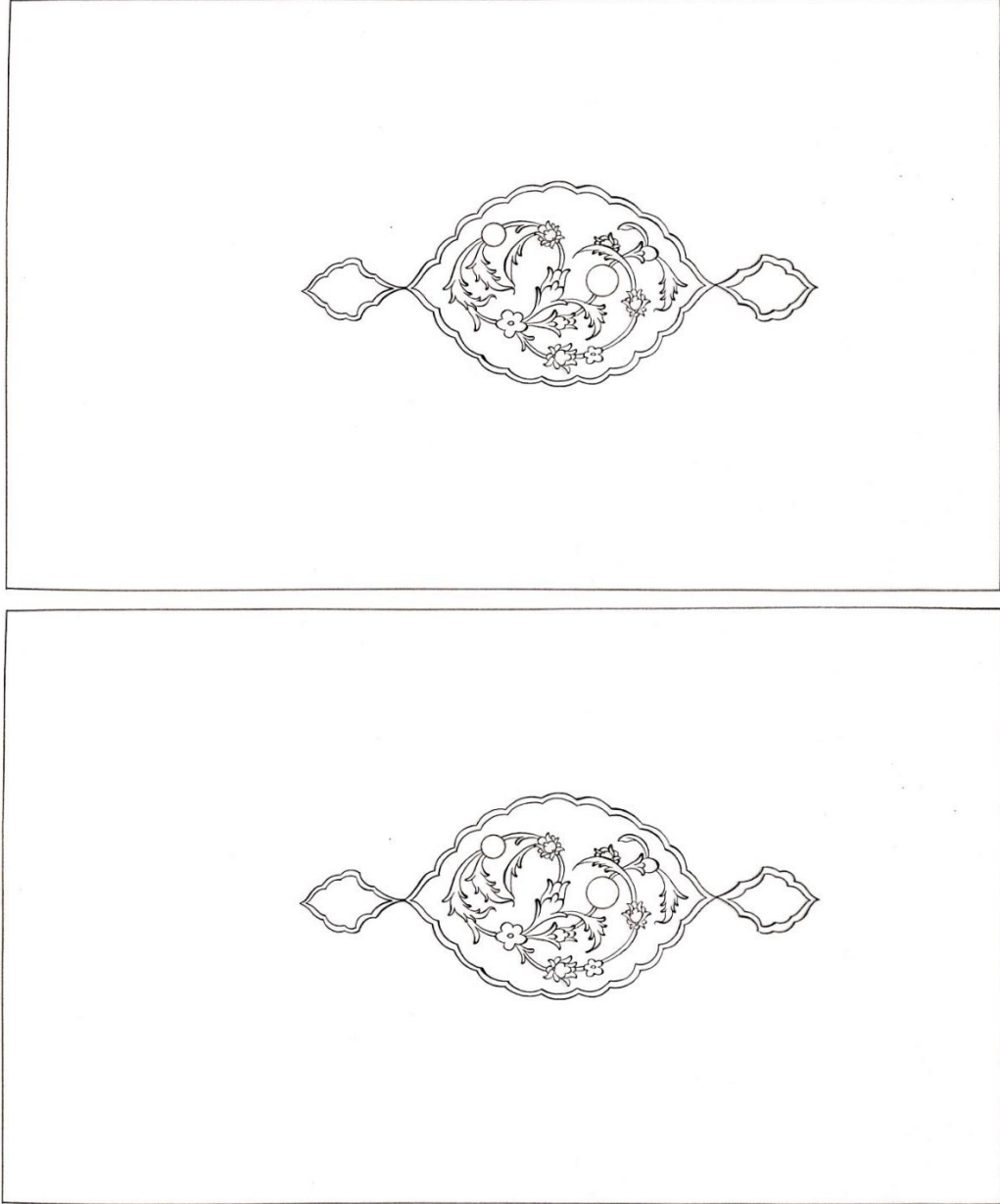

Çizim 5.12 05 Ba 308 Envanter Numaralı Eserin Üst Kapağı, Alt Kapağı

5.13 05 Ba 310 Envanter Numaralı Eserin Cildi

Eser Adı: Şerhü Tuhfeti'l-Mulûk. Yazar Adı: Sa'îd b. Yûsuf el-Merâgî. Müstensih: Yok. Konu: İslâm Dini-Fıkıh. Dili: Arapça. Telif Tarihi Hicri (Miladi): 0 (0). İstinsah Tarihi Hicri (Miladi): 774 (1372). Bulunduğu Yer: Amasya Beyazıt İl Halk Kütüphanesi. Koleksiyon: Amasya Beyazıt İl Halk Kütüphanesi. Ölçü: 270x180-220x145 mm. Yaprak: 108. Satır: 31. Yazı Türü: Nesih. Kâğıt Türü: Aharlı abadi¹⁴



Fotoğraf 5.13 05 Ba 310 Envanter Numaralı Eserin Cildi

Eserde siyah meşin bir cilt üzerine soğuk baskı tekniği uygulanmıştır. Kapaklar aşırı derecede tahrip olduğundan desen tam olarak görülememektedir. Kapaklarda görüldüğü kadarıyla stilize bulut motifleriyle yapılmış beyzi şemse deseni

¹⁴ [http://www.yazmalar.gov.tr/eser/serhu-tuhfetil-mul% C3% BBk/4184](http://www.yazmalar.gov.tr/eser/serhu-tuhfetil-mul%C3%BBk/4184)

görülmektedir. Her iki kapakta da cetvel çizgisi yer almamaktadır. Eserin istinsah tarihi 1372 olduğu için eser XIV. yüzyıla aittir (Bkz. Fotoğraf 5.13, Çizim 5.13).

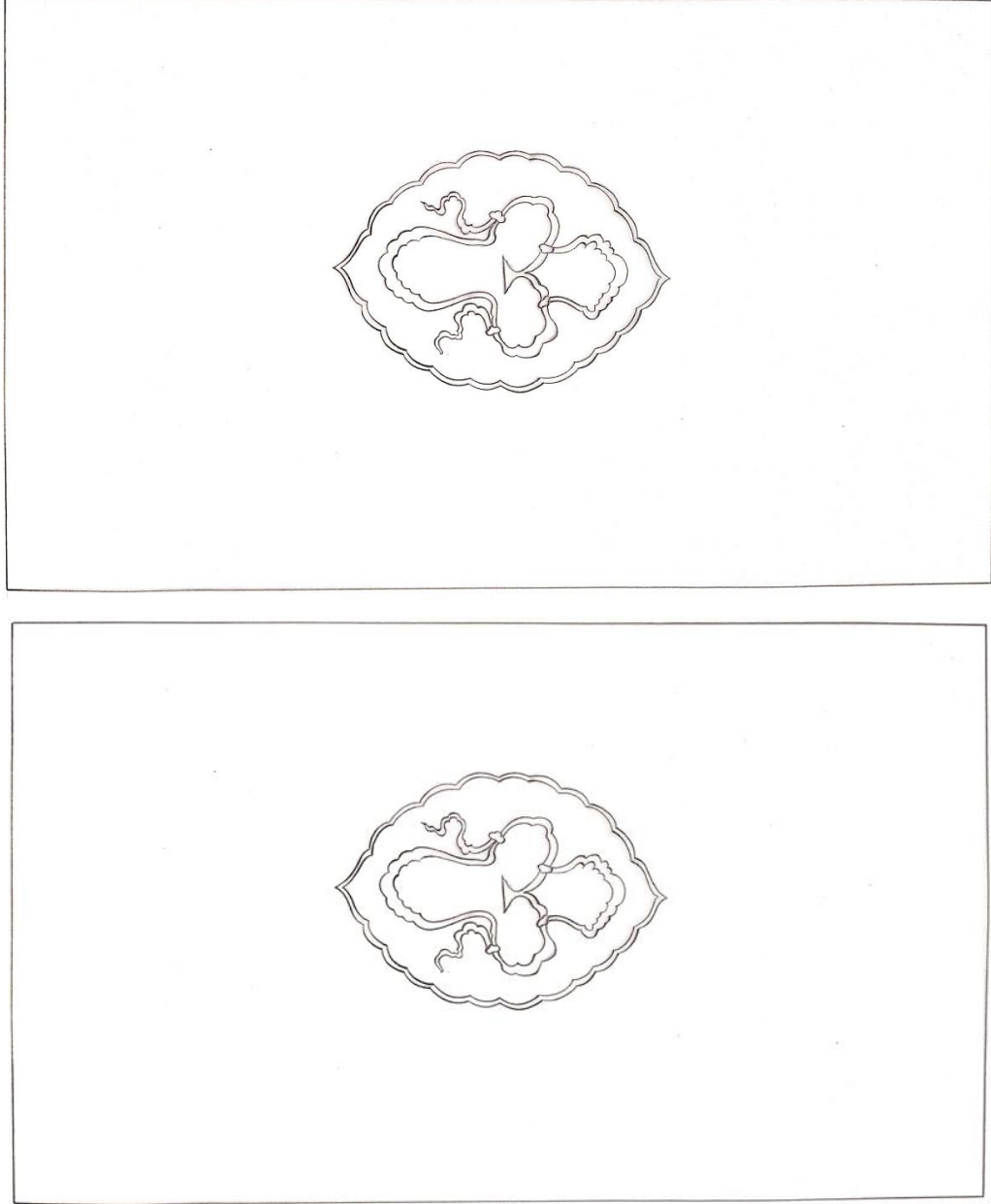

Çizim 5.13 05 Ba 310 Envanter Numaralı Eserin Üst Kapağı ve Alt Kapağı

5.14 05 Ba 321-1 Envanter Numaralı Eserin Cildi

Eser Adı: Tebyînü'l-Hakâ'ik fî Şerhi Kenzi'd-Dekâ'ik. Yazar Adı: Fahr ed-dîn Ebû Muhammed Osmân b. Alî ez-Zeylâ'î (öl. 743/1342). Müstensih: Yok. Konu: İslâm Dini-Fıkıh. Dili: Arapça. Telif Tarihi Hicri (Miladi): 0 (0). İstinsah Tarihi Hicri

(Miladi): 0 (0). Bulunduđu Yer: Amasya Beyazıt İl Halk Kütüphanesi. Koleksiyon: Amasya Beyazıt İl Halk Kütüphanesi. Ölçü: 270x175-190x125 mm. Yaprak: 206. Satır: 29. Yazı Türü: Nesih. Kâğıt Türü: Aharlı abadi¹⁵

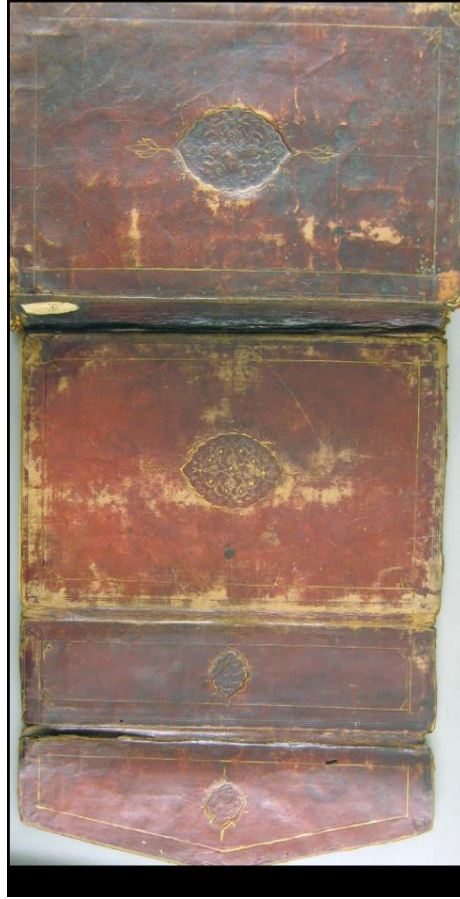

Fotoğraf 5.14 05 Ba 321-1 Envanter Numaralı Eserin Cildi

Ciltte vişne çürüğü renkte meşin deri kullanılmıştır. Eserin üst ve alt kapaktaki desenleri aynıdır. Kapakların orta kısmında beyzi formunda şemse deseni görülmektedir. Şemsenin her iki ucunda salbekler yer almaktadır. Şemse tasarımı stilize edilmiş bitkisel motifler ve kapalı rumilerden oluşmaktadır. Kapakların etrafı altınla yapılmış cetvellerle tamamlanmıştır. Sertap ve mıklebin orta kısmında şemse bulunmaktadır. Sertap ve mıklep bölümü kapaklardaki gibi altınla yapılmış cetvelle

¹⁵ <http://www.yazmalar.gov.tr/eser/teby%C3%AEenul-hakaik-f%C3%AE-serhi-kenzid-dekaik/4306>

tamamlanmıştır. İncelenen bu eserin XV. yüzyılda yapılmış olduğu tahmin edilmektedir (Bkz. Fotoğraf 5.14, Çizim 5.14).

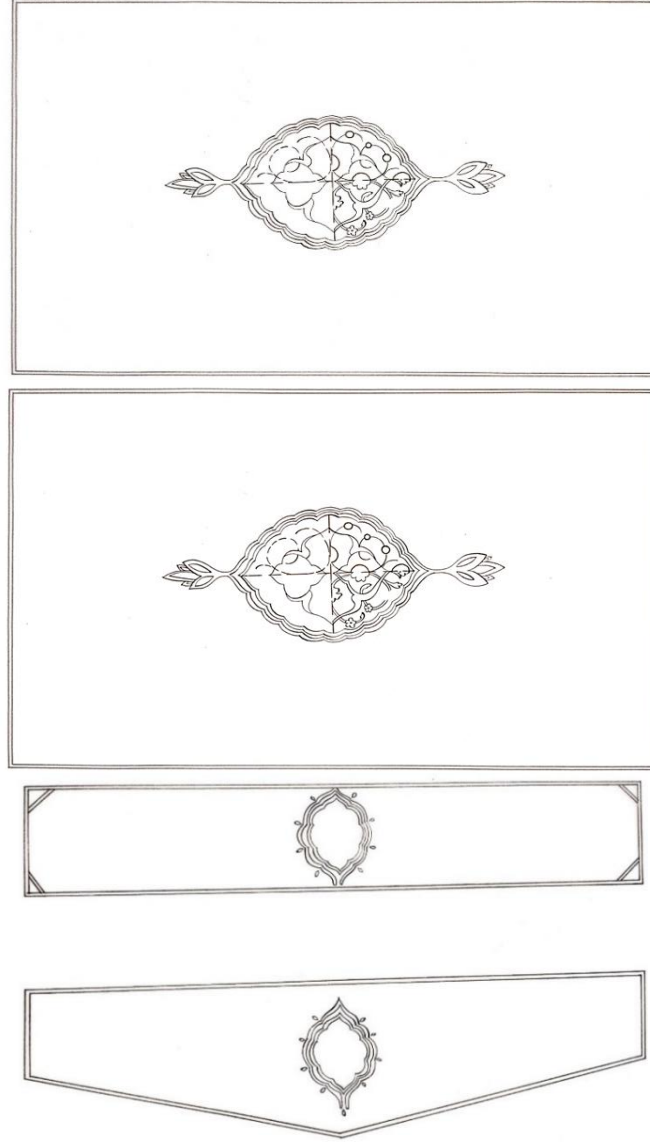

Çizim 5.14 05 Ba 321-1 Envanter Numaralı Eserin Üst Kapağı, Alt Kapağı, Sertap ve Miklebi

5.15 05 Ba 330 Envanter Numaralı Eserin Cildi

Eser Adı: Fethu'l-Kadîr li'l-Acîzi'l-Fakîr. Yazar Adı: İbn el-Hümâm Sîvâsî Kemâl ed-dîn Muhammed b. Abd el-Vâhid (790-861/1388-1457). Müstensih: Yok Konu: İslâm Dini-Fıkıh. Dili: Arapça. Telif Tarihi Hicri (Miladi): 0 (0). İstinsah Tarihi Hicri (Miladi): 0 (0). Bulunduğu Yer: Amasya Beyazıt İl Halk Kütüphanesi. Koleksiyon:

Amasya Beyazıt İl Halk Kütüphanesi. Ölçü: 265x180-185x120 mm. Yaprak: 267.
Satır: 35. Yazı Türü: Talik Kırmısı. Kâğıt Türü: Asa filigranlı¹⁶



Fotoğraf 5.15 05 Ba 330 Envanter Numaralı Eserin Cildi

Eserde vişne rengi cilt üzerine soğuk baskı tekniği uygulanmıştır. Her iki kapakta bulunan desenler aynıdır. Beyzi formunda olan şemse deseni ½ oranında bitkisel motiflerden oluşmaktadır. Kapakların kenarları yine soğuk baskı teknikle yapılmış cetvelle tamamlanmıştır. Mıklep kısmında ise üst ve alt kapağa benzeyen fakat daha küçük formda farklı bir bitkisel kompozisyon yapılmış ve etrafı düz cetvelle tamamlanmıştır. Eserin analiz ve yazarının ölümü dikkate alınarak XV. yüzyılda yapıldığı düşünülmektedir (Bkz. Fotoğraf 5.15, Çizim 5.15).

¹⁶ <http://www.yazmalar.gov.tr/eser/fethul-kad%C3%A9er-lil-ac%C3%A9zil-fak%C3%A9er/8435>

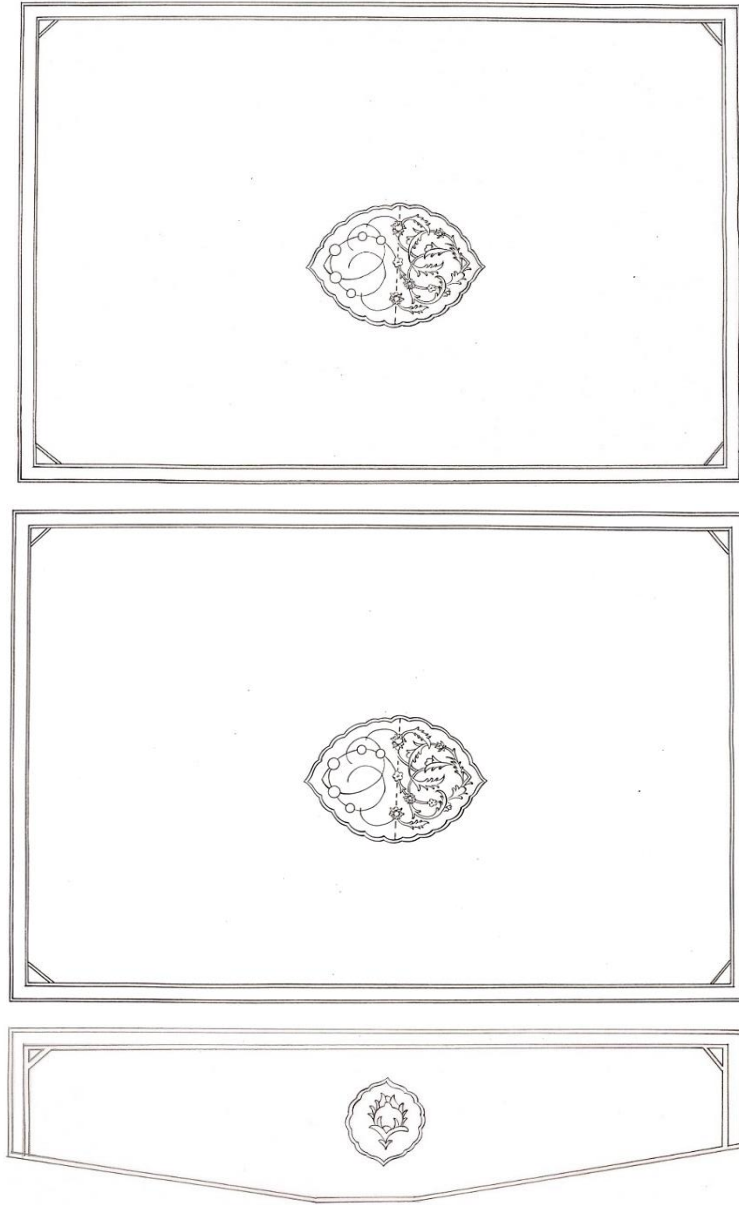

Çizim 5.15 05 Ba 330 Envanter Numaralı Eserin Üst Kapağı, Alt Kapağı ve Mıklebi

5.16 05 Ba 334 Envanter Numaralı Eserin Cildi

Eser Adı: ed-Durru'l-Muhtâr fî Şerhi Tenvîri'l-Ebsâr. Yazar Adı: Alâ ed-dîn Muhammed b. Alî el-Haskefî (1025-1088-1616-1677). Müstensih: Yok. Konu: İslâm Dini-Fıkıh. Dili: Arapça. Telif Tarihi Hicri (Miladi): 0 (0). İstinsah Tarihi Hicri (Miladi): 1237 (1820). Bulunduğu Yer: Amasya Beyazıt İl Halk Kütüphanesi.

Koleksiyon: Amasya Beyazıt İl Halk Kütüphanesi. Ölçü: 218x174-155x104 mm.
Yaprak: 247. Satır: 23. Yazı Türü: Talik. Kâğıt Türü: Harf arma filigranlı¹⁷

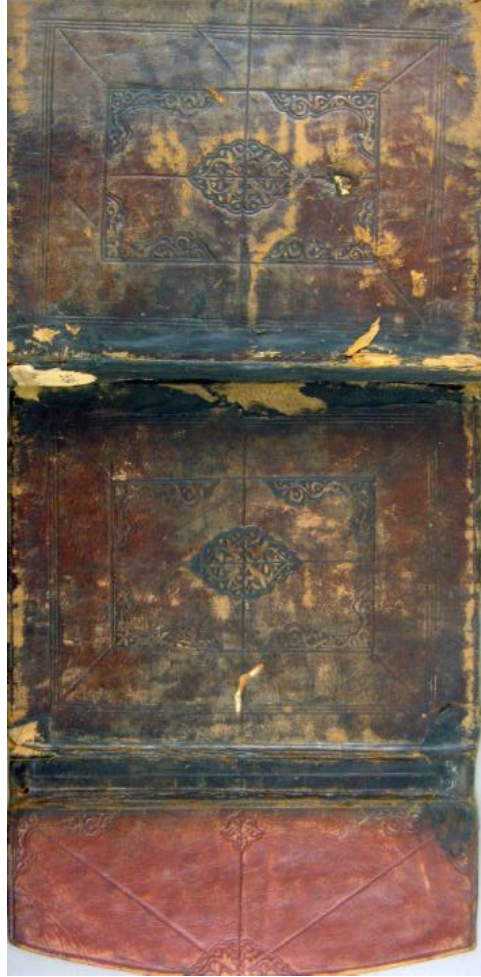

Fotoğraf 5.16 05 Ba 334 Envanter Numaralı Eserin Cildi

Kahverengi meşin bir cilt üzerine soğuk baskı tekniği uygulanmıştır. Her iki kapaktaki desenler birbiriyle aynıdır. Beyzi formundaki şemse deseni rumi ve bitkisel motiflerle oluşturulmuştur. Köşebentlerde şemse deseninde uygulanan motifler kullanılmıştır. Mıklep ve kapağın alt ve üstünde bulunan pervaz alanın arasında kalan bölümde sarmal zencerekler uygulanmıştır. Kapakların ve mıklebin kenarları soğuk baskı tekniğiyle yapılmış cetvellerle tamamlanmıştır. Mıklep alanında ise, mıklep şemsesi olarak kapaklardaki şemse motifinin bir bölümü uygulanmıştır. Mıklebin köşebentleri

¹⁷ <http://www.yazmalar.gov.tr/eser/ed-durrul-muhtar-f%C3%AE-serhi-tenv%C3%AERil-ebzar/12611>

de alt ve üst kapaktaki desen ile aynıdır. Kapaklarda kahverengi renkte cilt, miklebde ise kırmızı renkte cilt kullanılmıştır. İncelenen bu eser XVII. yüzyılda yapılmış olabileceği tahmin edilmektedir (Bkz. Fotoğraf 5.16, Çizim 5.16).



Çizim 5.16 05 Ba 334 Envanter Numaralı Eserin Üst Kapağı, Alt Kapağı ve Miklebi

5.17 05 Ba 346 Envanter Numaralı Eserin Cildi

Eser Adı: Şerhü Mecma'i'l-Bahreyn ve Multekâ'n-Nehreyn. Yazar Adı: Feriştahoğlu Abd el-Latîf b. Abd el-Azîz Tîrevî (öl. 797/1395). Müstensih: İbrahim b. Mehmed Hanefî. Konu: İslâm Dini-Fıkıh. Dili: Arapça. Telif Tarihi Hicri (Miladi): 0 (0)

İstinsah Tarihi Hicri (Miladi): 869 (1464). Bulunduğu Yer: Amasya Beyazıt İl Halk Kütüphanesi. Koleksiyon: Amasya Beyazıt İl Halk Kütüphanesi. Ölçü: 245x170-168x125 mm. Yaprak: 272. Satır: 35. Yazı Türü: Nesih. Kâğıt Türü: Abadi¹⁸



Fotoğraf 5.17 05 Ba 346 Envanter Numaralı Eserin Cildi

Eserde kahverengi cilt üzerine soğuk baskı tekniği uygulanmıştır. Her iki kapakta aynı desenler görülmektedir. Kapaklarda beyzi formundaki salbekli şemse deseni $\frac{1}{4}$ oranında rumi kompozisyonundan oluşmaktadır. Ciltte yer yer aşınmalar olduğu görülmektedir. Mıklep ve kapağı çevreleyen pervaz alanında geçme motifleri yapılmıştır. Mıklep alanında ise, mıklep şemsesi olarak üst kapaktaki şemse motifinin bir bölümü uygulanmıştır. Mıklebin köşebentleri de üst ve alt kapaktaki desen ile aynıdır. Eserin istinsah tarihi 1464 olduğuna göre XV. yüzyılda yapılmıştır (Bkz. Fotoğraf 5.17, Çizim 5.17).

¹⁸ <http://www.yazmalar.gov.tr/eser/serhu-mecmail-bahreyn-ve-multekan-nehreyn/3926>

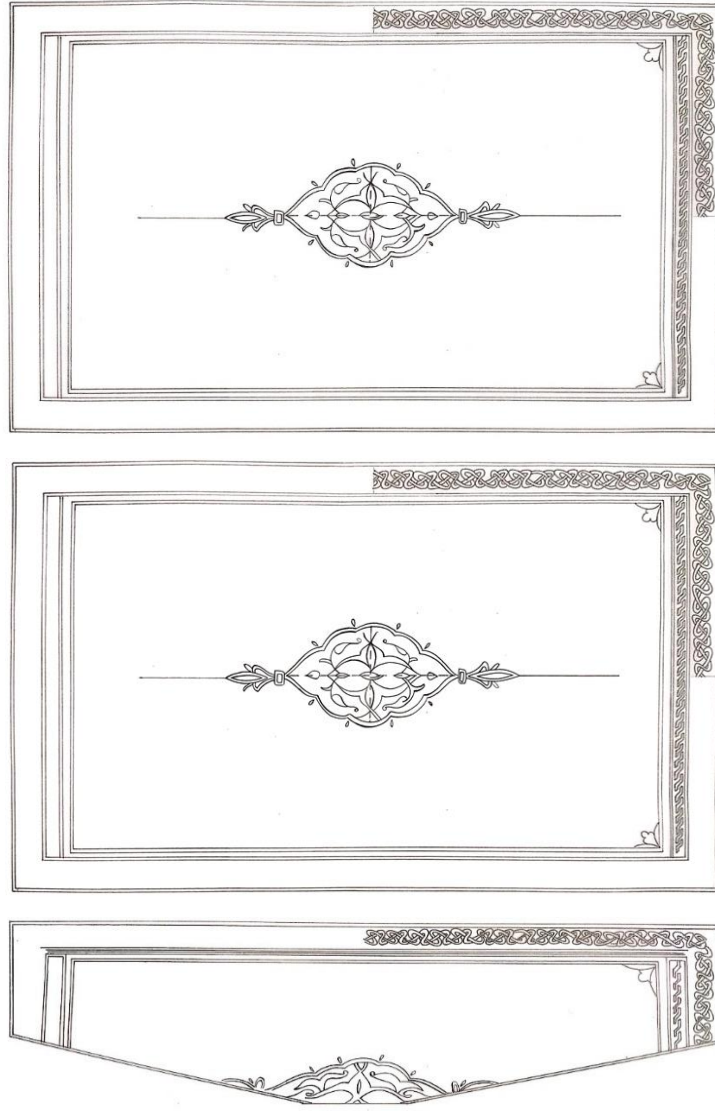

Çizim 5.17 Şekil 44. 05 Ba 346 Envanter Numaralı Eserin Üst Kapağı, Alt Kapağı ve Mıklebi

5.18 05 Ba 355 Envanter Numaralı Eserin Cild

Eser Adı: Mecma'u'l-Bahreyn ve Mültekâ'n-Nehreyn. Yazar Adı: İbn es-Sâ'âtî Muzaffer ed-dîn Ahmed b. Alî el-Bagdâdî (öl. 694/1295). Müstensih: Yok. Konu: İslâm Dini-Fıkıh. Dili: Arapça. Telif Tarihi Hicri (Miladi): 0 (0). İstinsah Tarihi Hicri (Miladi): 0 (0). Bulunduğu Yer: Amasya Beyazıt İl Halk Kütüphanesi. Koleksiyon: Amasya Beyazıt İl Halk Kütüphanesi. Ölçü: 250x145-140x80 mm. Yaprak: 232. Satır: 9. Yazı Türü: Nesih. Kâğıt Türü: Abadî¹⁹

¹⁹ <http://www.yazmalar.gov.tr/eser/mecmaul-bahreyn-ve-multekan-nehreyn/19555>



Fotoğraf 5.18 05 Ba 355 Envanter Numaralı Eserin Cildi

Kahverengi renkte meşin cilt kullanılmıştır. Teknik olarak soğuk baskı tekniği uygulanmıştır. Eser aşırı derecede tahrip olduğundan desen tam olarak anlaşılmamaktadır. Her iki kapağın orta kısmında bulunan beyzi şemse deseni $\frac{1}{4}$ oranında bulut motiflerinden oluşmaktadır. Kapağın etrafını çevreleyen cetveller soğuk baskı tekniğiyle yapılmıştır. Eserin miklep kısmının koparak kaybolduğu düşünülmektedir. Eserin analizleri sonucunda XV. yapıldığı tahmin edilmektedir (Bkz. Fotoğraf 5.18, Çizim 5.18).

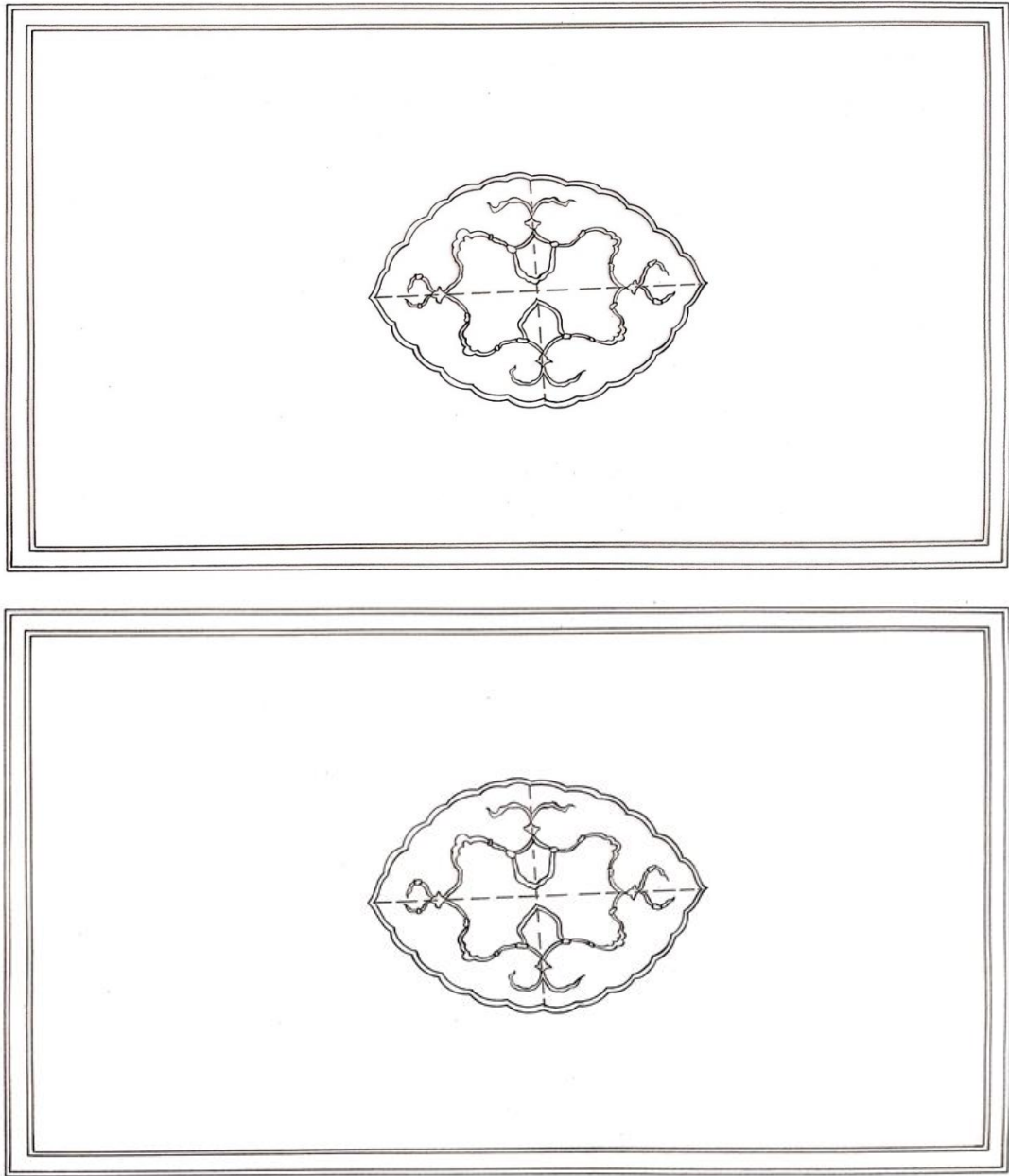

Çizim 5.18 05 Ba 355 Envanter Numaralı Eserin Üst Kapağı ve Alt Kapağı

5.19 05 Ba 393 Envanter Numaralı Eserin Cildi

Eser Adı: Şerhü Merâhi'l-Ervâh. Yazar Adı: Feriştahoğlu Abd el-Latîf b. Abd el-Azîz Tîrevî (öl. 797/1395). Müstensih: Abdurrahman b. Ahmed Tokadî. Konu: İslâm Dini-Fıkıh. Dili: Arapça. Telif Tarihi Hicri (Miladi): 0 (0). İstinsah Tarihi Hicri (Miladi): 907 (1501). Bulunduğu Yer: Amasya Beyazıt İl Halk Kütüphanesi. Koleksiyon:

Amasya Beyazıt İl Halk Kütüphanesi. Ölçü: 263x180-190x145 mm. Yaprak: 132.
Satır: 29. Yazı Türü: Nesih. Kâğıt Türü: Saykallı abadi²⁰

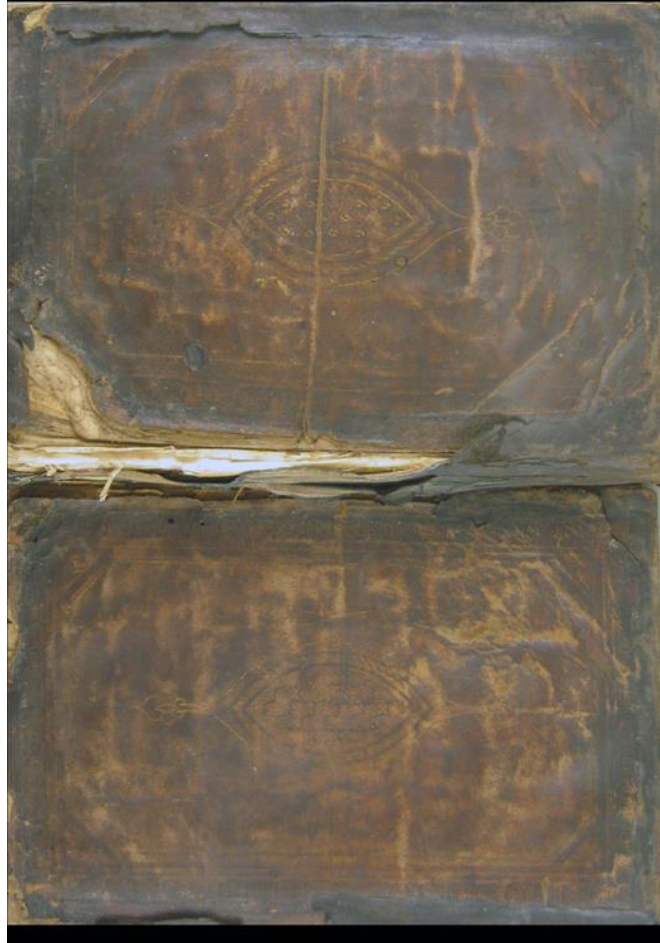

Fotoğraf 5.19 05 Ba 393 Envanter Numaralı Eserin Cildi

Eserin kapaklarında kahverengi meşin cilt üzerine altınla yapılmış beyzi formunda şemse motifi ve şemsenin her iki ucunda salbekler yer almaktadır. Üst kapaktaki şemse motifini çevreleyen pervaz alanında sarmal zencerekler görülür ve şemsenin iç kısmında sarmal zencerek formuna benzeyen bir tasarım uygulanmıştır. Ciltte aşırı tahrip ve yıpranmalar meydana gelmiştir. Kapağın kenarları yine soğuk baskı

²⁰ <http://www.yazmalar.gov.tr/eser/serhu-merahil-ervah/3945>

teknîğiyle yapılmış cetvellerle sonlandırılmıştır. Eserin istinsah tarihi 1501 olduğundan XVI. yüzyıla aittir (Bkz. Fotoğraf 5.19, Çizim 5.19).

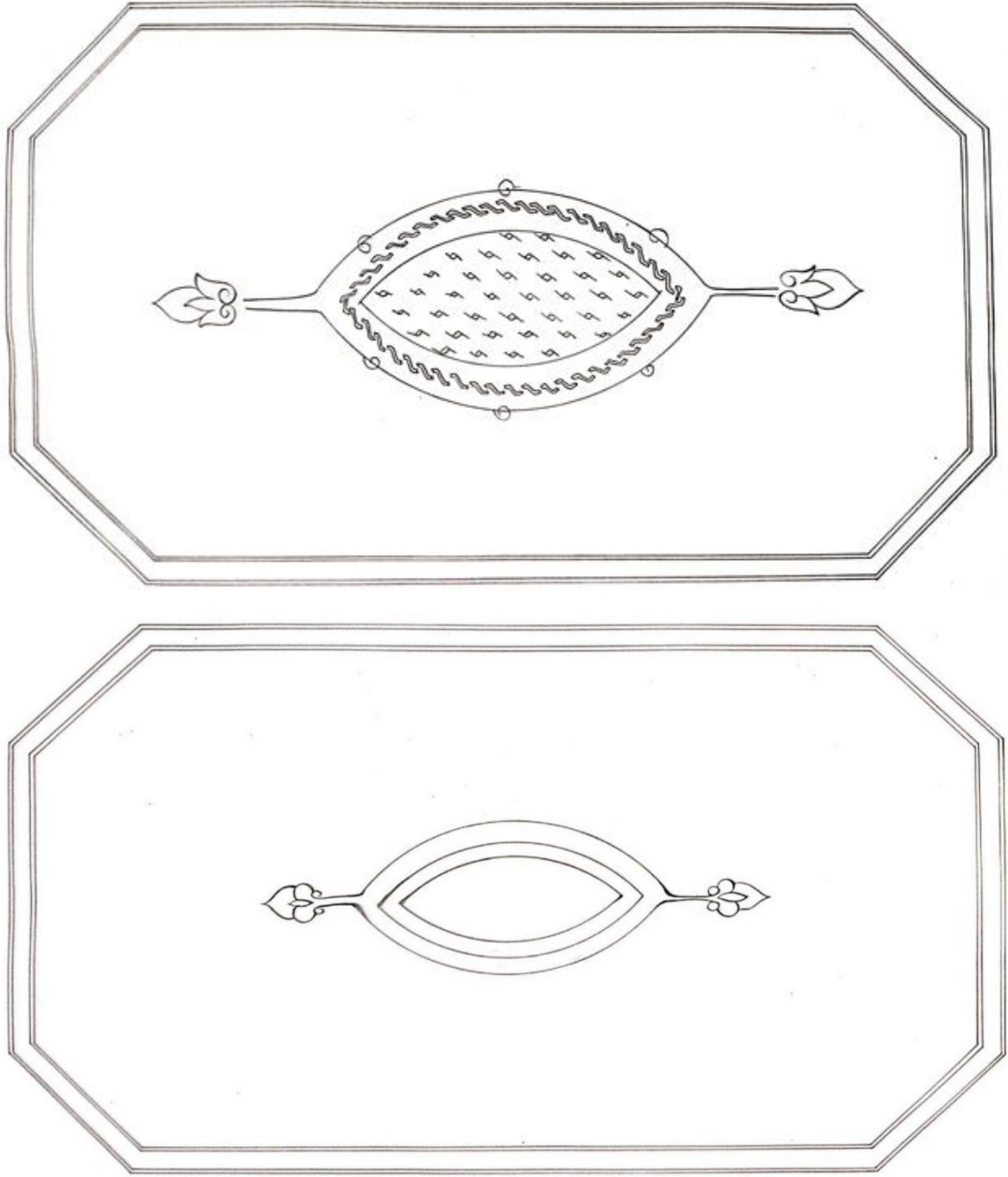

Çizim 5.19 05 Ba 393 Envanter Numaralı Eserin Üst Kapağı ve Alt Kapağı

5.20 05 Ba 397 Envanter Numaralı Eserin Cildi

Eser Adı: Şerhu Vikâyetü'r-Rivâye min Mesâ'ili'l-Hidâye. Yazar Adı: Ferištehoğlu Mehmed b. Abd el-Latîf Tîrevî (öl. 854/1450 civarı). Müstensih: Receb b. Yakub. Konu: İslâm Dini-Fıkıh. Dili: Arapça. Telif Tarihi Hicri (Miladi): 0 (0). İstinsah Tarihi

Hicri (Miladi): 0 (0). Bulunduğu Yer: Amasya Beyazıt İl Halk Kütüphanesi.
 Koleksiyon: Amasya Beyazıt İl Halk Kütüphanesi. Ölçü: 210x140-170x95 mm.
 Yaprak: 370. Satır: 25. Yazı Türü: Nesih Kırmısı. Kâğıt Türü: Birleşik harf filigranlı²¹



Fotoğraf 5.20 05 Ba 397 Envanter Numaralı Eserin Cildi

Eserde siyah meşin kaplı mukavva bir cilt üzerine soğuk baskı tekniği uygulanmıştır. İncelenen bu el yazması eserin her iki kapağında aynı desen görülmektedir. Kapaklarda bulunan beyzi formundaki şemse deseni bitkisel motiflerden oluşmaktadır. Köşebentler ve kapağın kısa ve uzun kenarlarında yarım daire yapılmıştır. Kapakların etrafı cetvellerle tamamlanmıştır. Mıklep kısmında ise mıklep şemsesi olarak kapaktaki şemsenin yarısı yapılmış ve iç kısmı tahrip olmuştur. Eserin analizi ve

²¹ <http://www.yazmalar.gov.tr/eser/serhu-vikayetur-rivaye-min-mesailil-hidaye/4217>

yazarının ölümü dikkate alınarak XV. yüzyılda yapıldığı tahmin edilmektedir (Bkz. Fotoğraf 5.20, Çizim 5.20).

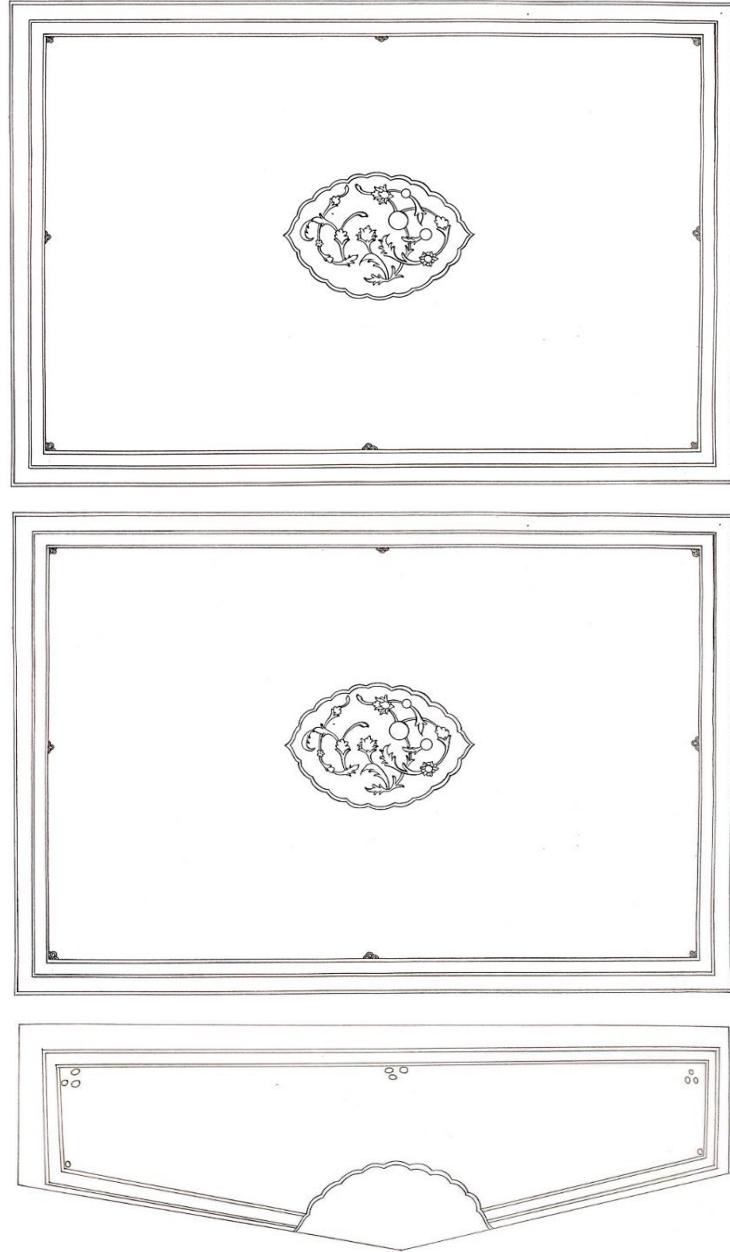

Çizim 5.20 05 Ba 397 Envanter Numaralı Eserin Üst Kapağı, Alt Kapağı ve Mıklebi

5.21 05 Ba 399-1 Envanter Numaralı Eserin Cildi

Eser Adı: et-Telvîh fî Keşf Hakâ'iki't-Tenkîh. Yazar Adı: Sa'd ed-dîn Mes'ûd b. Ömer et-Taftâzânî (712-793/1312-1390). Müstensih: Yok. Konu: İslâm Dini-Fıkıh. Dili: Arapça. Telif Tarihi Hicri (Miladi): 0 (0). İstinsah Tarihi Hicri (Miladi): 758 (1356).

Bulunduğu Yer: Amasya Beyazıt İl Halk Kütüphanesi. Koleksiyon: Amasya Beyazıt İl Halk Kütüphanesi. Ölçü: 205x145-155x75 mm. Yaprak: 364. Satır: 21. Yazı Türü: Talik. Kâğıt Türü: Şapka filigranlı²²



Fotoğraf 5.21 05 Ba 399-1 Envanter Numaralı Eserin Cildi

Kahverengi meşin cilt üzerine soğuk baskı tekniği uygulanmıştır. İncelenen eserde aşırı derecede tahrip ve yıpranmalar olduğundan miklebi yok veya kaybolmuştur. Her iki kapakta aynı desen uygulanmıştır fakat yıpranmalardan dolayı desen tam olarak anlaşılmemaktadır. Kapakların orta kısmında görüldüğü kadarıyla stilize bitkisel motiflerle yapılan beyzi formunda şemse yer almaktadır. Kapağın etrafı düz cetveller çekilerek kompozisyon tamamlanmıştır. Eserin istinsah 1356 olduğuna göre XIV. yüzyıla tarihlendirilir (Bkz. Fotoğraf 5.21, Çizim 5.21).

²²<http://www.yazmalar.gov.tr/eser/et-telv%C3%AEh-f%C3%AE-kesf-hakaikit-tenk%C3%AEh/4338>

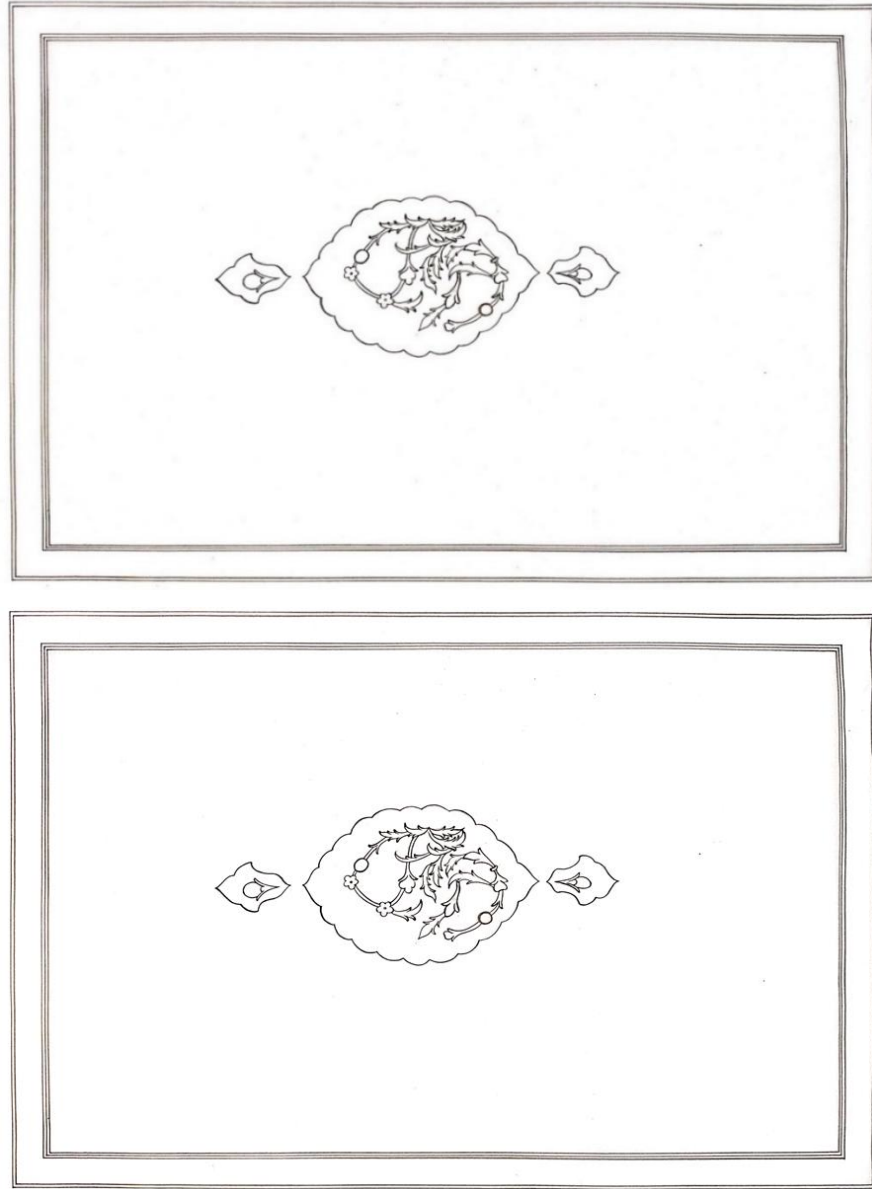

Çizim 5.21 05 Ba 399-1 Envanter Numaralı Eserin Üst Kapağı ve Alt Kapağı

5.22 05 Ba 410 Envanter Numaralı Eserin Cildi

Eser Adı: Gusûnu'l-Usûl. Yazar Adı: Hızır b. Mehmed Amâsî (öl. 1100/1689). Müstensih: Yok. Konu: İslâm Dini-Fıkıh. Dili: Arapça. Telif Tarihi Hicri (Miladi): 1062 (1651). İstinsah Tarihi Hicri (Miladi) : 0 (0). Bulunduğu Yer: Amasya Beyazıt İl Halk Kütüphanesi. Koleksiyon: Amasya Beyazıt İl Halk Kütüphanesi. Ölçü:

200x125-140x70 mm. Yaprak: 69b-82b. Satır: 15. Yazı Türü: Nesih. Kâğıt Türü: Birleşik harf filigranlı²³



Fotoğraf 5.22 05 Ba 410 Envanter Numaralı Eserin Cildi

Eser desenleri kahverengi meşin kaplı mukavva cilt üzerine soğuk baskı tekniğiyle uygulanmıştır. Cilt genel olarak yıpranmış durumdadır. Üst ve alt kapaktaki süslemeler aynıdır. Kapakların orta kısmında bulunan beyzi formundaki şemse deseni ½ oranında stilize bitkisel motiflerle yapılmıştır. Mıklep kısmında ise yine kapaklarda olduğu gibi stilize bitkisel motifler kullanılmıştır. Kapaklar ve mıklebin etrafını çevreleyen pervaz alanın içerisine sarmal zencerek yapılarak desen tamamlanmıştır. Eserin telif tarihi 1651 olduğuna göre eser XVII. yüzyılda yapılmıştır (Bkz. Fotoğraf 5.22, Çizim 5.22).

²³ <http://www.yazmalar.gov.tr/eser/gus%C3%BBnul-us%C3%BBI/8632>



Çizim 5.22 05 Ba 410 Envanter Numaralı Eserin Üst Kapağı, Alt Kapağı ve Miklebi

5.23 05 Ba 426 Envanter Numaralı Eserin Cildi

Eser Adı: Nakdü'd-düerer. Yazar Adı: Vankulu Mehmed Efendî b. Mustafâ (öl. 1000/1591). Müstensih: Süleyman b. Mustafa Saruhani. Konu: İslâm Dini-Fıkıh. Dili: Arapça. Telif Tarihi Hicri (Miladi): 0 (0). İstinsah Tarihi Hicri (Miladi): 0 (0). Bulunduğu Yer: Amasya Beyazıt İl Halk Kütüphanesi. Koleksiyon: Amasya Beyazıt

İl Halk Kütüphanesi Ölçü: 200x145-145x75 mm. Yaprak: 255. Satır: 23. Yazı Türü: Talik Kırması. Kâğıt Türü: Bayraklı taç filigranlı²⁴

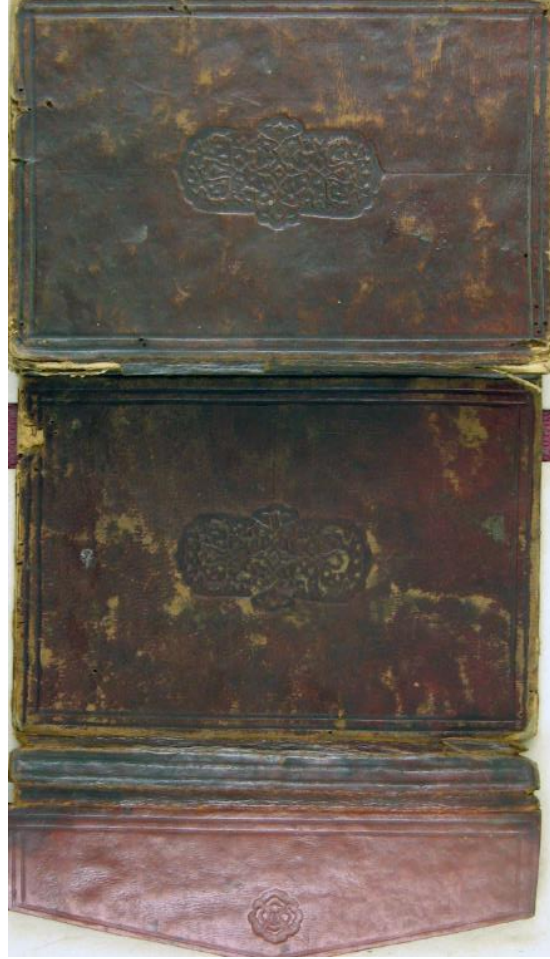

Fotoğraf 5.23 05 Ba 426 Envanter Numaralı Eserin Cildi

Eserde kahverengi cilt üzerine soğuk baskı tekniğiyle yapılmış şemse deseni yer almaktadır. Şemse deseni stilize edilmiş bitkisel motifler ve bulut motifinden oluşmaktadır. Mıklep kısmında ise sadece penç motifinin yapıldığı bir şemse formu yer almaktadır. Kapakların ve mıklebin kenarları yine soğuk baskı tekniğiyle yapılmış cetvellerle tamamlanmıştır. Eserin analiz ve yazarının ölüm tarihi dikkate alınarak XVI. yüzyılda yapıldığı tahmin edilmektedir (Bkz. Fotoğraf 5.23, Çizim 5.23).

²⁴ <http://www.yazmalar.gov.tr/eser/nakdud-durer/32296>

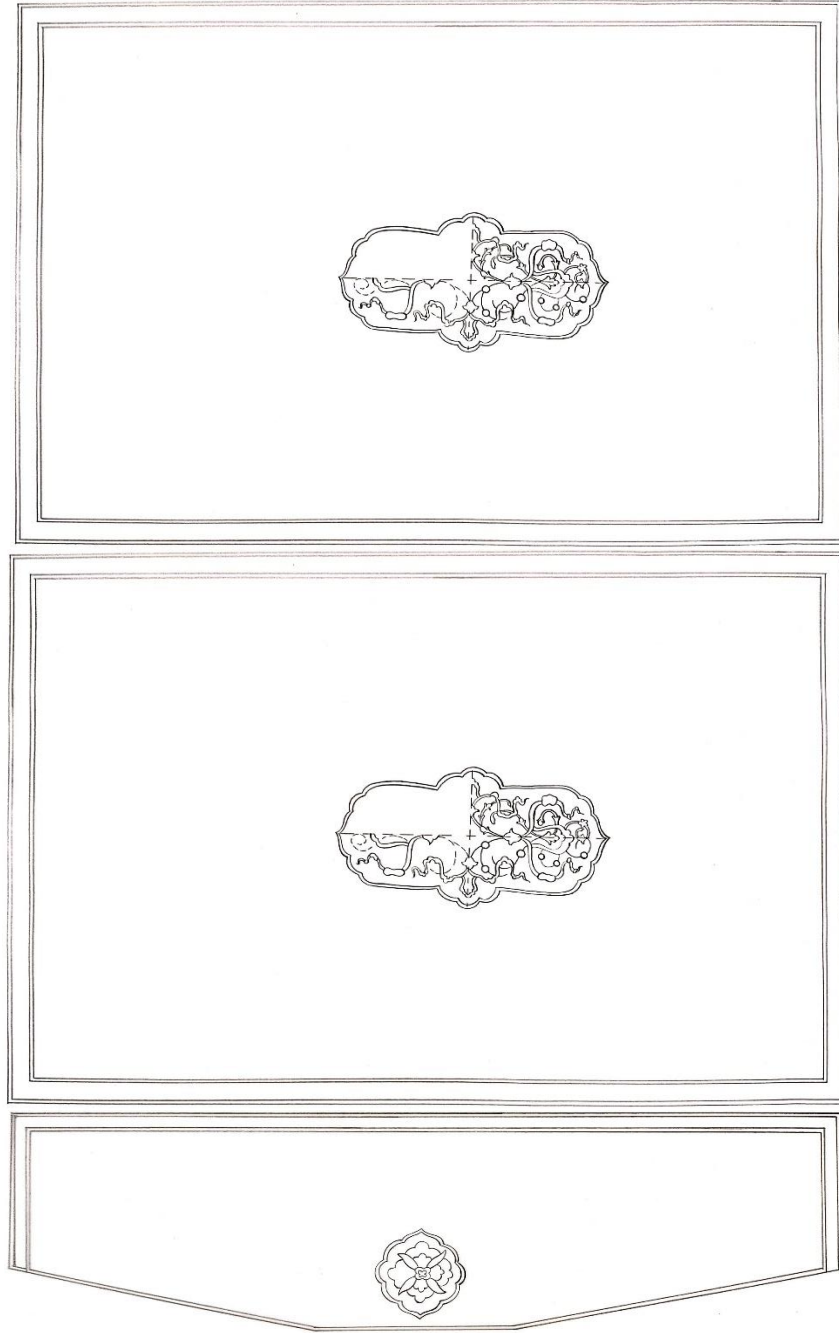

Çizim 5.23 05 Ba 426 Envanter Numaralı Eserin Üst Kapağı, Alt Kapağı ve Mıklebi

5.24 05 Ba 437 Envanter Numaralı Eserin Cildi

Eser Adı: Miftâhü'l-Usûl. Yazar Adı: Mollâ Hüseyin b. İskender (öl. 1084/1673). Müstensih: Yok. Konu: İslâm Dini-Fıkıh. Dili: Arapça. Telif Tarihi Hicri (Miladi): 0 (0). İstinsah Tarihi Hicri (Miladi): 0 (0). Bulunduğu Yer: Amasya Beyazıt İl Halk Kütüphanesi. Koleksiyon: Amasya Beyazıt İl Halk Kütüphanesi. Ölçü: 258x180-

190x132 mm. Yaprak: 1b-105'a. Satır: 21. Yazı Türü: Nesih Kırmısı. Kâğıt Türü: Abadî²⁵

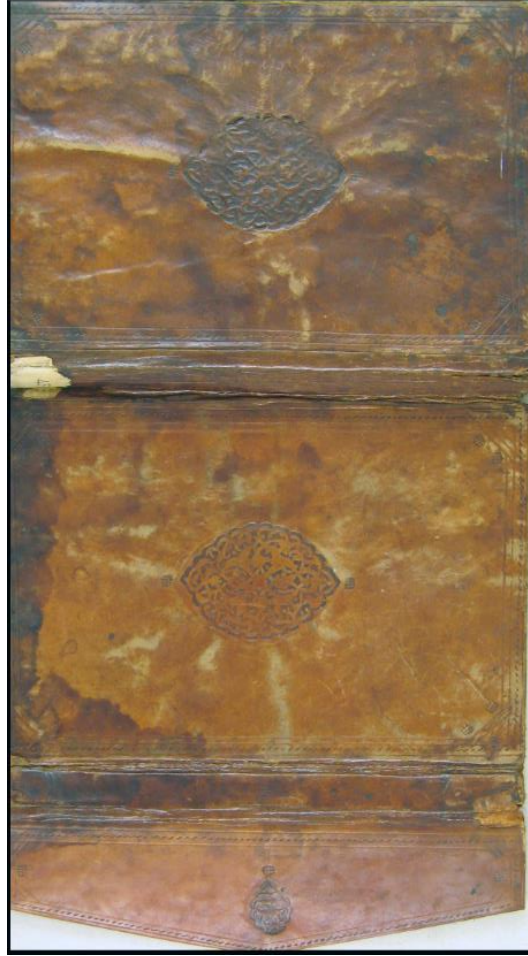

Fotoğraf 5.24 05 Ba 437 Envanter Numaralı Eserin Cildi

Eserin kahverengi meşin bir cildi vardır. Her iki kapakta ve mikleb kısmında soğuk baskı tekniği uygulanmıştır. Kapakların orta kısımlarında bulunan beyzi formundaki şemse deseni ¼ oranında rumi motiflerinden oluşmaktadır. Kapakların ve miklebin kenarları, içine yine soğuk baskı tekniğinde yapılmış sarmal zencereklerle bezeme tamamlanmıştır. Miklebin orta kısmında şemse formu yer almaktadır. Bu şemse formu cildin tahrip olması nedeniyle tam olarak anlaşılammaktadır. Eserin cilt süslemeleri ve yazarının ölüm tarihi dikkate alınarak XVII. yüzyılda yapıldığı düşünülmektedir (Bkz. Fotoğraf 5.24, Çizim 5.24).

²⁵ <http://www.yazmalar.gov.tr/eser/miftahul-us%C3%BB1/21807>

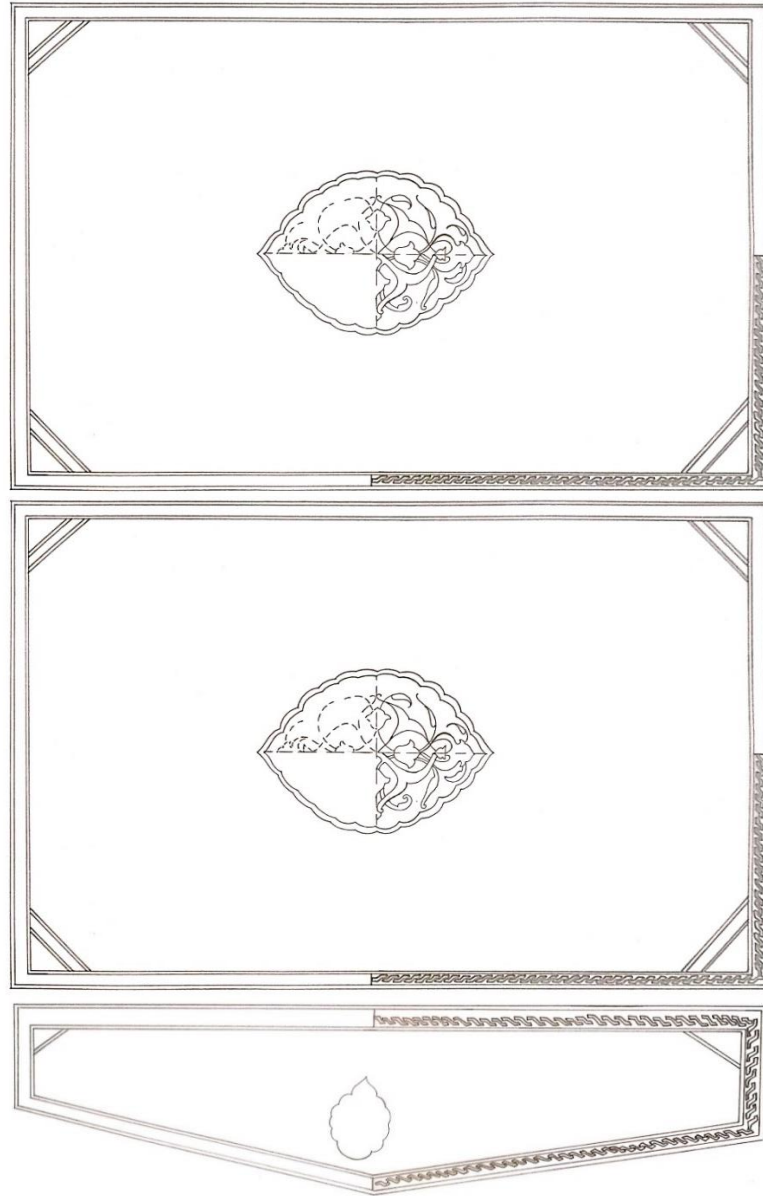

Çizim 5.24 05 Ba 437 Envanter Numaralı Eserin Üst Kapağı, Alt Kapağı ve Mıklebi

5.25 05 Ba 440 Envanter Numaralı Eserin Cildi

Eser Adı: Menâri'l-Envâr. Yazar Adı: Hâfız ed-dîn Ebû'l-Berekât Abd-Allâh b. Ahmed en-Neseî (öl. 710/1310). Müstensih: Yok. Konu: İslâm Dini-Fıkıh Dili: Arapça. Telif Tarihi Hicri (Miladi): 0 (0). İstinsah Tarihi Hicri (Miladi): 978 (1569). Bulunduğu Yer: Amasya Beyazıt İl Halk Kütüphanesi. Koleksiyon: Amasya Beyazıt

İl Halk Kütüphanesi. Ölçü: 175x115-110x60 mm. Yaprak: 65. Satır: 11. Yazı Türü: Nestalik. Kâğıt Türü: Abadî²⁶



Fotoğraf 5.25 05 Ba 440 Envanter Numaralı Eserin Cildi

Üst kapak, alt kapak ve mıklep kısmında kahverengi meşin cilt üzerine soğuk baskı tekniği uygulanmıştır. Kapaklarda görülen beyzi formundaki şemse deseni stilize bitkisel motiflerden oluşmaktadır. Her iki kapağın ve mıklebin kenarları yine soğuk baskı tekniğiyle yapılmış cetvellerle tamamlanmıştır. Mıklep kısmında bulunan şemse deseni sadece hatayi motifinden oluşmaktadır. Eserin istinsah tarihi 1569 olduğuna göre eser XVI. yüzyıla aittir (Bkz. Fotoğraf 5.25, Çizim 5.25).

²⁶ <http://www.yazmalar.gov.tr/eser/menarul-envar/19731>

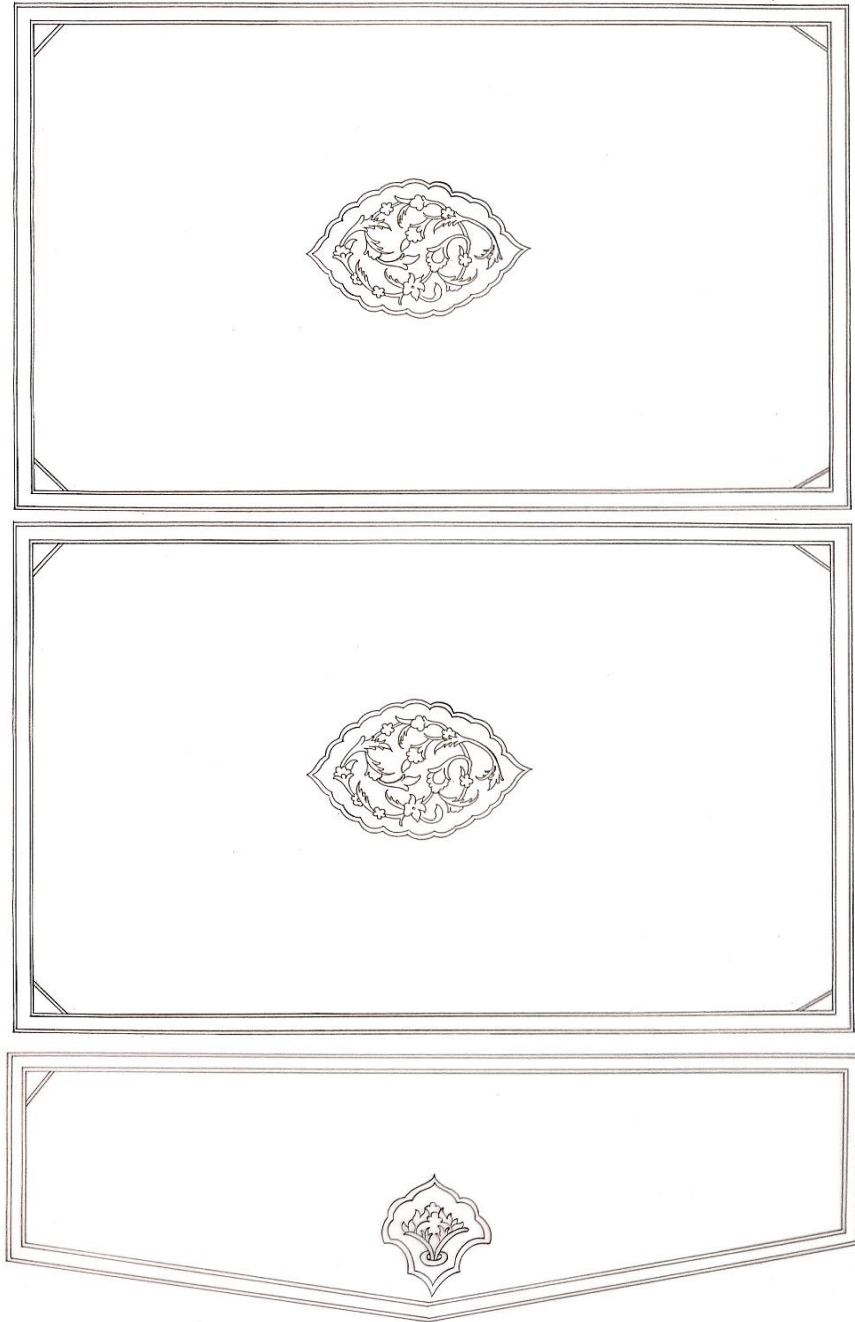

Çizim 5.25 05 Ba 440 Envanter Numaralı Eserin Üst Kapağı, Alt Kapağı ve Mıklebi

5.26 05 Ba 450 Envanter Numaralı Eserin Cildi

Eser Adı: Şerhü Ferâ'izi's-Sirâcîye. Yazar Adı: es-Seyyid eş-Şerîf Alî b. Muhammed b. Alî el-Cürcânî (740-816/1340-1413). Müstensih: Yok. Dili: Arapça. Telif Tarihi Hicri (Miladi): 0 (0). İstinsah Tarihi Hicri (Miladi): 0 (0). Bulunduğu Yer: Amasya Beyazıt İl Halk Kütüphanesi. Koleksiyon: Amasya Beyazıt İl Halk Kütüphanesi. Ölçü:

212x150-145x80 mm. Yaprak: 85. Satır: 18-19. Yazı Türü: Nesih Kırması. Kâğıt Türü: Daire içi harf filigranlı²⁷



Fotoğraf 5.26 05 Ba 450 Envanter Numaralı Eserin Cildi

Eserde kahverengi meşin bir cilt üzerine desenler soğuk baskı tekniğiyle uygulanmıştır. Cilt aşırı derecede tahrip olmuş durumdadır. Her iki kapakta bulunan desen birbiriyle aynıdır. Cildin orta kısmında bulunan beyzi formundaki şemse deseni bitkisel kompozisyondan oluşmaktadır. Kapakların ve miklebin kenarları yine soğuk baskı tekniğiyle yapılmış cetvellerle tamamlanmıştır. Eserin mikleb kısmındaki şemse yine bitkisel kompozisyondan oluşmaktadır. Eserin analiz ve yazarının ölüm tarihi dikkate alınarak XV. yüzyılda yapıldığı tahmin edilmektedir (Bkz. Fotoğraf 5.26, Çizim 5.26).

²⁷ <http://www.yazmalar.gov.tr/eser/serhu-feraizis-sirac%C3%AEye/3782>

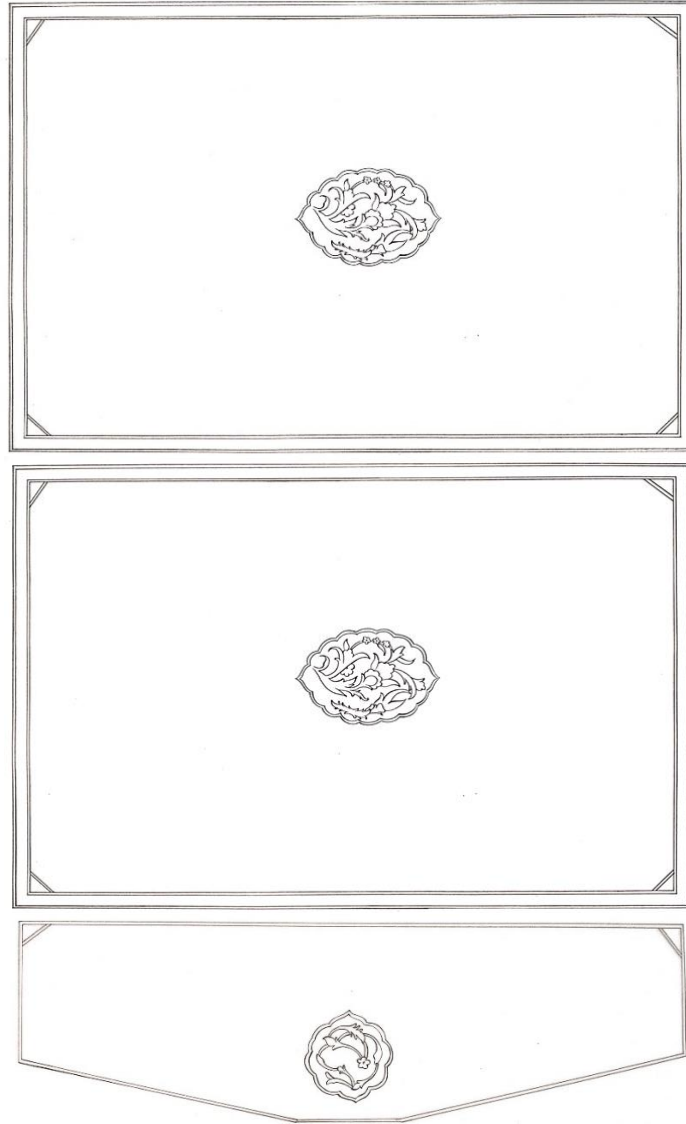

Çizim 5.26 05 Ba 450 Envanter Numaralı Eserin Üst Kapağı, Alt Kapağı ve Miklebi

5.27 05 Ba 456 Envanter Numaralı Eserin Cildi

Eser Adı: Tenvîrül-Besair ale'l-Eşbâh ve'n-Nezâ'ir. Yazar Adı: İbn Habîb Şeref ed-dîn Abd el-Kâdir b. Berekât el-Gazzî (öl. 1030/1621). Müstensih: Yok. Konu: İslâm Dini-Fıkıh. Dili: Arapça. Telif Tarihi Hicri (Miladi): 0 (0). İstinsah Tarihi Hicri (Miladi): 0 (0). Bulunduğu Yer: Amasya Beyazıt İl Halk Kütüphanesi. Koleksiyon: Amasya

Beyazıt İl Halk Kütüphanesi. Ölçü: 210x150-145x100 mm. Yaprak: 232. Satır: 21.
Yazı Türü: Nesih Kırması. Kâğıt Türü: Birleşik harf filigranlı²⁸



Fotoğraf 5.27 05 Ba 456 Envanter Numaralı Eserin Cildi

Her iki kapakta ve mıklepte kahverengi cilt üzerine alttan ayırma şemse bezemesi uygulanmıştır. Her iki kapakta bulunan beyzi formundaki salbekli şemse deseni bitkisel kompozisyonlardan oluşmaktadır. Kapaklardaki köşebentler sarmal zencerek tarzındadır. Kapakların ve mıklebin kenarları içine sarmal zencereklerin yapıldığı altın cetvelle tamamlanmıştır. Mıklep kısmında alttan ayırma tarzında yapılan yarım şemse motifi yer almaktadır. Şemse deseni kapaklardaki gibi bitkisel motiflerden

²⁸ <http://www.yazmalar.gov.tr/eser/tenv%C3%A9rul-besair-alel-esbah-ven-nezair/4348>

oluşmaktadır. Eserin analiz ve yazarın ölüm tarihi dikkate alınarak XVI. yüzyılda yapıldığı düşünülmektedir (Bkz. Fotoğraf 5.27, Çizim 5.27).

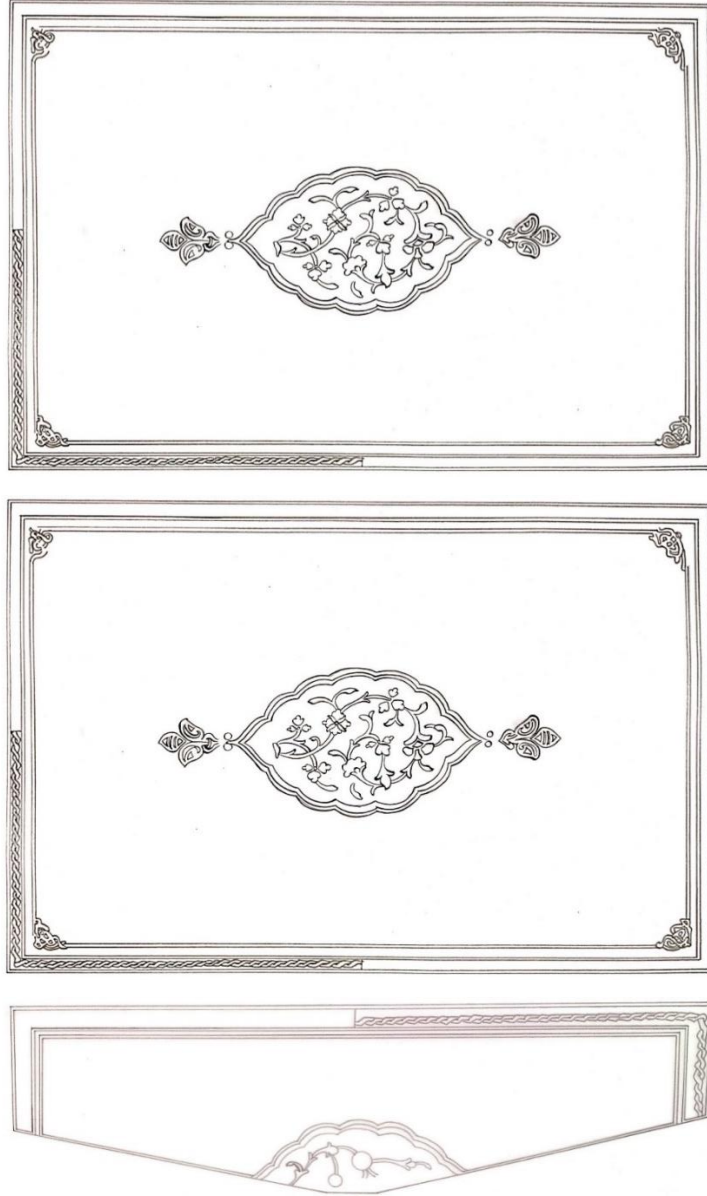

Çizim 5.27 05 Ba 456 Envanter Numaralı Eserin Üst Kapağı, Alt Kapağı ve Mıklebi

5.28 05 Ba 461 Envanter Numaralı Eserin Cildi

Eser Adı: Mültekâ'l-Ebhur. Yazar Adı: İbrâhîm b. Muhammed el-Halebî (öl. 956/1549). Müstensih: Yok. Konu: İslâm Dini-Fıkıh. Dili: Arapça. Telif Tarihi Hicri (Miladi): 0 (0). İstinsah Tarihi Hicri (Miladi): 0 (0). Bulunduğu Yer: Amasya Beyazıt İl Halk Kütüphanesi. Koleksiyon: Amasya Beyazıt İl Halk Kütüphanesi. Ölçü:

189x112-148x67 mm. Yaprak: 151. Satır: 23. Yazı Türü: Nesih. Kâğıt Türü: Birleşik harf filigranlı²⁹



Fotoğraf 5.28 05 Ba 461 Envanter Numaralı Eserin Cildi

Eserin kahverengi meşin bir cildi vardır. Aşırı yıpranmalardan dolayı yer yer renk değişimleri görülmektedir. Kapaklarda bulunan şemselerin dendan kısımları özellikle çok aşınmış durumda ve şemse kompozisyonu aşırı tahripten dolayı anlaşılmamaktadır. Eserin her iki kapağında cetvel çizgisi yoktur. Mıklep kısmında ise soğuk baskı tekniğiyle yapılmış zemini tamamen kaplayan ve birbirini tekrar eden

²⁹ <http://www.yazmalar.gov.tr/eser/multekal-ebhur/24130>

geometrik bir desen yapılmıştır. Eserin yazarının ölüm 1549 olduğundan XVI. yüzyılda yapılmış olabileceği tahmin edilmektedir (Bkz. Fotoğraf 5.28, Çizim 5.28).

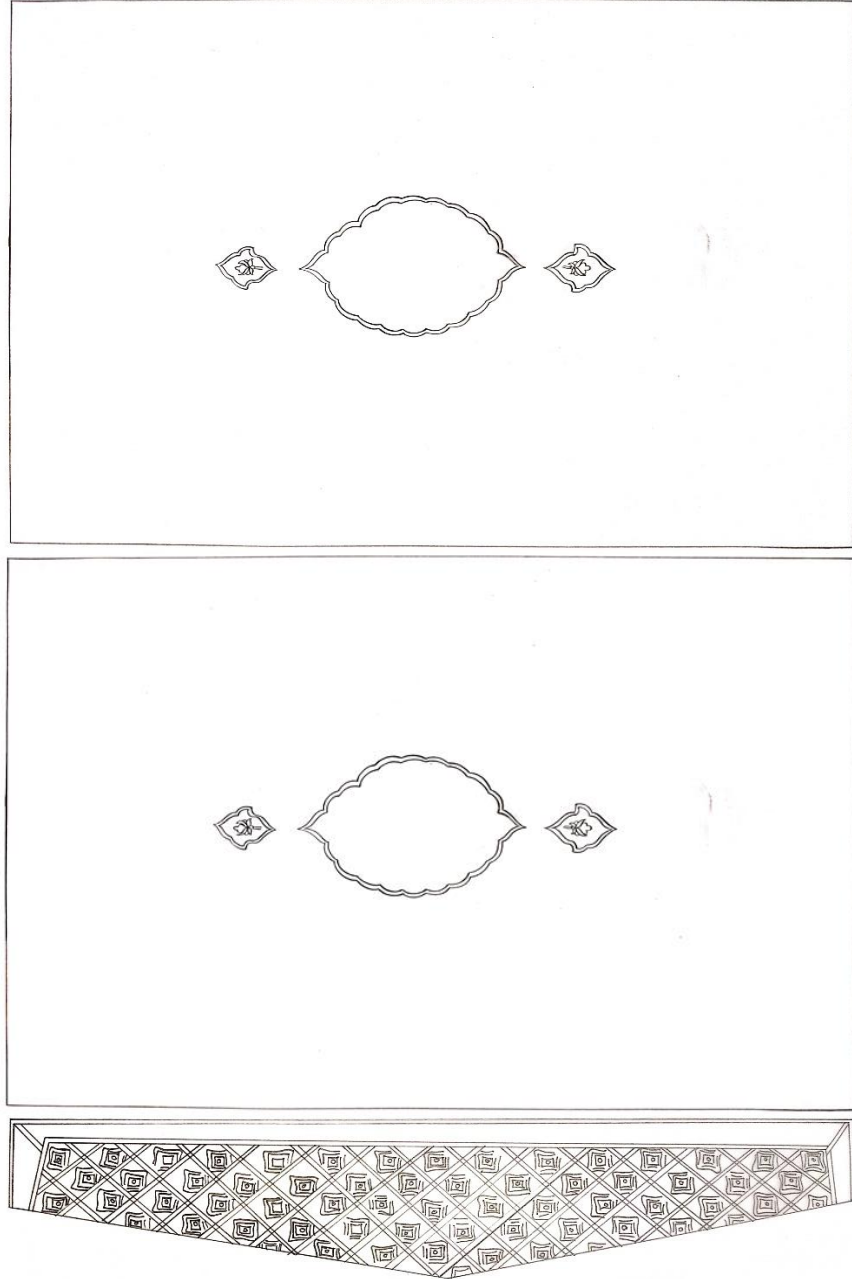

Çizim 5.28 05 Ba 461 Envanter Numaralı Eserin Üst Kapağı, Alt Kapağı ve Mıklebi

5.29 05 Ba 466 Envanter Numaralı Eserin Cildi

Eser Adı: el-Fetâvâ'z-Zeynîye fî Fıkhî'l-Hanefîye. Yazar Adı: İbn Nuceym el-Mısrî Zeyn ed-dîn Ömer b. İbrâhîm (926-970/1519-1563). Müstensih: Yok. Konu: İslâm Dini-Fetvalar. Dili: Arapça. Telif Tarihi Hicri (Miladi): 0 (0). İstinsah Tarihi Hicri (Miladi): 0 (0). Bulunduğu Yer: Amasya Beyazıt İl Halk Kütüphanesi. Koleksiyon: Amasya Beyazıt İl Halk Kütüphanesi. Ölçü: 190x115-135x55 mm. Yaprak: 125. Satır: 17. Yazı Türü: Nesih. Kâğıt Türü: Taç filigranlı³⁰



Fotoğraf 5.29 05 Ba 466 Envanter Numaralı Eserin Cildi

Eserin kahverengi meşin kaplı mukavva bir cildi vardır. Her iki kapakta görülen desenler aynıdır. Kapakların orta kısmında beyzi formunda şemse motifi yer almaktadır. Şemse kullanılarak farklı renkte kapak yüzeyinde kullanılan deri farklı renktedir. Bu tekniğin ismi ise mülevven cilt tekniğidir. Her iki kapağın kenarları

³⁰<http://www.yazmalar.gov.tr/eser/el-fetavaz-zeyn%C3%AEye-f%C3%AE-fikhil-hanef%C3%AEye/8352>

altın cetvelle tamamlanmıştır. Eserin analizleri ve yazarın ölüm tarihinden dolayı XVI. yüzyılda yapılmış olabileceği düşünülmektedir (Bkz. Fotoğraf 5.29, Çizim 5.29).

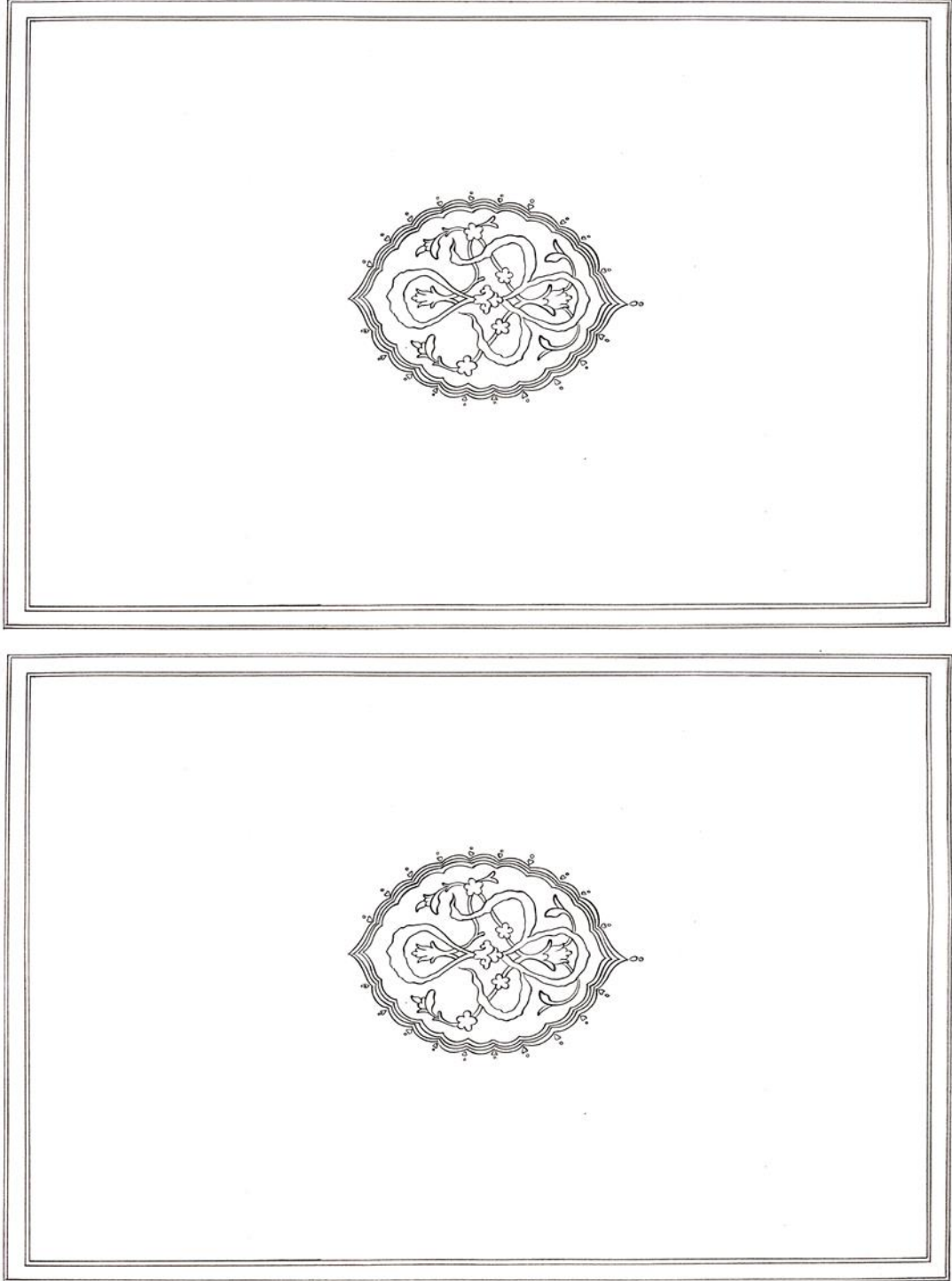

Çizim 5.29 05 Ba 466 Envanter Numaralı Eserin Üst Kapağı ve Alt Kapağı

5.30 05 Ba 476 Envanter Numaralı Eserin Cildi

Eser Adı: Zâdü'l-Müsâfîr. Yazar Adı: Alîm b. Alâ el-Hanefî (öl. 286/899). Müstensih: Celaleddin b. Şemseddin Amasî. Konu: İslâm Dini-Fetvalar. Dili: Arapça Telif Tarihi Hicri (Miladi): 0 (0). İstinsah Tarihi Hicri (Miladi): 808 (1405). Bulunduğu Yer: Amasya Beyazıt İl Halk Kütüphanesi. Koleksiyon: Amasya Beyazıt İl Halk Kütüphanesi. Ölçü: 258x180-185x120 mm. Yaprak: 329. Satır: 21. Yazı Türü: Nesih. Kâğıt Türü: Aharlı abadî³¹



Fotoğraf 5.30 05 Ba 476 Envanter Numaralı Eserin Cildi

Ciltte teknik olarak soğuk baskı tekniği uygulanmıştır. Her iki kapakta kahverengi meşin cilt üzerine beyzi formunda yapılmış şemse formu yer almaktadır. Bu şemse

³¹ <http://www.yazmalar.gov.tr/eser/zadul-musaf%C3%A4r/4435>

formunun etrafı ve salbek kısımları sarmal zencereklerle çevrelenmiştir. Her iki kapağın etrafı geçme motifleriyle yapılmış cetvellerle tamamlanmıştır. Eserin istinsah tarihi 1405 olduğuna göre XV. yüzyıla aittir (Bkz. Fotoğraf 5.30, Çizim 5.30).

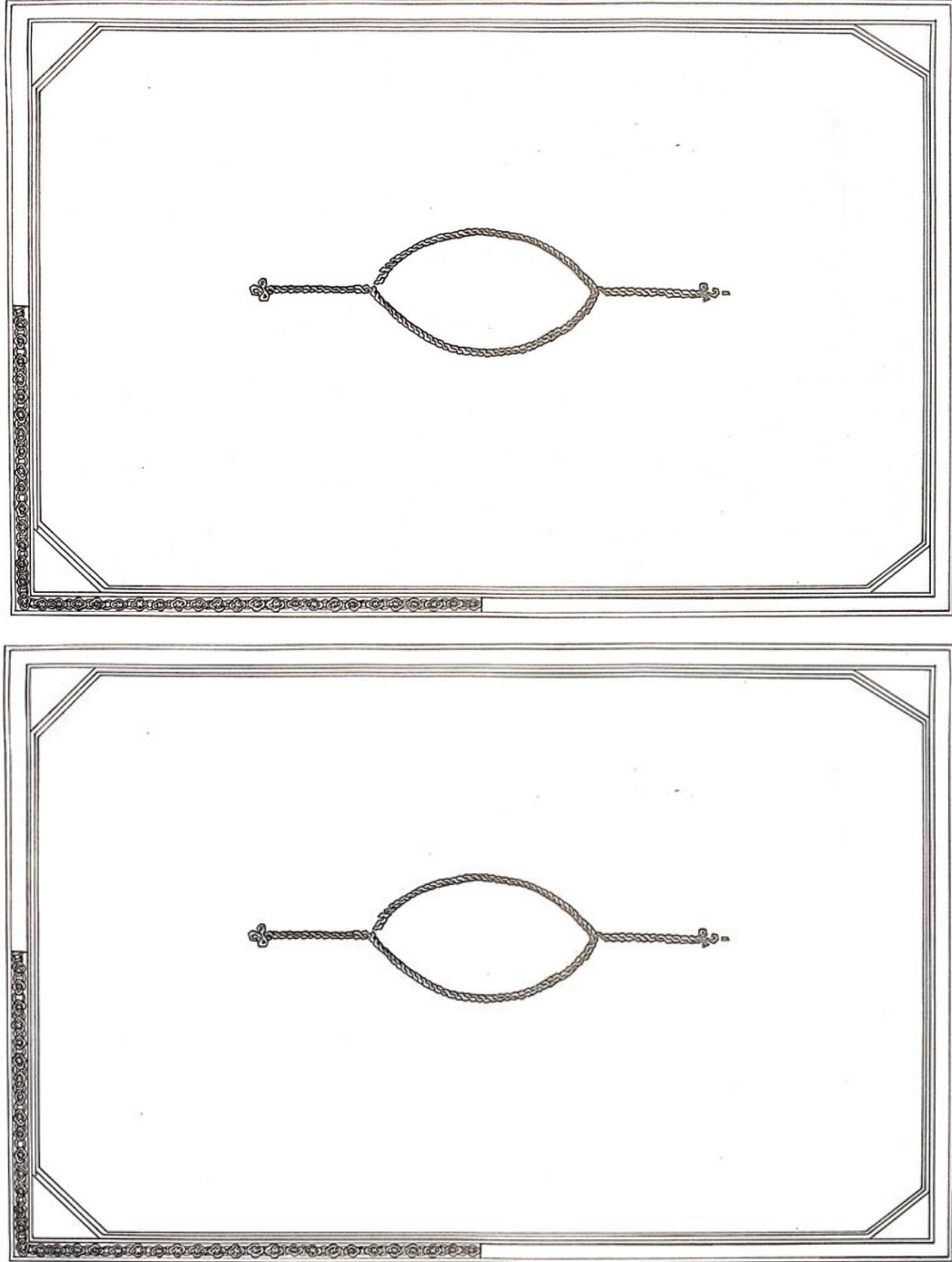

Çizim 5.30 05 Ba 476 Envanter Numaralı Eserin Üst Kapağı ve Alt Kapağı

5.31 05 Ba 497 Envanter Numaralı Eserin Cildi

Eser Adı: Kenzu'd-Dekâ'ik. Yazar Adı: Hâfız ed-dîn Ebû'l-Berekât Abd-Allâh b. Ahmed en-Nesefî (öl. 710/1310). Müstensih: Yok. Konu: İslâm Dini-Fıkıh. Dili: Arapça. Telif Tarihi Hicri (Miladi): 0 (0). İstinsah Tarihi Hicri (Miladi): 0 (0). Bulunduğu Yer: Amasya Beyazıt İl Halk Kütüphanesi. Koleksiyon: Amasya Beyazıt İl Halk Kütüphanesi. Ölçü: 260x180-165x100 mm. Yaprak: 141. Satır: 11. Yazı Türü: Nesih. Kâğıt Türü: İnce abadi³²

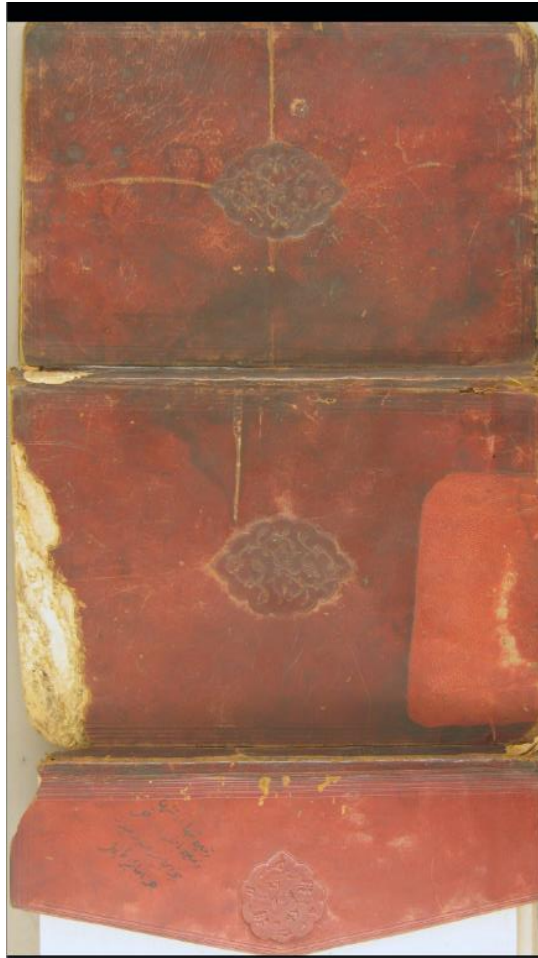

Fotoğraf 5.31 05 Ba 497 Envanter Numaralı Eserin Cildi

Eserin bordo rengi meşin bir cildi vardır. Üst kapak, alt kapak ve mıklep kısmında soğuk baskı tekniği uygulanmıştır. Eserde yer yer renk değişimi ve kopmalar meydana

³² <http://www.yazmalar.gov.tr/eser/kenzud-dekaik/16827>

gelmiştir. Her iki kapakta ve miklebde görülen beyzi formundaki şemse deseni bitkisel kompozisyondan oluşmaktadır. Kapakların ve miklebin etrafını çevreleyen cetveller yine soğuk baskı tekniğiyle yapılmıştır. Eserin analizleri sonucunda XV. yüzyılda yapıldığı tahmin edilmektedir (Bkz. Fotoğraf 5.31, Çizim 5.31).

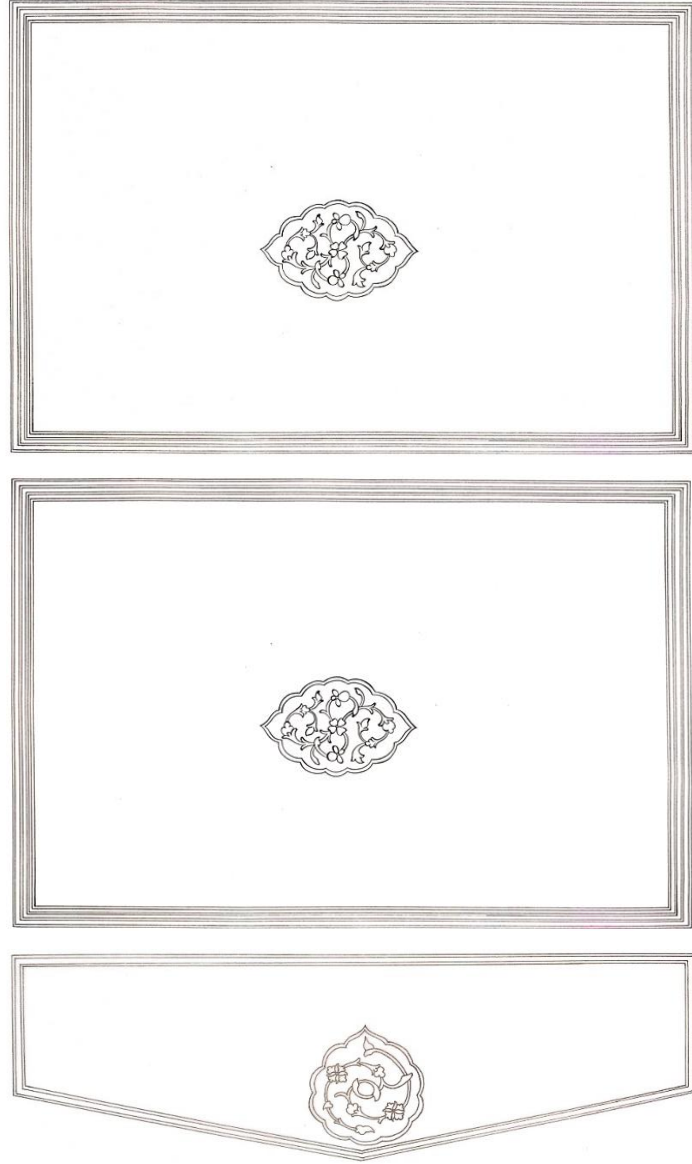

Çizim 5.31 05 Ba 497 Envanter Numaralı Eserin Üst Kapağı, Alt Kapağı ve Miklebi

5.32 05 Ba 509 Envanter Numaralı Eserin Cildi

Eser Adı: Menâkıb-ı Emîr Sultân. Yazar Adı: Yok. Müstensih: Yok. Konu: İslâm Dini-
Menakıb Kitapları. Dili: Türkçe. Telif Tarihi Hicri (Miladi): 0 (0). İstinsah Tarihi Hicri
(Miladi): 0 (0). Bulunduğu Yer: Amasya Beyazıt İl Halk Kütüphanesi. Koleksiyon:
Amasya Beyazıt İl Halk Kütüphanesi. Ölçü: 260x179-167x121 mm. Yaprak: 35. Satır:
13. Yazı Türü: Harekeli Nesih. Kâğıt Türü: Çapa filigranlı³³

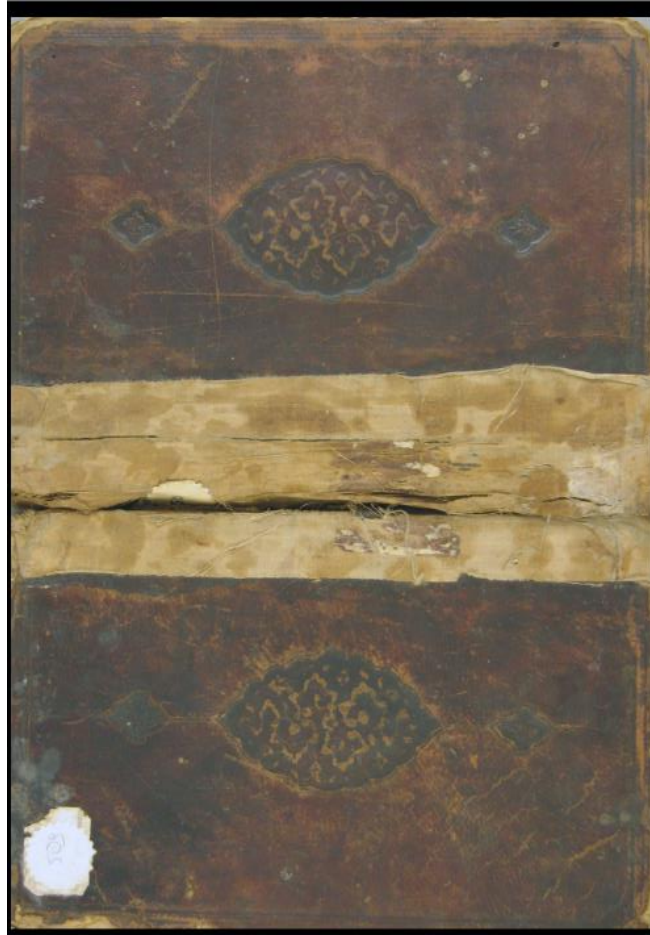

Fotoğraf 5.32 05 Ba 509 Envanter Numaralı Eserin Cildi

Eserde kahverengi deri kaplı mukavva bir cilt üzerine soğuk baskı tekniği uygulanmıştır. Eserin her iki kapağında görülen desen birbiriyle aynıdır. Kapakların orta kısmında beyzi formunda yapılmış salbekli şemse deseni stilize bitkisel motifler ve bulut kompozisyonundan oluşmaktadır. Kapağın kenarları yine soğuk baskı tekniğiyle

³³ <http://www.yazmalar.gov.tr/eser/menakib-i-em%C3%A4r-sultan/4729>

yapılmış içinde sarmal zencereğin bulunduğu cetvellerle tamamlanmıştır. Eserin analizleri dikkate alınarak XV. yüzyılda yapılmış olduğu düşünülmektedir (Bkz. Fotoğraf 5.32, Çizim 5.32).



Çizim 5.32 05 Ba 509 Envanter Numaralı Eserin Üst Kapağı ve Alt Kapağı

5.33 05 Ba 519 Envanter Numaralı Eserin Cildi

Eser Adı: Tehzîbü'l-Vusûl ilâ İlmi'l-Usûl. Yazar Adı: İbn el-Mutahhar el-Hillî Cemâl ed-dîn el-Hasan b. Yûsuf (648-726/1250-1325). Müstensih: Yok. Konu: İslâm Dini-Fıkıh. Dili: Arapça. Telif Tarihi Hicri (Miladi): 0 (0). İstinsah Tarihi Hicri (Miladi): 0 (0). Bulunduğu Yer: Amasya Beyazıt İl Halk Kütüphanesi. Koleksiyon: Amasya Beyazıt İl Halk Kütüphanesi. Ölçü: 192x138-125x60 mm. Yaprak: 1b-130'a. Satır: 11. Yazı Türü: Nesih. Kâğıt Türü: Aharlı ince filigranlı³⁴

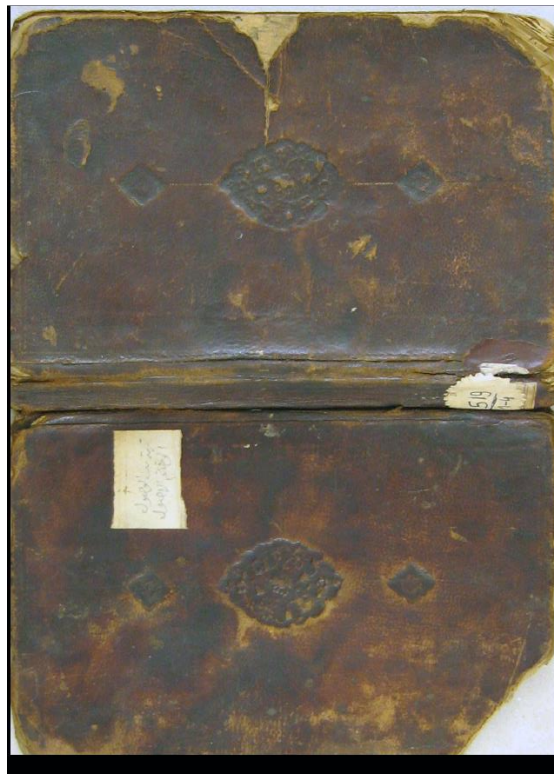

Fotoğraf 5.33 05 Ba 519 Envanter Numaralı Eserin Cildi

Ciltte genel olarak aşırı derecede yıpranmalar ve kopmalar meydana gelmiştir. Kahverengi cilt üzerine soğuk baskı tekniği uygulanmıştır. Her iki kapağın orta kısmında bulunan beyzi formunda yapılmış salbekli şemse deseni bitkisel kompozisyonlardan oluşmaktadır. Kapakların etrafını çevreleyen cetvel çizgisi bu el

³⁴<http://www.yazmalar.gov.tr/eser/tehz%C3%A9bul-vus%C3%BBl-ila-ilmil-us%C3%BBl/4319>

yazması eserde yapılmamıştır. İncelenen bu eserin analizleri sonucunda XV. yüzyılda yapıldığı tahmin edilmektedir (Bkz. Fotoğraf 5.33, Çizim 5.33).

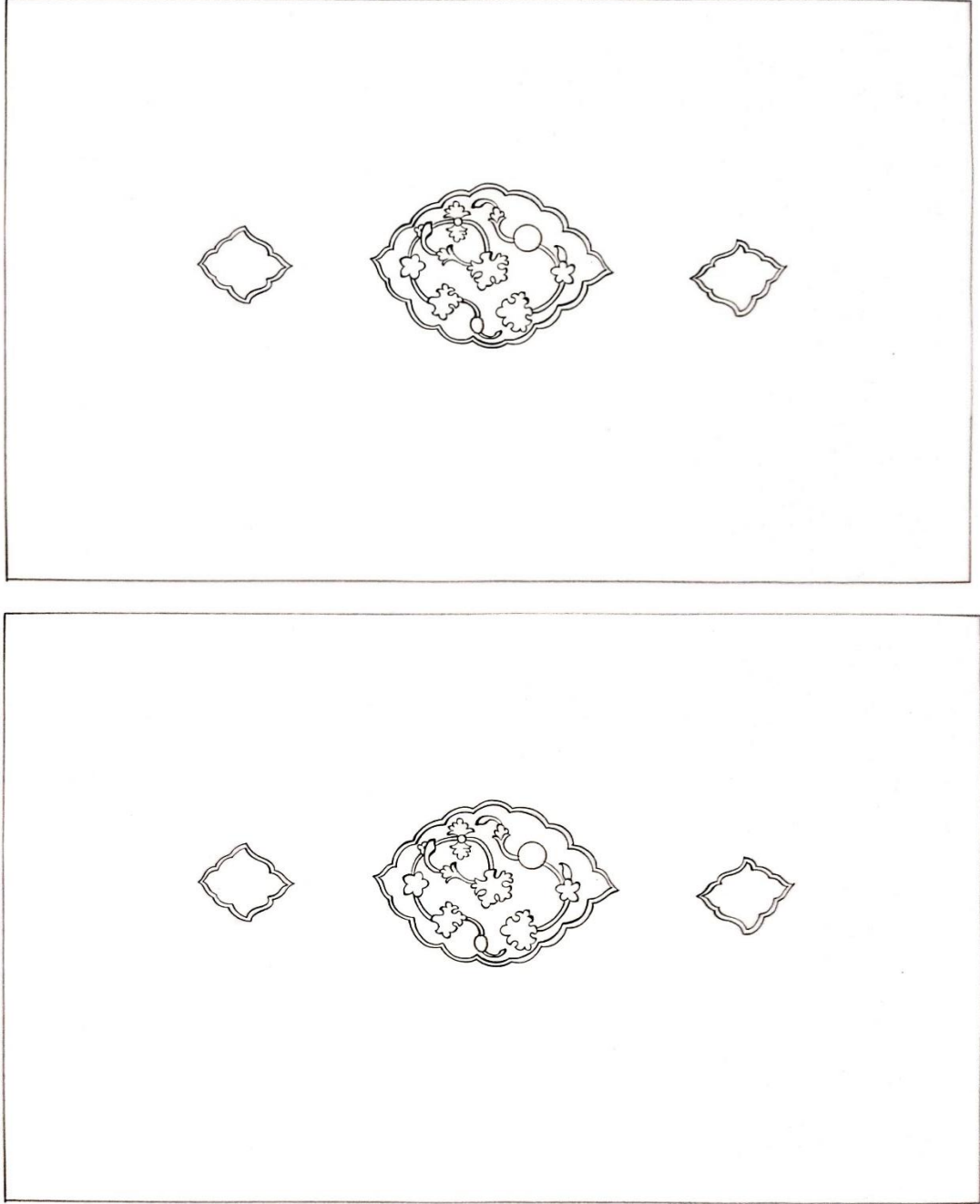

Çizim 5.33 05 Ba 519 Envanter Numaralı Eserin Üst Kapağı ve Alt Kapağı

5.34 05 Ba 538 Envanter Numaralı Eserin Cildi

Eser Adı: Durerü'l-Hukkâm fî Şerhi Gureri'l-Ahkâm. Yazar Adı: Mollâ Husrev Muhammed b. Ferâmurz Tarsusî (öl. 885/1480). Müstensih: Yok. Konu: İslâm Dini-Fıkıh. Dili: Arapça. Telif Tarihi Hicri (Miladi): 0 (0). İstinsah Tarihi Hicri (Miladi): 1153 (1739). Bulunduğu Yer: Amasya Beyazıt İl Halk Kütüphanesi. Koleksiyon: Amasya Beyazıt İl Halk Kütüphanesi. Ölçü: 215x158-155x90 mm. Yaprak: 302. Satır: 21. Yazı Türü: Nesih Kâğıt Türü: Ay filigranlı³⁵



Fotoğraf 5.34 05 Ba 538 Envanter Numaralı Eserin Cildi

Eserin kahverengi meşin bir cildi vardır. Her iki kapak ve mıklep kısmında soğuk baskı tekniği uygulanmıştır. Eserin sırt ve sertap kısmında süsleme yoktur. Her iki kapaktaki

³⁵ <http://www.yazmalar.gov.tr/eser/durerul-hukkam-f%C3%AE-serhi-gureril-ahkam/12561>

desenler aynıdır ve kapakların orta kısmında beyzi formunda şemse yer almaktadır. Şemse formunun her iki ucunda salbekler görülmektedir. Kapaklarda ve miklepte yapılmış olan şemse formunun kompozisyonu eserin yıpranmasından kaynaklı tam olarak anlaşılmamaktadır fakat salbeklerin iç kısmında gonca motifi yer almaktadır. Kapakların ve miklebin etrafı yine soğuk baskı tekniğiyle yapılmış içinde sarmal zencerekleme yapıldığı cetveller ile tamamlanmıştır. Eserin istinsah tarihi 1739 olduğuna göre eser XVIII. yüzyıla aittir (Bkz. Fotoğraf 5.34, Çizim 5.34).

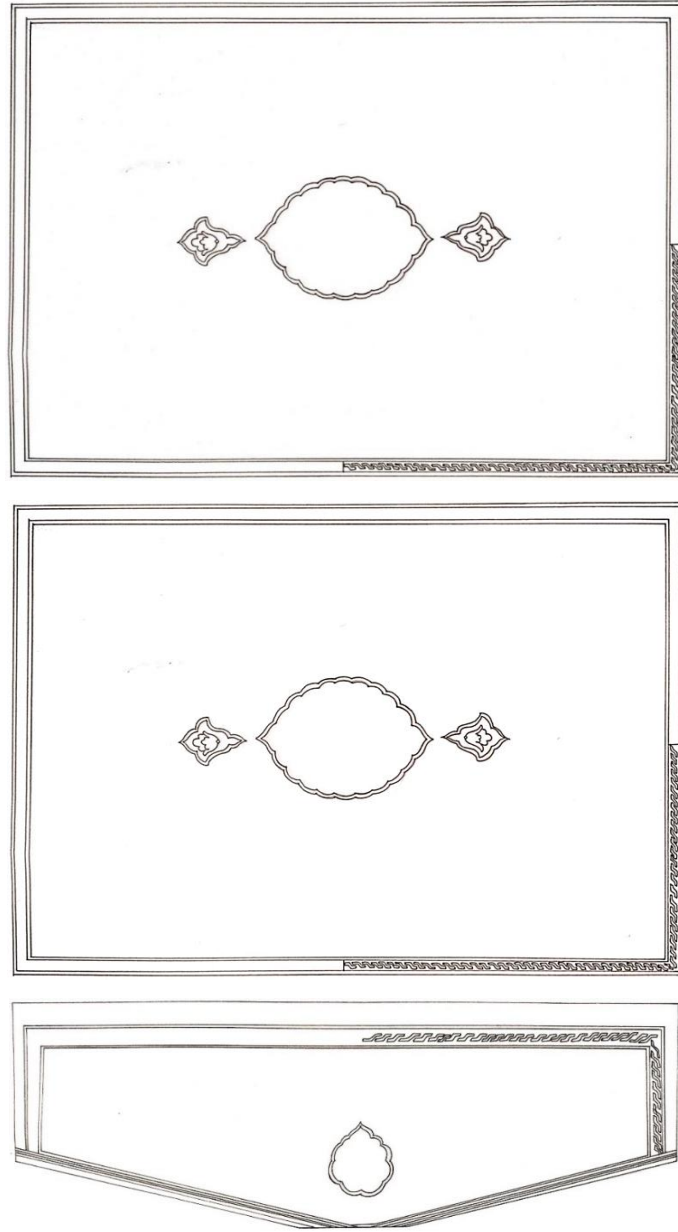

Çizim 5.34 05 Ba 538 Envanter Numaralı Eserin Üst Kapağı, Alt Kapağı ve Miklebi

5.35 05 Ba 546 Envanter Numaralı Eserin Cildi

Eser Adı: Hâşiye alâ Risâle fî İsbâti'l-Vâcibi'l-Kadîme. Yazar Adı: Mîrzâcân Habîb Allah ed-Dihlevî eş-Şîrâzî (öl. 994/1586). Müstensih: Ali b. Hasan. Konu: İslâm Dini-Akaid ve Kelam. Dili: Arapça. Telif Tarihi Hicri (Miladi): 0 (0). İstinsah Tarihi Hicri (Miladi): 1095 (1683). Bulunduğu Yer: Amasya Beyazıt İl Halk Kütüphanesi. Koleksiyon: Amasya Beyazıt İl Halk Kütüphanesi. Ölçü: 205x145-120x65 mm. Yaprak: 1b-86'a. Satır: 15. Yazı Türü: Nesih. Kâğıt Türü: Çapa filigranlı³⁶



Fotoğraf 5.35 05 Ba 546 Envanter Numaralı Eserin Cildi

Eserde bordo meşin kaplı mukavva bir cildin üzerine desenler soğuk baskı tekniğinde uygulanmıştır. Eserde tahribattan dolayı yer yer renk değişimleri görülmektedir. Kapakların orta kısmında beyzi formunda şemse motifi yer almaktadır. Şemse formu bitkisel kompozisyondan oluşmaktadır. Kapakların etrafını çevreleyen cetvel çizgisi bu el yazması eserde görülmemektedir. Eserin miklep kısmında şemse formu yer

³⁶<http://www.yazmalar.gov.tr/eser/hasiye-ala-risale-f%C3%AE-isbatil-vacibil-kad%C3%AEme/28822>

almaktadır ve bu şemse formunun dendan kısımları altınla boyanmıştır. Miklebin etrafını çevreleyen cetveller yine altınla boyanarak bezeme tamamlanmıştır. Eserin istinsah tarihi 1683 olduğuna göre XVII. yüzyılda yapılmıştır (Bkz. Fotoğraf 5.35, Çizim 5.35).

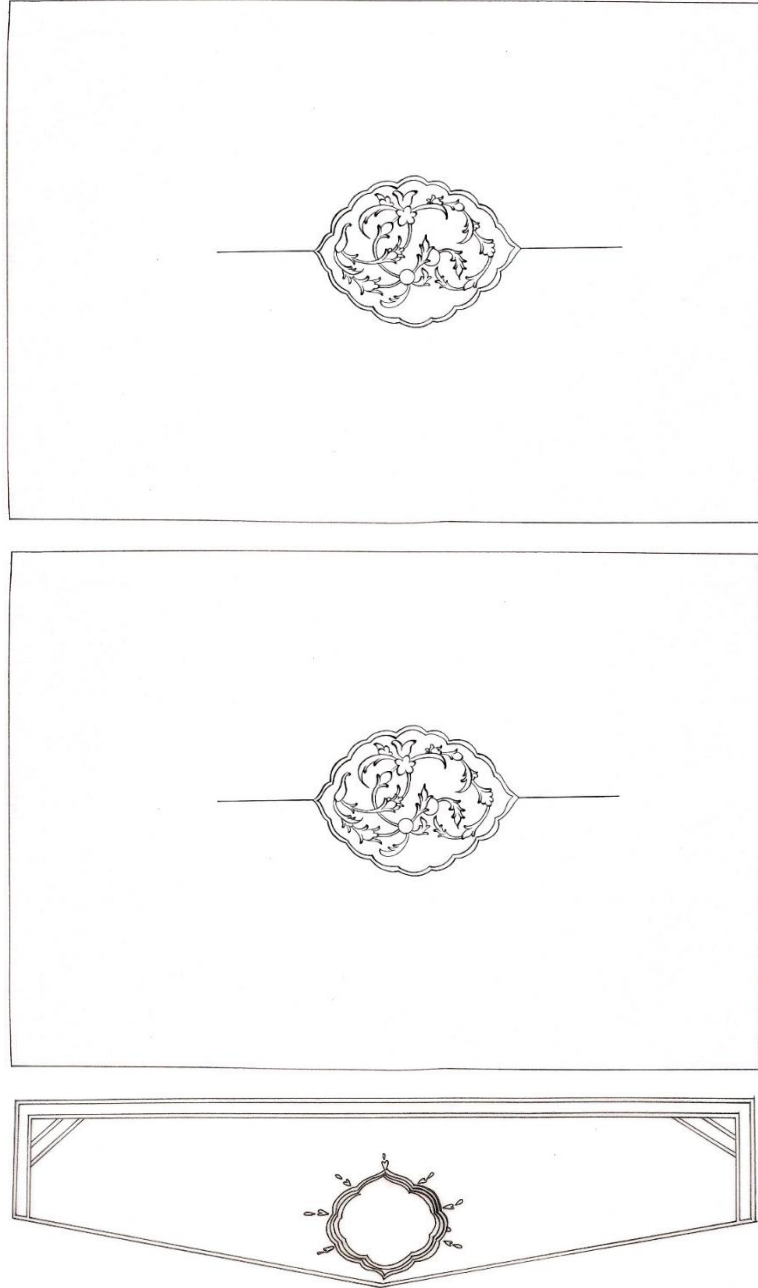

Çizim 5.35 05 Ba 546 Envanter Numaralı Eserin Üst Kapağı, Alt Kapağı ve Miklebi

5.36 05 Ba 552 Envanter Numaralı Eserin Cildi

Eser Adı: Tecrîdü'l-Akâ'id. Yazar Adı: Nasîr ed-dîn Muhammed b. Muhammed et-Tûsî (597-672/1201-1274). Müstensih: Yok. Konu: İslâm Dini-Akaid ve Kelam Dili: Arapça. Telif Tarihi Hicri (Miladi): 0 (0). İstinsah Tarihi Hicri (Miladi): 0 (0). Bulunduğu Yer: Amasya Beyazıt İl Halk Kütüphanesi. Koleksiyon: Amasya Beyazıt İl Halk Kütüphanesi Ölçü: 215x115-145x60 mm. Yaprak: 19. Satır: 25. Yazı Türü: Talik. Kâğıt Türü: Sarı cedit³⁷



Fotoğraf 5.36 05 Ba 552 Envanter Numaralı Eserin Cildi

Eserin kahverengi deri bir cildi vardır. Cildin özellikle üst kapağının aşırı tahrip olduğu görülmektedir. Üst ve alt kapaktaki desenler birbiriyle aynıdır. Her iki kapakta beyzi formunda salbekli şemse yer almaktadır. Şemse formu stilize yaprak motifi ve rumi

³⁷ <http://www.yazmalar.gov.tr/eser/tecr%C3%AEdul-akaid/8647>

kompozisyonundan oluşmaktadır. Kapağın etrafını çevreleyen cetvel çizgisi yoktur fakat etrafı çevreleyen yuvarlak formlar yer almaktadır. Mıklep kısmında ise yarım şemse formu görülmektedir. Şemse formunun deseni tam olarak anlaşılmamaktadır. Mıklebin etrafı içinde yuvarlak formların olduğu cetvellerle tamamlanmıştır. Eserin yazarının ölüm tarihi 1274 olduğuna göre XIII. yüzyılda yapıldığı tahmin edilmektedir (Bkz. Fotoğraf 5.36, Çizim 5.36).

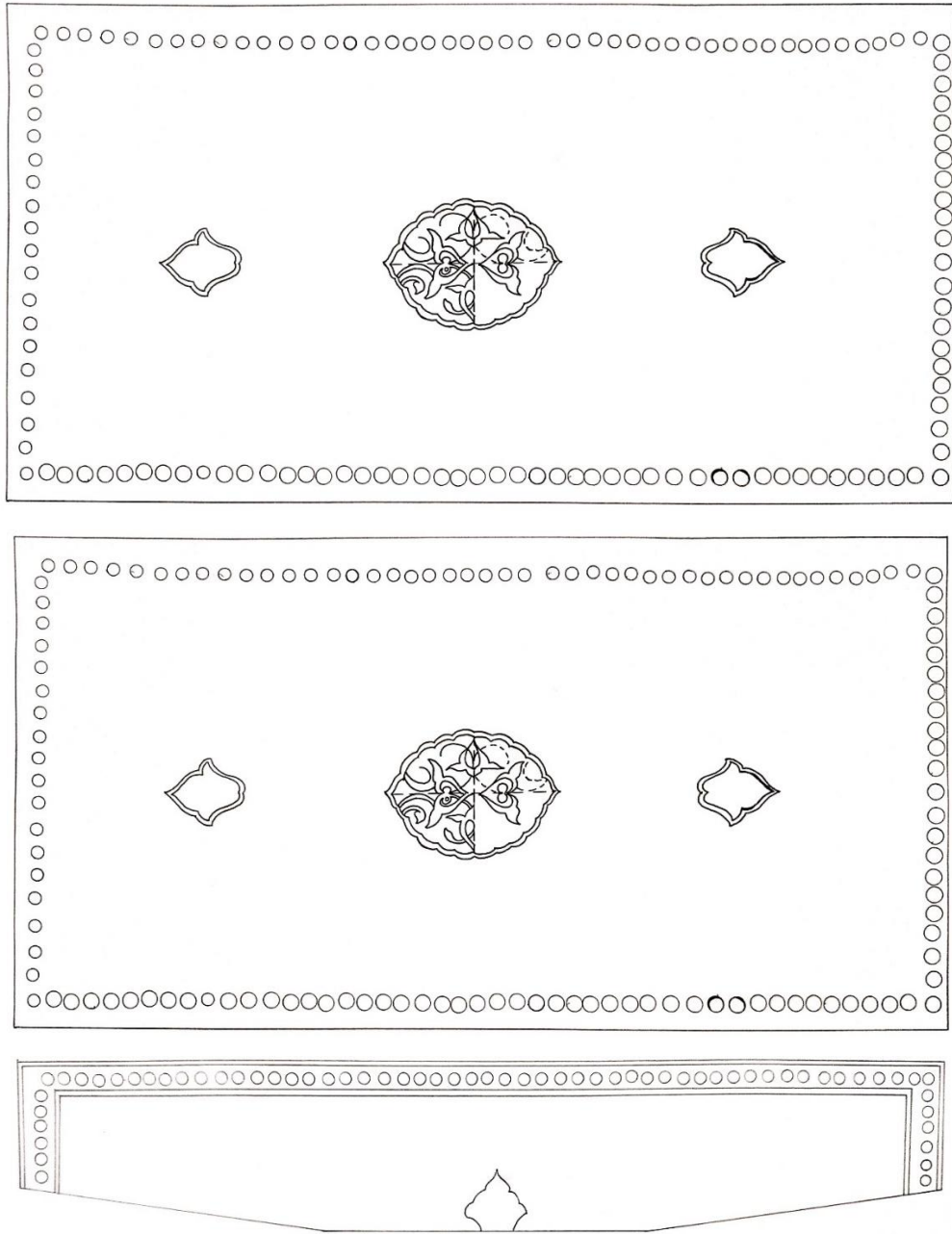

Çizim 5.36 05 Ba 552 Envanter Numaralı Eserin Üst Kapağı, Alt Kapağı ve Mıklebi

5.37 05 Ba 553 Envanter Numaralı Eserin Cildi

Demirbaş No: 05 Ba 553/1. Eser Adı: Şerhü Muhtasari'l-Müntehâ. Yazar Adı: Adud ed-dîn Abd er-Rahmân b. Ahmed el-Îcî (680-756/1281-1355). Müstensih: Yok. Konu: İslâm Dini-Fıkıh. Dili: Arapça. Telif Tarihi Hicri (Miladi): 0 (0). İstinsah Tarihi Hicri (Miladi): 0 (0). Bulunduğu Yer: Amasya Beyazıt İl Halk Kütüphanesi. Koleksiyon: Amasya Beyazıt İl Halk Kütüphanesi. Ölçü: 200x150-125x55 mm. Yaprak: 1'a-29'a. Yazı Türü: Talik. Kâğıt Türü: Taç filigranlı³⁸

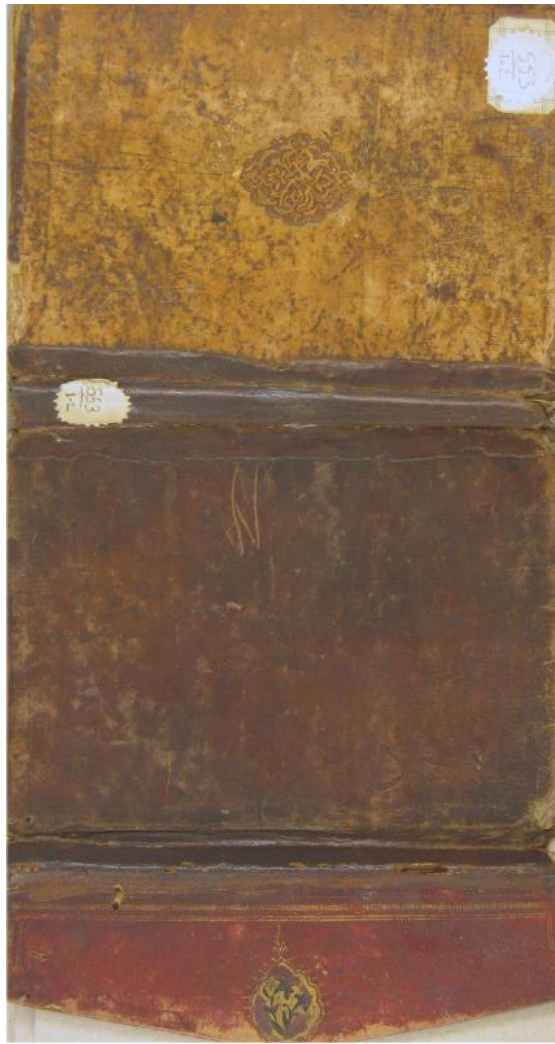

Fotoğraf 5.37 05 Ba 553 Envanter Numaralı Eserin Cildi

³⁸ <http://www.yazmalar.gov.tr/eser/serhu-muhtasari-l-munteha/4149>

Kahverengi kâğıt kaplı bu mukavva cildin alt kapağında süsleme yoktur. Üst kapaktaki beyzi formundaki şemse deseni ¼ oranında rumi ve bitkisel motiflerden oluşmaktadır. Kapakları çevreleyen cetvel çizgisi bu el yazması eserde yoktur. Mıklep kısmında ise alttan ayırma şemse formu yer almaktadır. Şemse deseninde natüralist motifler görülmektedir. Mıklebin etrafını altın cetvel çevrelemiştir. Eserin analizleri sonucunda XVIII. yüzyılda yapılmış olduğu düşünülmektedir (Bkz. Fotoğraf 5.37, Çizim 5.37).

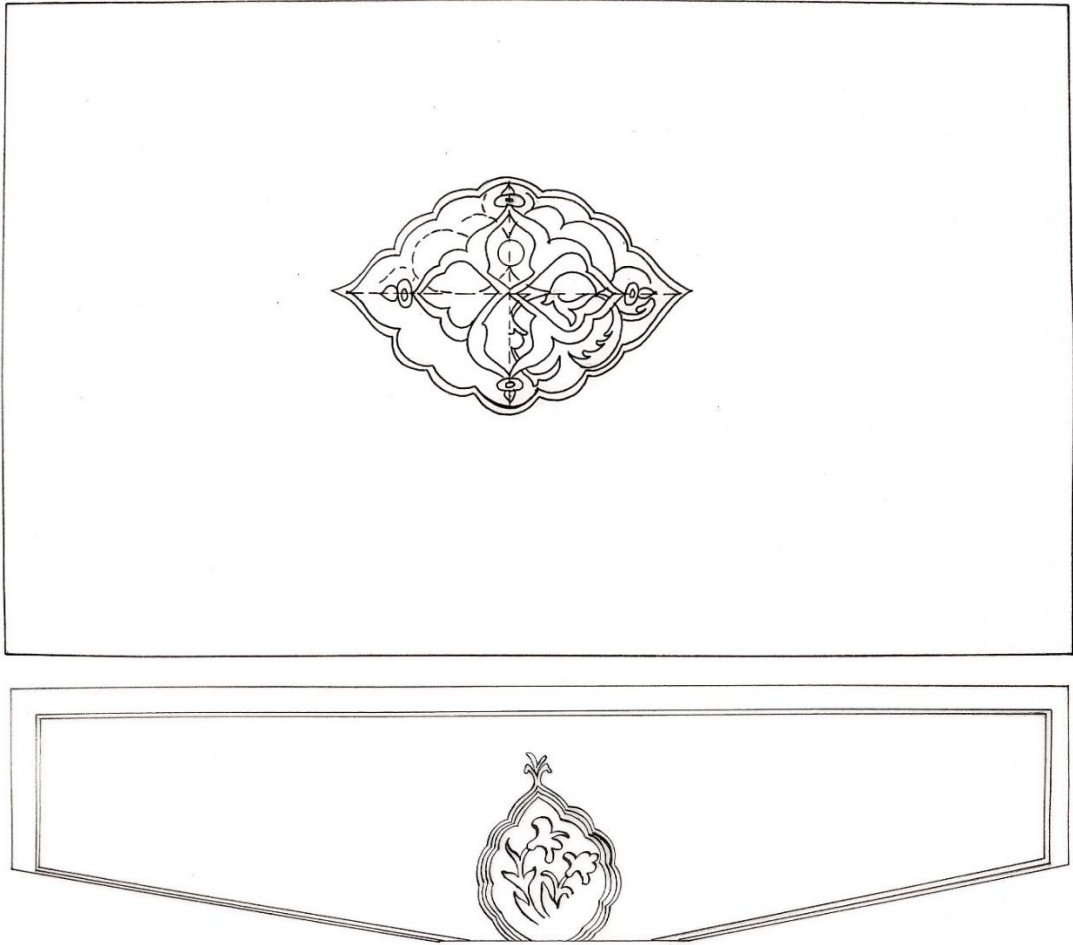

Çizim 5.37 05 Ba 553 Envanter Numaralı Eserin Üst Kapağı ve Mıklebi

5.38 05 Ba 560 Envanter Numaralı Eserin Cildi

Eser Adı: Metâli'u'l-Enzâr fî Şerhi Tavâli'i'l-Envâr. Yazar Adı: Şems ed-dîn Mahmûd b. Abd er-Rahmân el-İsfahânî (674-749/1276-1349). Müstensih: Yok Konu: İslâm Dini-Akaid ve Kelam. Dili: Arapça. Telif Tarihi Hicri (Miladi): 0 (0). İstinsah Tarihi

Hicri (Miladi): 0 (0). Bulunduğu Yer: Amasya Beyazıt İl Halk Kütüphanesi.
Koleksiyon: Amasya Beyazıt İl Halk Kütüphanesi. Ölçü: 260x165-170x80 mm.
Yaprak: 189. Satır: 17 Yazı Türü: Binukat. Kâğıt Türü: Ay yıldızlı taç arma filigranlı³⁹



Fotoğraf 5.38 05 Ba 560 Envanter Numaralı Eserin Cildi

Eserde kahverengi meşin kaplı mukavva bir cilt üzerine soğuk baskı tekniği uygulanmıştır. Her iki kapakta beyzi formunda şemse yer almaktadır. Şemsenin etrafı ve salbek kısımları altınla boyanmış sarmal zencerek formunda oluşturulmuştur. Köşebentlerde, yine altınla boyanmış dendanlar ve uzun çizgilerden oluşan bir desen görülmektedir. Kapakların ve miklebin etrafını çevreleyen cetvellerde soğuk baskı tekniğiyle uygulanmıştır. Miklep kısmında ise sarmal zencereklerle yapılmış yuvarlak

³⁹ <http://www.yazmalar.gov.tr/eser/metaliul-enzar-f%C3%AE-serhi-tavaliil-envar/29176>

şemse yer almaktadır. Mıklep şemsesi ve köşebentler kapaklardaki gibi altınla boyanmıştır ve köşebent kısımları kapaklardaki desenle aynıdır. Eserin yazarının ölüm tarihi ve analizleri sonucunda XIV. yüzyılda yapıldığı tahmin edilmektedir (Bkz. Fotoğraf 5.38, Çizim 5.38).

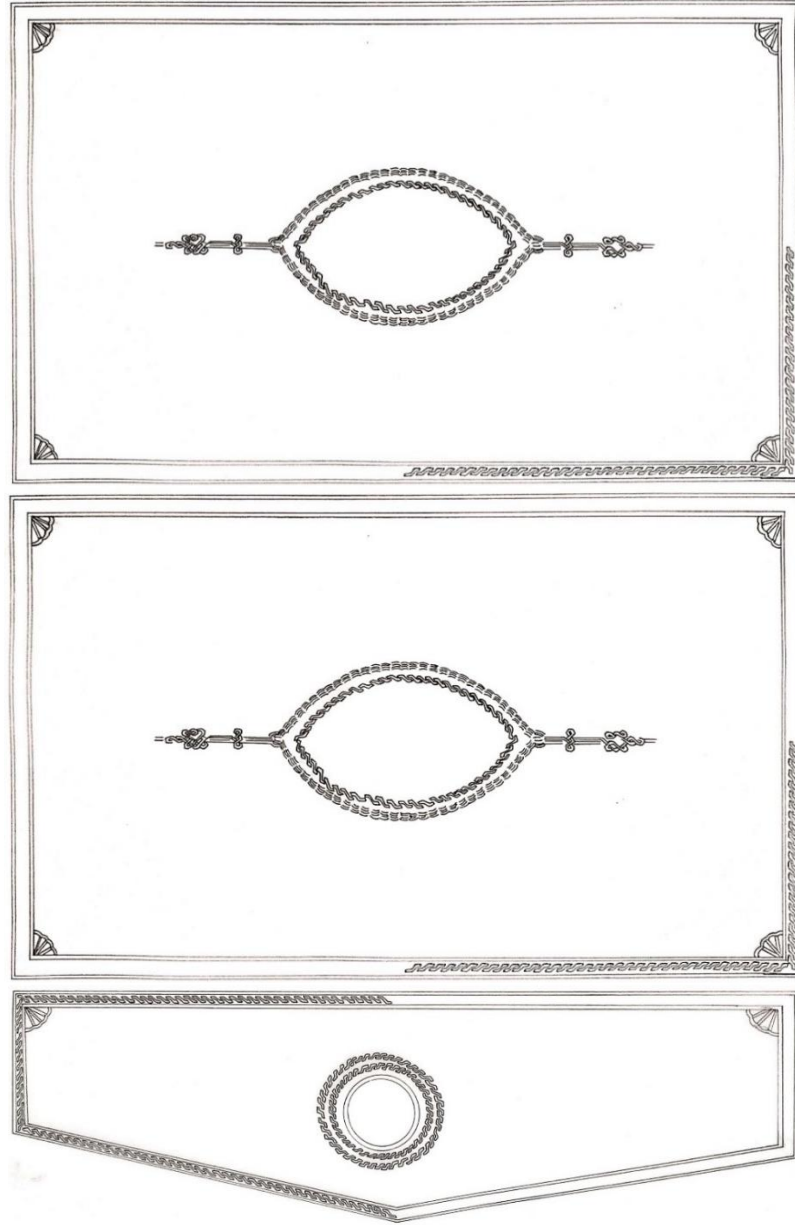

Çizim 5.38 05 Ba 560 Envanter Numaralı Eserin Üst Kapağı, Alt Kapağı ve Mıklebi

5.39 Ba 568 Envanter Numaralı Eserin Cildi

Eser Adı: es-Sevaiku'l-Muhrika ala Ehli'r-Rafz ve'z-Zendeka. Yazar Adı: İbn Hacer el-Askalânî Şihâb ed-dîn Ahmed b. Alî (773-852/1372-1449). Müstensih: Yok
 Konu: İslâm Dini-Sünniler ile diğer mezhepler arasındaki münakaşalar. Dili: Arapça.
 Telif Tarihi Hicri (Miladi): 0 (0). İstinsah Tarihi Hicri (Miladi): 0 (0). Bulunduğu Yer: Amasya Beyazıt İl Halk Kütüphanesi. Koleksiyon: Amasya Beyazıt İl Halk Kütüphanesi. Ölçü: 205x150-155x95 mm. Yaprak: 197. Satır: 21. Yazı Türü: Nesih Kırmısı. Kâğıt Türü: Çapa filigranlı⁴⁰

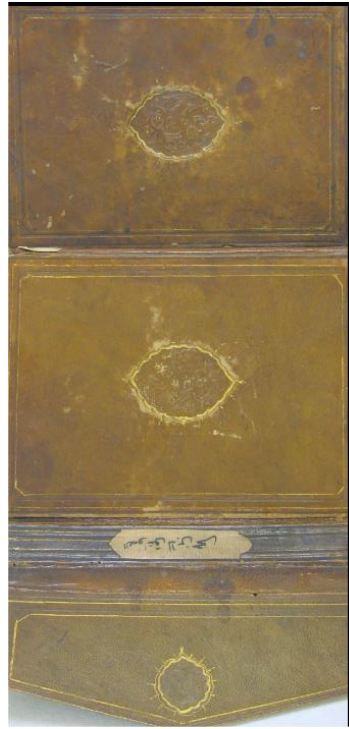

Fotoğraf 5.39 05 Ba 568 Envanter Numaralı Eserin Cildi

Üst kapak, alt kapak ve miklepte soğuk baskı tekniği uygulanmıştır. Eserin kahverengi meşin kaplı mukavva bir cildi vardır. Her iki kapağın orta kısmında bulunan beyzi formundaki şemse motifi bitkisel kompozisyonla oluşturulmuştur. Şemse formunun dendanları altınla boyanmıştır. Kapakları ve miklebi çevreleyen cetveller altınla yapılarak bezeme tamamlanmıştır. Eserin miklep kısmında şemse formu

⁴⁰ <http://www.yazmalar.gov.tr/eser/es-sevaikul-muhrika-ala-ehli-r-rafz-vez-zendeka/8262>

görülmektedir. Şemse formunun dendanları yine kapaklardaki gibi altınla boyanmıştır. Eserin incelenmesi ve yazarının ölüm tarihi sonucundan XV. yüzyılda yapıldığı düşünülmektedir (Bkz. Fotoğraf 5.39, Çizim 5.39).



Çizim 5.39 05 Ba 568 Envanter Numaralı Eserin Üst Kapağı, Alt Kapağı ve Mıklebi

5.40 05 Ba 569 Envanter Numaralı Eserin Cildi

Eser Adı: Minahu'r-Ravzi'l-Ezher Şerhü'l-Fıkhî'l-Ekber. Yazar Adı: Nûr ed-dîn Alî b. Sultân Muhammed el-Kârî (öl. 1014/1605). Müstensih: Abdurrahman b. Mübarek. Konu: İslâm Dini-Akaid ve Kalam. Dili: Arapça. Telif Tarihi Hicri (Miladi): 0 (0). İstinsah Tarihi Hicri (Miladi): 0 (0). Bulunduğu Yer: Amasya Beyazıt İl Halk Kütüphanesi. Koleksiyon: Amasya Beyazıt İl Halk Kütüphanesi. Ölçü: 210x135-147x90 mm. Yaprak: 195. Satır: 21. Yazı Türü: Nesih. Kâğıt Türü: Birleşik harf filigranlı⁴¹



Fotoğraf 5.40 05 Ba 569 Envanter Numaralı Eserin Cildi

Eserin kahverengi deri bir cildi bulunmaktadır. Teknik olarak soğuk baskı tekniği uygulanmıştır. Kapakların ortasında bulunan beyzi formundaki şemse tasarımı stilize bitkisel kompozisyondan oluşmaktadır. Şemse formunun dendanları ve tığları altınla boyanmıştır. Kapakları ve miklebi çevreleyen cetveller altınla boyanarak bezeme

⁴¹ <http://www.yazmalar.gov.tr/eser/minahur-ravzil-ezher-serhul-fikhil-ekber/29189>

tamamlanmıştır. Mıklebin orta kısmında şemse formu sadece hatayi motifinden oluşmaktadır. Şemse formunun dendanları kapaklardaki gibi altınla boyanmıştır. Eserin yazarının ölüm tarihi ve kompozisyonu dikkate alınarak XVI. yüzyılda yapıldığı tahmin edilmektedir (Bkz. Fotoğraf 5.40, Çizim 5.40).

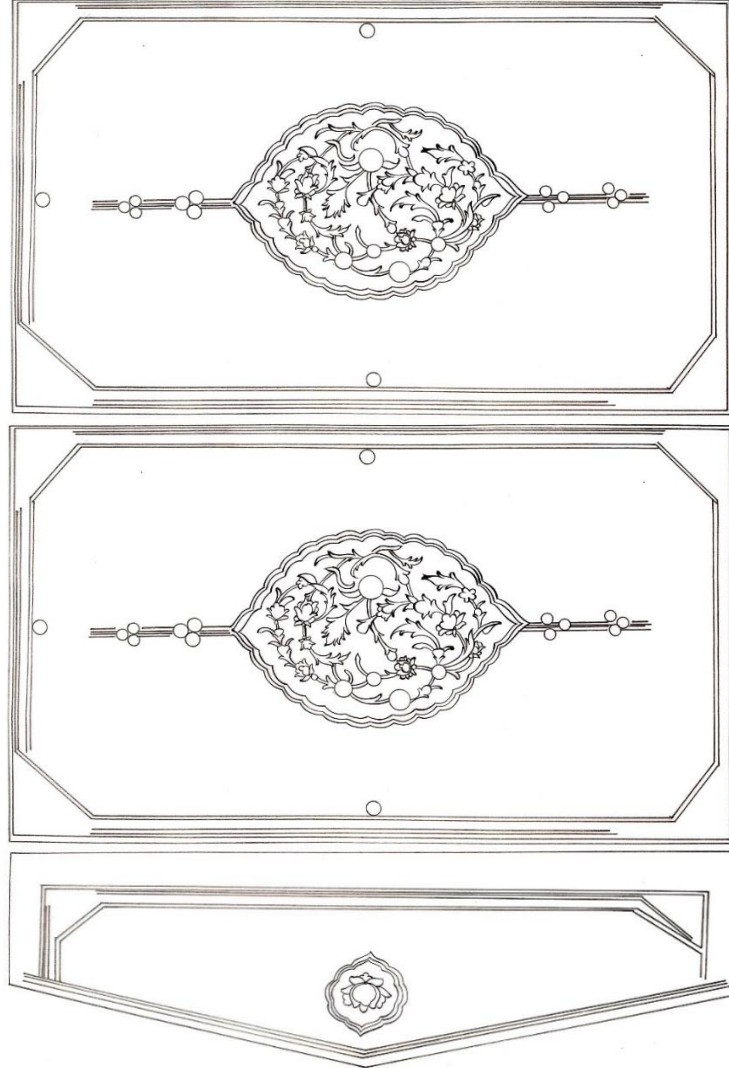

Çizim 5.40 05 Ba 569 Envanter Numaralı Eserin Üst Kapağı, Alt Kapağı ve Mıklebi

5.41 05 Ba 586 Envanter Numaralı Eserin Cildi

Eser Adı: Divan. Yazar Adı: Yavuz Sultân Selim (870-926/1466-1520). Müstensih: Yok. Konu: Fars Dili ve Edebiyatı. Dili: Farsça. Telif Tarihi Hicri (Miladi): 0 (0). İstinsah Tarihi Hicri (Miladi): 0 (0). Bulunduğu Yer: Amasya Beyazıt İl Halk Kütüphanesi. Koleksiyon: Amasya Beyazıt İl Halk Kütüphanesi. Ölçü: 202x139-

140x82 mm. Yaprak: 44. Satır: 13. Yazı Türü: Talik. Kâğıt Türü: Ay yıldızlı taç filigranlı⁴²



Fotoğraf 5.41 05 Ba 586 Envanter Numaralı Eserin Cildi

Ciltte kahverengi deri cilt üzerine soğuk baskı tekniği uygulanmıştır. Eserin üst kapağı çok fazla yıprandığından desen tam olarak anlaşılmamıştır. Fakat üst ve alt kapaklardaki desenlerin birbiriyle aynı olduğu düşünülmektedir. Kapakların ortasında şemse formu yer almaktadır. Şemse formunun içinde bulunan dallar ve yapraklar çizilmiş fakat motifleri eserin yıpranmasından kaynaklı anlaşılamamıştır. Kapakların etrafını çevreleyen cetvellerle bezeme tamamlanmıştır. Eserin analizleri sonucunda XV. yüzyılda yapıldığı düşünülmektedir (Bkz. Fotoğraf 5.41, Çizim 5.41).

⁴² <http://www.yazmalar.gov.tr/eser/divan/75639>

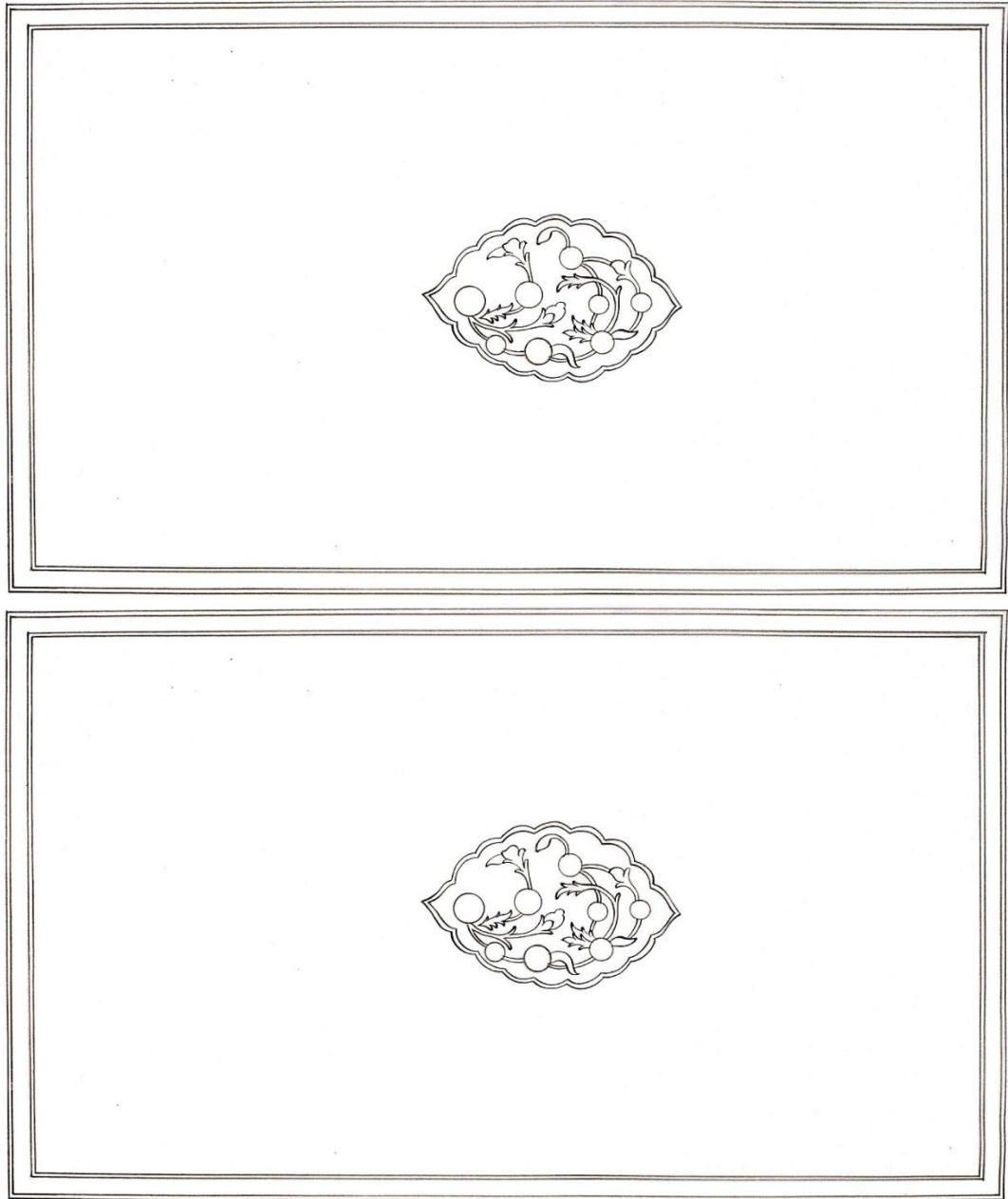

Çizim 5.41 05 Ba 586 Envanter Numaralı Eserin Üst Kapağı, Alt Kapağı

5.42 05 Ba 589 Envanter Numaralı Eserin Cildi

Eser Adı: Şerhü Kasîdeti'l-Bürde. Yazar Adı: Sa'd ed-dîn el-Farukî. Müstensih: Yok.
 Konu: Arap Dili ve Edebiyatı. Dili: Arapça. Telif Tarihi Hicri (Miladi): 0 (0). İstinsah
 Tarihi Hicri (Miladi): 0 (0). Bulunduğu Yer: Amasya Beyazıt İl Halk Kütüphanesi

Koleksiyon: Amasya Beyazıt İl Halk Kütüphanesi. Ölçü: 210x130-145x70 mm.
Yaprak: 1b-27'a. Satır: 19. Yazı Türü: Nesih Kırması. Kâğıt Türü: Harf filigranlı⁴³

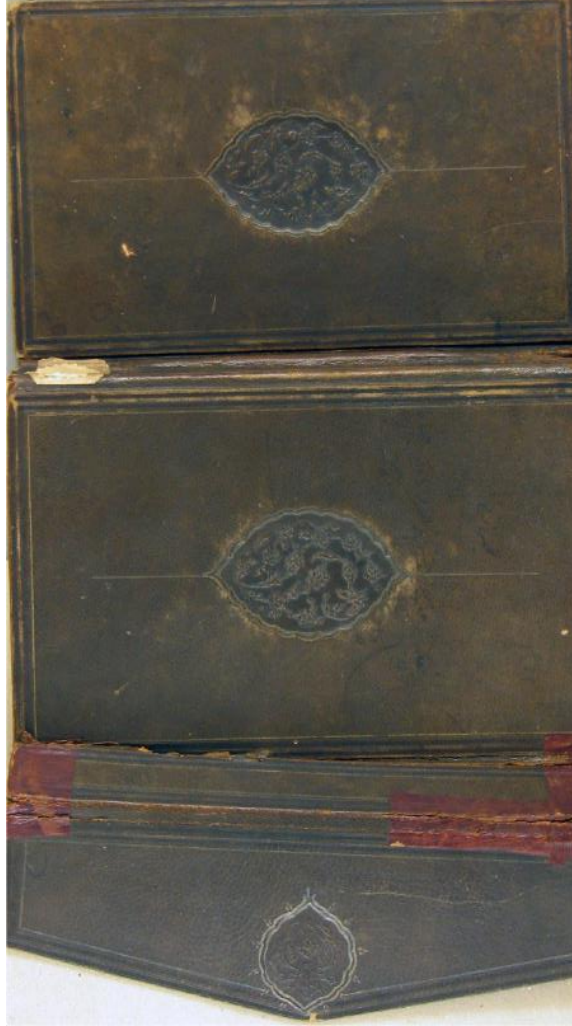

Fotoğraf 5.42 05 Ba 589 Envanter Numaralı Eserin Cildi

Eserde kahverengi meşin cilt üzerine soğuk baskı tekniği uygulanmıştır. Her iki kapakta aynı desenler uygulanmıştır. Kapakların ortasında beyzi formunda şemse yer almaktadır. Şemse formu bitkisel kompozisyondan oluşmaktadır. Fakat şemsede bulunan motifler tam olarak anlaşılammaktadır. Kapakların etrafı altın cetvel çekilerek bezeme tamamlanmıştır. Mıklep kısmında ise şemse formu görülmektedir ve bu şemse formu stilize edilmiş bitkisel motiflerden oluşmaktadır. Miklebin etrafı

⁴³ <http://www.yazmalar.gov.tr/eser/serhu-kas%C3%AEdetil-burde/76017>

soğuk baskı cetvel çekilerek tamamlanmıştır. Eserin analizleri sonucunda XV. yüzyılda yapıldığı tahmin edilmektedir (Bkz. Fotoğraf 5.42, Çizim 5.42).

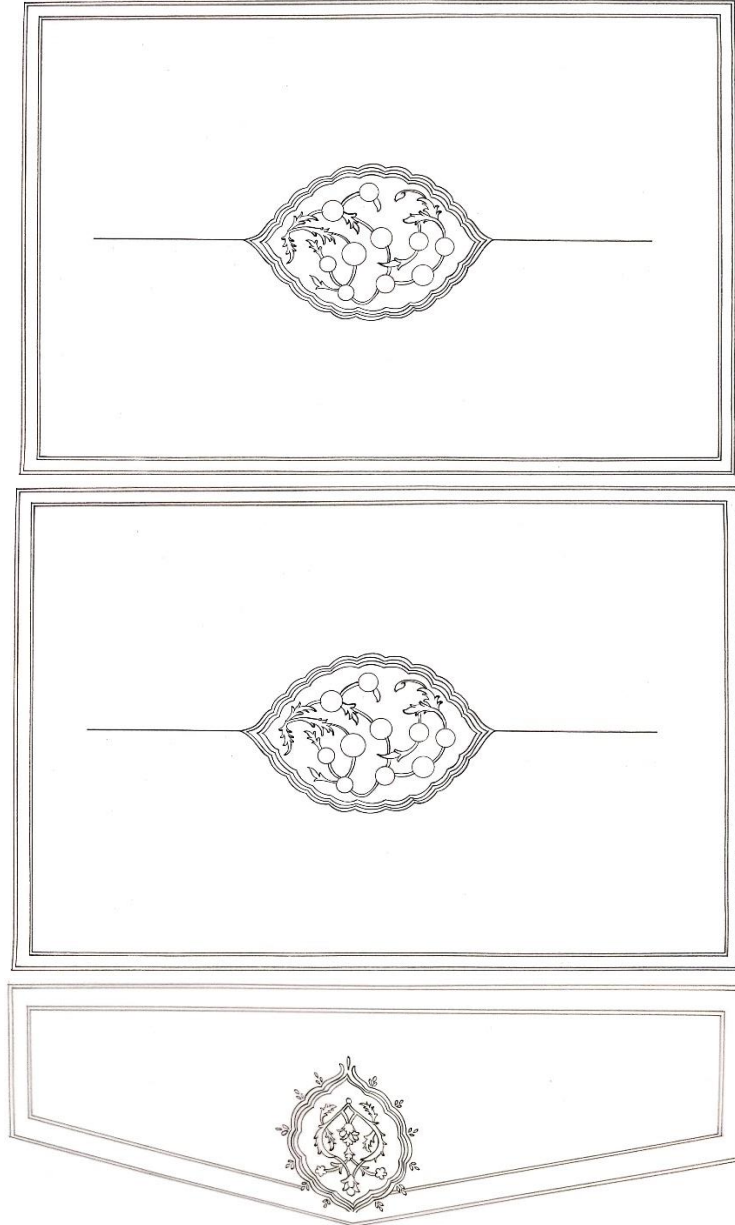

Çizim 5.42 05 Ba 589 Envanter Numaralı Eserin Üst Kapağı, Alt Kapağı ve Miklebi

5.43 05 Ba 595 Envanter Numaralı Eserin Cildi

Demirbaş No: 05 Ba 595. Eser Adı: Şerh-i Bûstân. Yazar Adı: Şem'î Şem-Allâh Mustafâ Prizrînî (öl. 1009/1601). Müstensih: Yok. Konu: Fars Dili ve Edebiyatı. Dili: Türkçe. Telif Tarihi Hicri (Miladi): 0 (0). İstinsah Tarihi Hicri (Miladi): 981 (1572).

Bulunduğu Yer: Amasya Beyazıt İl Halk Kütüphanesi. Koleksiyon: Amasya Beyazıt İl Halk Kütüphanesi. Ölçü: 255x175-170x92 mm. Yaprak: 321. Satır: 17. Yazı Türü: Harekeli Nesih. Kâğıt Türü: Terazi filigranlı⁴⁴



Fotoğraf 5.43 05 Ba 595 Envanter Numaralı Eserin Cildi

Kahverengi meşin cilt üzerine soğuk baskı tekniği uygulanmıştır. Her iki kapak ve miklebin ortasında bulunan beyzi formundaki şemse deseni stilize edilmiş bitkisel motiflerden oluşmaktadır. Kapakların ve miklebin etrafı yine soğuk baskı tekniğiyle yapılmış cetvellerle tamamlanmıştır. Cildi genel olarak incelediğimizde kapaklarda yıpranmalar ve bozulmalar vardır. Fakat miklep kısmı ise gayet iyi durumdadır. Eserin

⁴⁴ <http://www.yazmalar.gov.tr/eser/serh-i-b%C3%BBstan/75770>

istinsah tarihi 1572 olduğuna göre eser XVI. yüzyıla aittir (Bkz. Fotoğraf 5.43, Çizim 5.43).

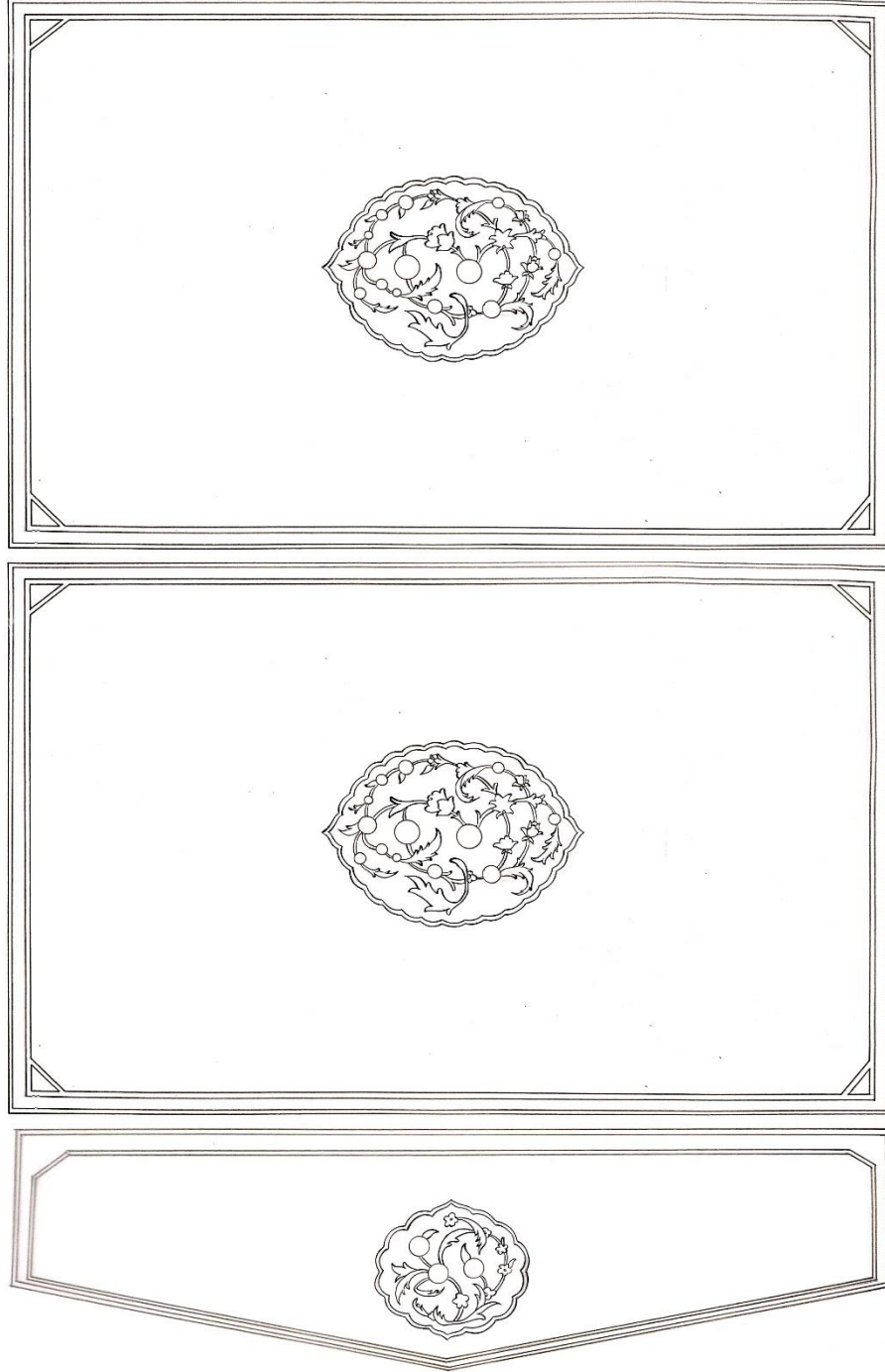

Çizim 5.43 05 Ba 595 Envanter Numaralı Eserin Üst Kapağı, Alt Kapağı ve Mıklebi

5.44 05 Ba 596 Envanter Numaralı Eserin Cildi

Eser Adı: Yûsuf u Züleyha. Yazar Adı: Hamdi Ak Şemseddin zâde Hamd-Allâh (853-909/1449-1503). Müstensih: Yok. Konu: Yok. Dili: Türkçe. Telif Tarihi Hicri (Miladi): 0 (0). İstinsah Tarihi Hicri (Miladi): 0 (0). Bulunduğu Yer: Amasya Beyazıt İl Halk Kütüphanesi. Koleksiyon: Amasya Beyazıt İl Halk Kütüphanesi. Ölçü: 170x90-125x50 mm. Yaprak: 169. Satır: 19. Yazı Türü: Talik Kırmısı. Kâğıt Türü: Birleşik harf filigranlı⁴⁵



Fotoğraf 5.44 05 Ba 596 Envanter Numaralı Eserin Cildi

Eserin kahverengi meşin bir cildi vardır. Üst ve alt kapakta alttan ayırma şemse yer almaktadır. Şemse deseni ¼ oranında stilize edilmiş bitkisel, rumi ve bulut motiflerinden oluşmaktadır. Şemse formunun her iki ucunda salbekleri bulunmaktadır ve salbeklerin kompozisyonu rumi motiflerinden oluşmaktadır. Kapakların etrafı yine

⁴⁵ <http://www.yazmalar.gov.tr/eser/y%C3%BBsuf-u-zuleyha/75589>

altınla yapılmış cetvellerle çevrelenmiştir. Eserin yazarının ölüm tarihine ve süslemelerine bakıldığında XV. yüzyılda yapıldığı tahmin edilmektedir (Bkz. Fotoğraf 5.44, Çizim 5.44).



Çizim 5.44 05 Ba 596 Envanter Numaralı Eserin Üst Kapağı ve Alt Kapağı

5.45 05 Ba 612 Envanter Numaralı Eserin Cildi

Demirbaş No: 05 Ba 612. Eser Adı: Pend-nâme. Yazar Adı: Ferîd ed-dîn Attâr Ebû Hâmîd Muhammed b. İbrâhîm (540-618/1145-1221). Müstensih: Yok. Konu: Fars Dili ve Edebiyatı. Dili: Farsça. Telif Tarihi Hicri (Miladi): 0 (0). İstinsah Tarihi Hicri (Miladi): 0 (0). Bulunduğu Yer: Amasya Beyazıt İl Halk Kütüphanesi. Koleksiyon: Amasya Beyazıt İl Halk Kütüphanesi. Ölçü: 175x115-130x70 mm. Yaprak: 76. Satır: 15. Yazı Türü: Talik. Kâğıt Türü: Abadi⁴⁶



Fotoğraf 5.45 05 Ba 612 Envanter Numaralı Eserin Cildi

Eser, kahverengi renkte deri ciltlidir. Her iki kapakta altınla yapılmış beyzi formunda şemse yer almaktadır. Şemse formunun her iki ucunda bulunan salbek kısımları sarmal

⁴⁶ <http://www.yazmalar.gov.tr/eser/pend-name/75746>

zencerek tekniğinde ve tığ formunda oluşturulmuştur. Kapağı çevreleyen pervaz alanında ise paftalar yer almaktadır. Eserin analizleri ve yazarının ölüm tarihi dikkate alınarak XIII. yüzyılda yapılmış olabileceği düşünülmektedir (Bkz. Fotoğraf 5.45, Çizim 5.45).

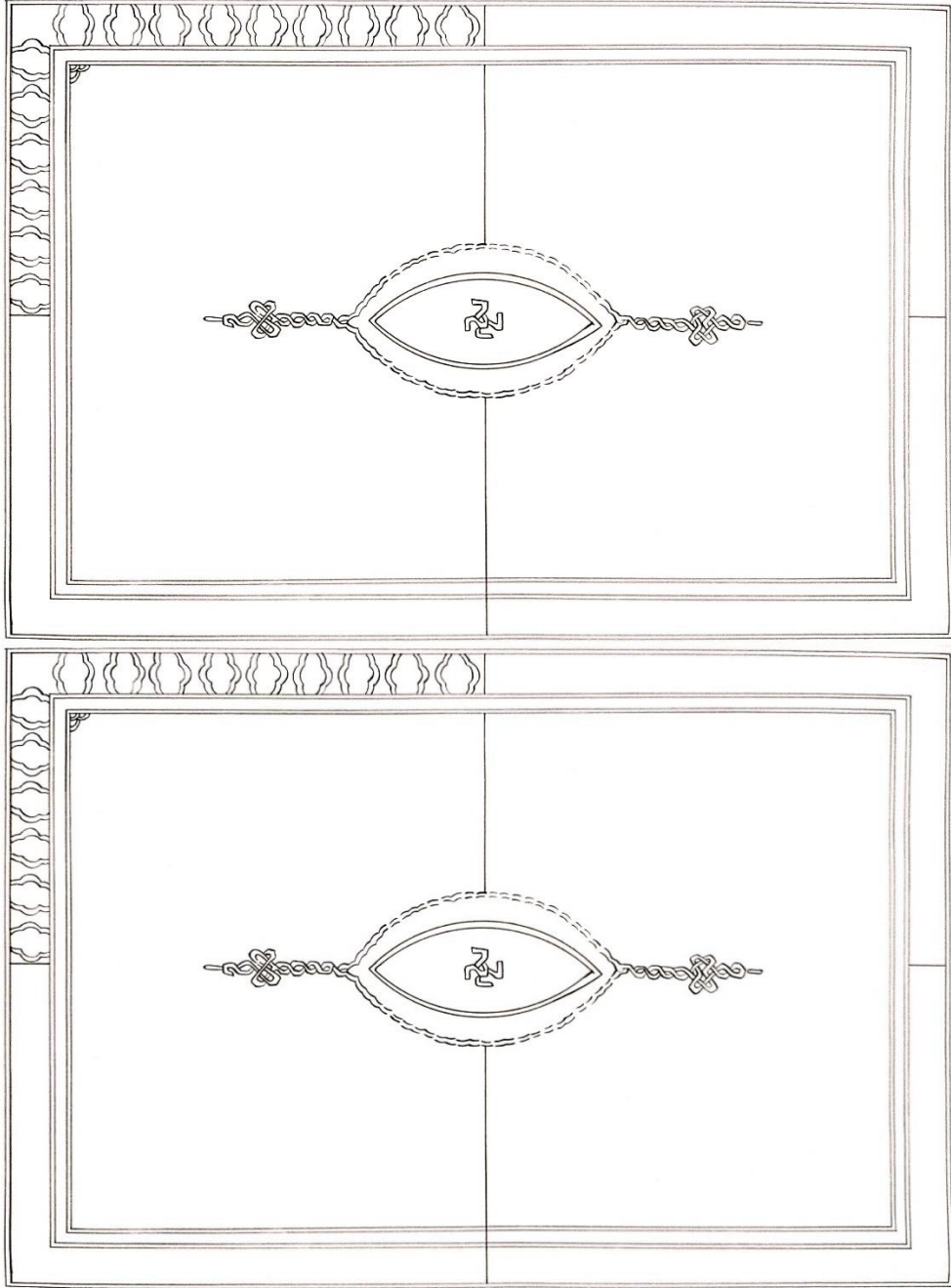

Çizim 5.45 05 Ba 612 Envanter Numaralı Eserin Üst Kapağı ve Alt Kapağı

5.46 05 Ba 614 Envanter Numaralı Eserin Cildi

Eser Adı: Cevher-nâme. Yazar Adı: Mustafâ b. Seydî. Müstensih: Yok. Konu: Yok. Dili: Türkçe. Telif Tarihi Hicri (Miladi): 0 (0). İstinsah Tarihi Hicri (Miladi): 0 (0). Bulunduğu Yer: Amasya Beyazıt İl Halk Kütüphanesi. Koleksiyon: Amasya Beyazıt İl Halk Kütüphanesi. Ölçü: 210x130-145x70 mm. Yaprak: 25. Satır: 13. Yazı Türü: Harekeli Nesih. Kâğıt Türü: Üzüm salkımı filigranlı⁴⁷



Fotoğraf 5.46 05 Ba 614 Envanter Numaralı Eserin Cildi

Eserde kahverengi cilt üzerine soğuk baskı tekniği uygulanmıştır. Her iki kapağın ortasında bulunan şemse deseni ¼ oranında stilize bitkisel, bulut ve rumi motifleriyle

⁴⁷ <http://www.yazmalar.gov.tr/eser/cevher-name/70795>

oluşturulmuştur. Kapakların kısa ve uzun kenarlarının ortasında yarım daire formu yapılmıştır. Kapakların etrafı düz cetvel çekilerek bezeme tamamlanmıştır. Eserin analizleri sonucunda XVI. yüzyılda yapıldığı tahmin edilmektedir (Bkz. Fotoğraf 5.46, Çizim 5.46).

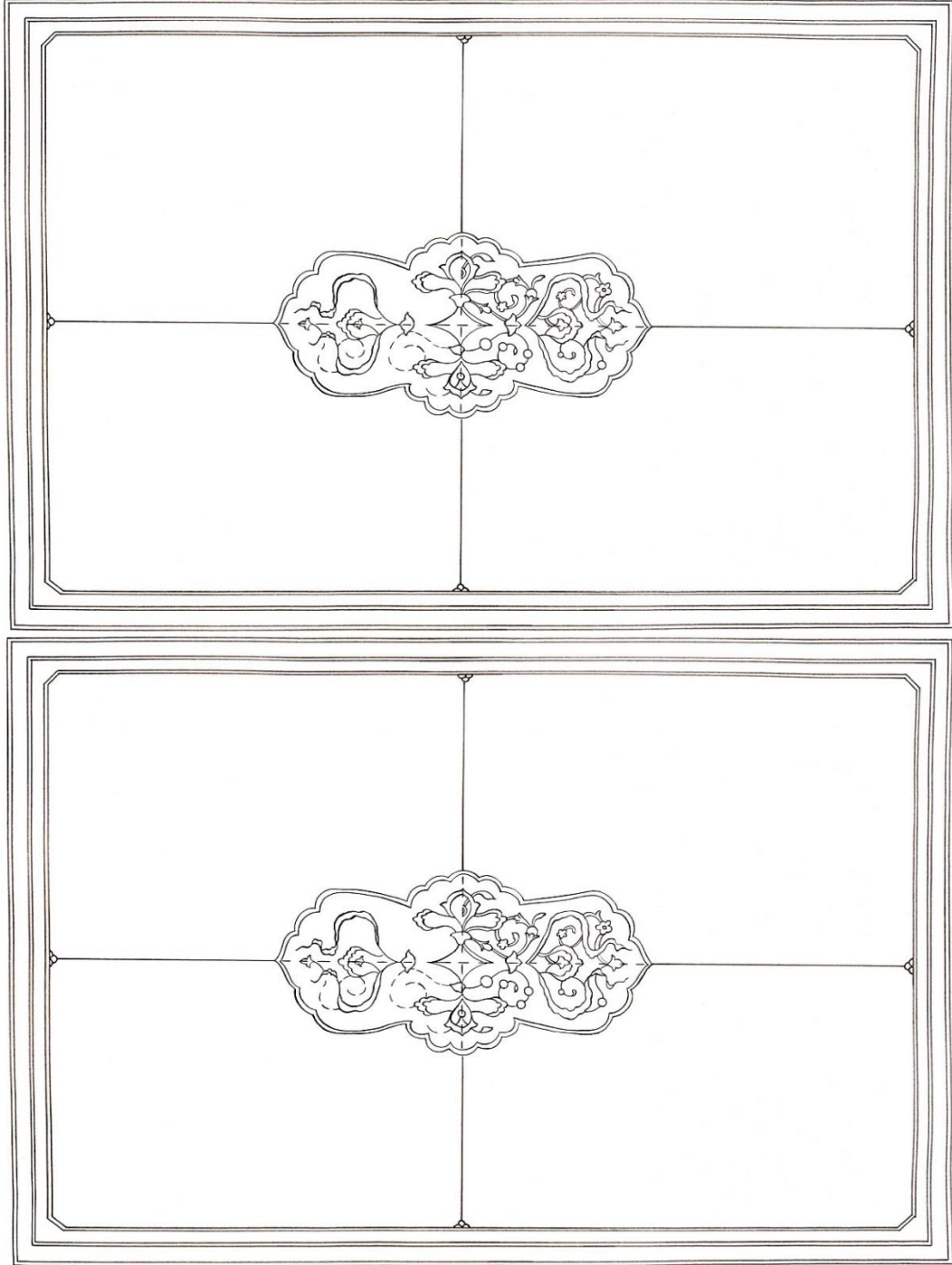

Çizim 5.46 05 Ba 614 Envanter Numaralı Eserin Üst Kapağı ve Alt Kapağı

5.47 05 Ba 628 Envanter Numaralı Eserin Cildi

Eser Adı: Hâşiye alâ Şerhi'l-Mevâkîf. Müstensih: Şemseddin Kastamonu. Konu: İslâm Dini-Akaid ve Kelam. Dili: Arapça-Farsça. Telif Tarihi Hicri (Miladi): 0 (0). İstinsah Tarihi Hicri (Miladi): 791 (1388). Bulunduğu Yer: Amasya Beyazıt İl Halk Kütüphanesi. Koleksiyon: Amasya Beyazıt İl Halk Kütüphanesi. Yaprak: 144. Satır: 29 Yazı Türü: Nesih Kırmısı. Kâğıt Türü: Aharlı⁴⁸



Fotoğraf 5.47 05 Ba 628 Envanter Numaralı Eserin Cildi

Eserin kahverengi meşin bir cildi vardır. Üst ve alt kapakta beyzi formunda yapılmış şemse formu yer almaktadır. Şemsenin etrafı sarmal zencerek bulunan pervazla çevrelenmiştir ve salbek kısımları da yine sarmal zencerek tekniğinde yapılmış tuğ formundan oluşmaktadır. Kapakların kısa ve uzun kenarlarının ortasında yarım daire yer almaktadır. Köşebentlerde ise sarmal zencerek formunda yapılmıştır. Her iki kapağın etrafını çevreleyen pervaz alanın içinde sarmal zencerek görülmektedir. Miklep kısmında ise kapaklarda bulunan şemse formunun yarısı yer almaktadır.

⁴⁸ <http://www.yazmalar.gov.tr/eser/hasiye-ala-serhil-mevakif/28954>

Miklebin köşebentleri ve pervaz alanı kapaklardaki desenin aynısıdır. Sertap, mıklep ve kapaklardaki desen altınla boyanmıştır. Eserin istinsah tarihi 1388 olduğuna göre XIV. yüzyıla aittir (Bkz. Fotoğraf 5.47, Çizim 5.47).

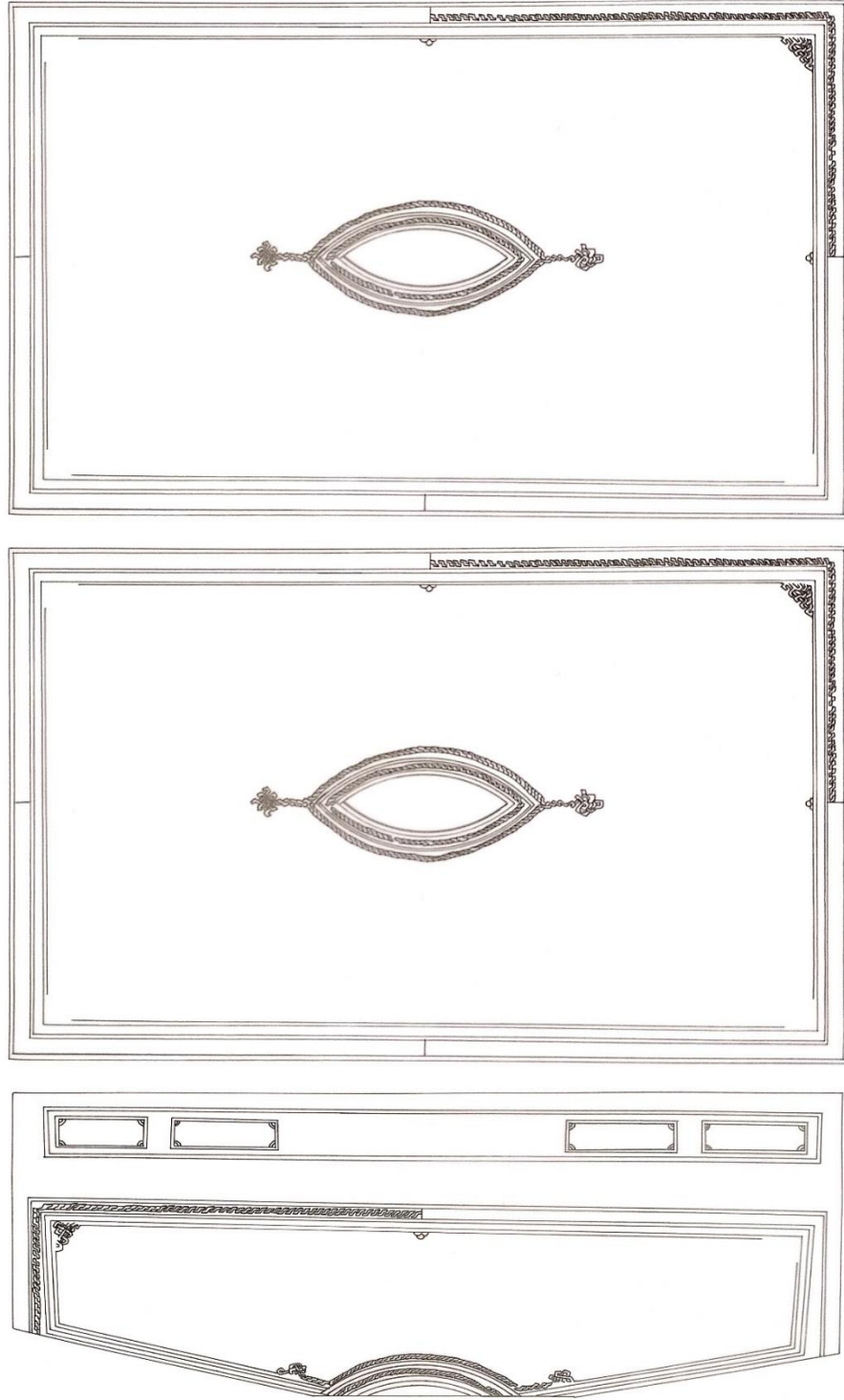

Çizim 5.47 05 Ba 628 Envanter Numaralı Eserin Üst Kapağı, Alt Kapağı, Sertap ve Mıklebi

5.48 05 Ba 757 Envanter Numaralı Eserin Cildi

Demirbaş No: 05 Ba 757. Eser Adı: Ahterî-i Kebîr. Yazar Adı: Muslih ed-dîn Mustafâ b. Şems ed-dîn Karahisârî (öl. 968/1560). Müstensih: Mehmed b. İlyas. Konu: Yok. Dili: Arapça-Türkçe. Telif Tarihi Hicri (Miladi): 0 (0). İstinsah Tarihi Hicri (Miladi): 1105 (1692). Bulunduğu Yer: Amasya Beyazıt İl Halk Kütüphanesi. Koleksiyon: Amasya Beyazıt İl Halk Kütüphanesi. Ölçü: 310x205-220x110 mm. Yaprak: 401. Satır: 29. Yazı Türü: Nesih. Kâğıt Türü: Asa filigranlı⁴⁹



Fotoğraf 5.48 05 Ba 757 Envanter Numaralı Eserin Cildi

Eserin kahverengi meşin bir cilt üzerine desenleri soğuk baskı tekniğiyle uygulanmıştır. Eserde yıpranmalardan dolayı yer yer renk değişimleri olduğu

⁴⁹ <http://www.yazmalar.gov.tr/eser/ahter%C3%AE-i-keb%C3%AEr/27402>

görülmektedir. Kapakların ortasında bulunan şemse deseni bitkisel kompozisyonundan oluşmaktadır. Kapağın etrafında cetvel çizgisi yoktur. Mıklep kısmındaki şemse deseni kapaklardaki gibi bitkisel motiflerden oluşmaktadır. Mıklebin etrafını çevreleyen cetveller yine soğuk baskı tekniğiyle uygulanmıştır. Eserin istinsah tarihi 1692 olduğuna göre XVII. yüzyılda yapılmıştır (Bkz. Fotoğraf 5.48, Çizim 5.48).

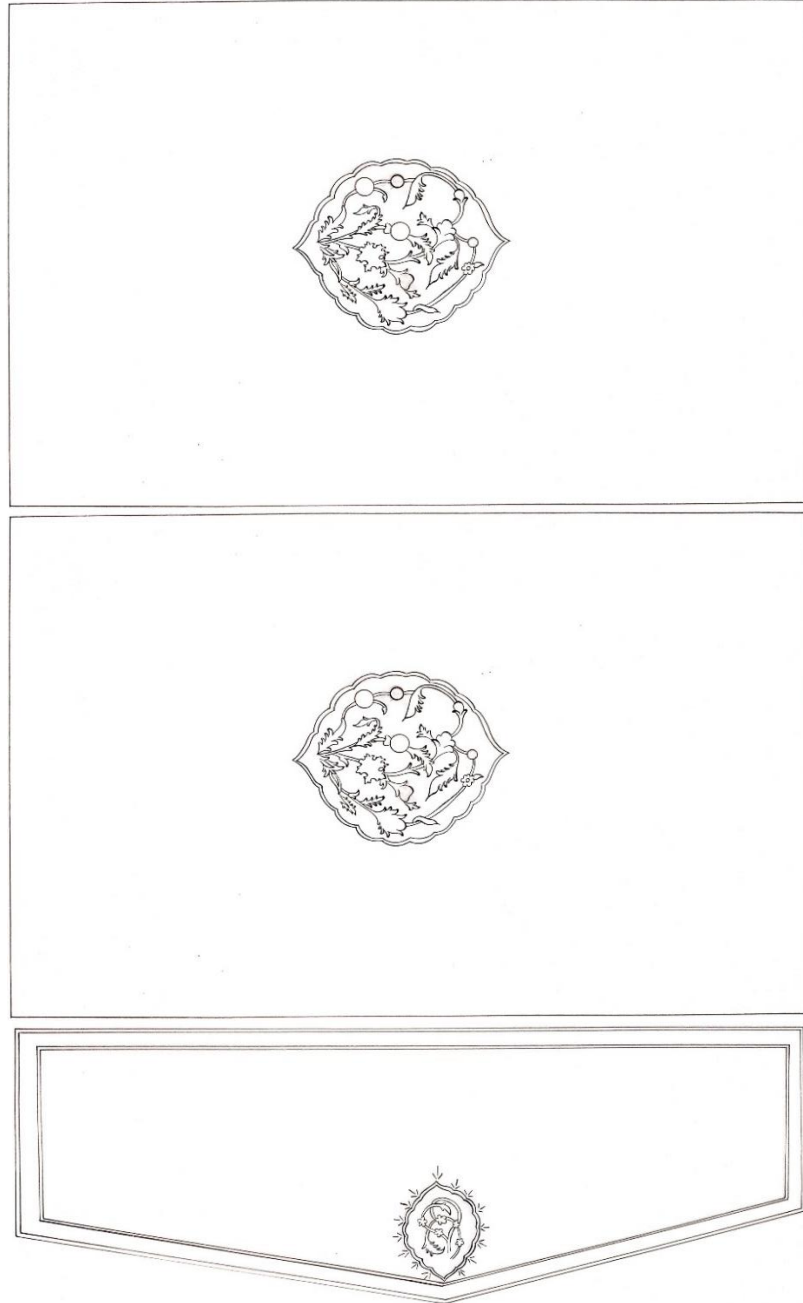

Çizim 5.48 05 Ba 757 Envanter Numaralı Eserin Üst Kapağı, Alt Kapağı ve Mıklebi

5.49 05 Ba 759 Envanter Numaralı Eserin Cildi

Eser Adı: İřraku Mesâbihi's-Siyeri'l-Muhammediye bi-Mezci Esrâri'l-Mevâhibi'l-Leduniye. Yazar Adı: Muhammed b. Abd el-Bâkî ez-Zurkânî (1055-1122/1645-1710). Müstensih: Yok. Konu: Yok. Dili: Arapça. Telif Tarihi Hicri (Miladi): 0 (0). İstinsah Tarihi Hicri (Miladi): 1164 (1750). Bulunduđu Yer: Amasya Beyazıt İl Halk Kütüphanesi. Koleksiyon: Amasya Beyazıt İl Halk Kütüphanesi. Ölçü: 327x215-250x130 mm. Yaprak: 685. Satır: 41. Yazı Türü: Nesih. Kâğıt Türü: Salkım taç filigranlı⁵⁰



Fotoğraf 5.49 05 Ba 759 Envanter Numaralı Eserin Cildi

Eserin vişne çürüğü meşin kaplı mukavva bir cildi vardır. Üst kapak, alt kapak ve miklebde soğuk baskı tekniđi uygulanmıştır. Her iki kapakta aynı desen uygulanmıştır fakat cilt aşırı yıprandığından desenler tam olarak anlaşılmamaktadır. Kapakların orta kısmında beyzi formunda şemse motifi yer almaktadır. Şemsenin her iki ucuna

⁵⁰ <http://www.yazmalar.gov.tr/eser/israku-mesabihis-siyeril-muhammediye-bi-mezci-esraril-mevahibil-leduniye/6294>

salbekler yapılmıştır. Salbeklerde $\frac{1}{2}$ oranında bitkisel motiflerle oluşturulmuş kompozisyon görülmektedir. Kapakların ve miklebin etrafı düz cetvellerle tamamlanmıştır. Miklep kısmında ise şemse formu yer almaktadır. Şemse deseni $\frac{1}{2}$ oranında bitkisel ve rumi motiflerle oluşturulmuştur. Eserin istinsah tarihi 1750 oluşuna göre XVIII. yüzyıla aittir (Bkz. Fotoğraf 5.49, Çizim 5.49).

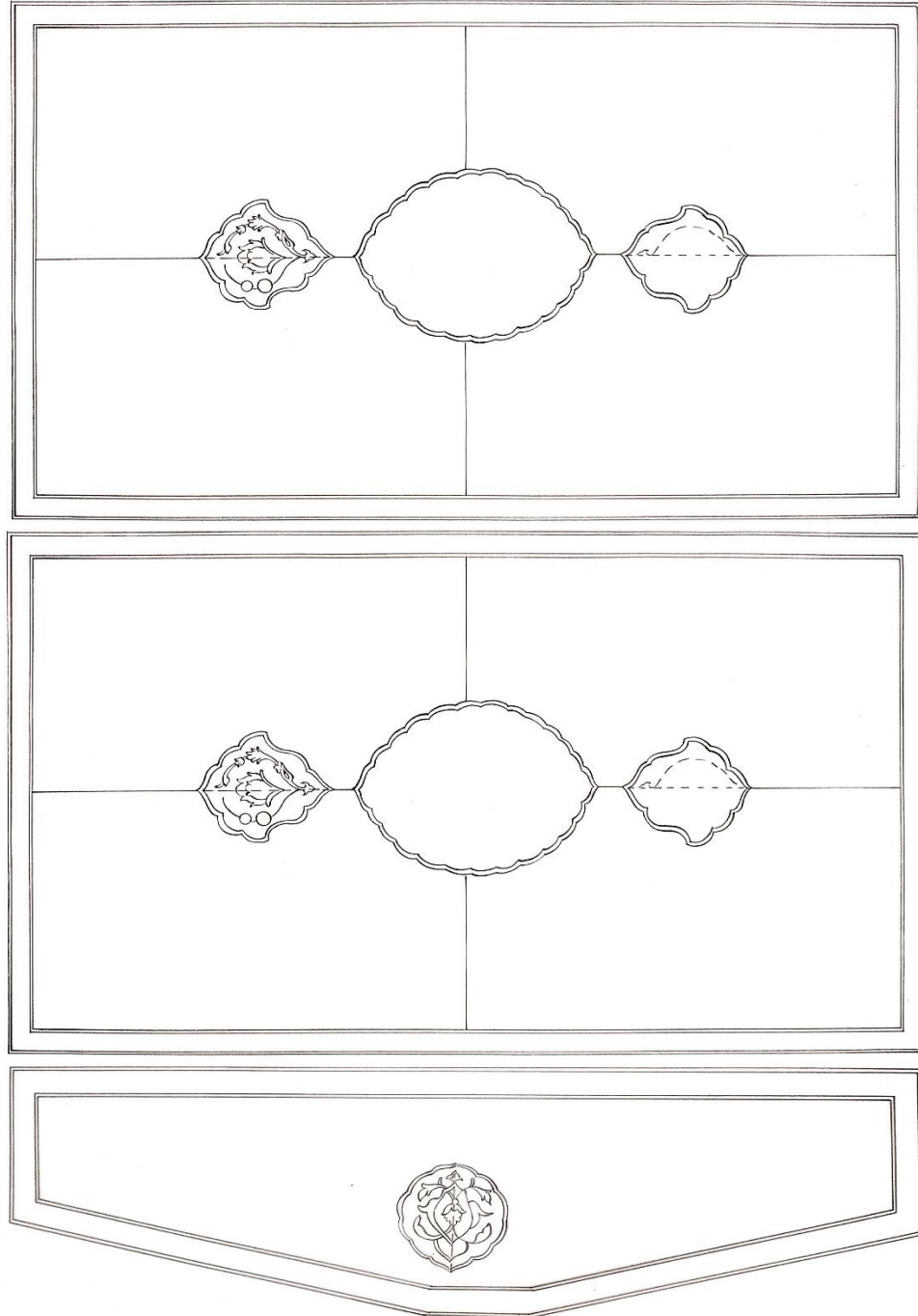

Çizim 5.49 05 Ba 759 Envanter Numaralı Eserin Üst Kapağı, Alt Kapağı ve Miklebi

5.50 05 Ba 761 Envanter Numaralı Eserin Cildi

Eser Adı: el-Eczâ mine'l-Kur'ân. Yazar Adı: Yok. Müstensih: Yok. Konu: İslâm Dini-Kur'an ve Kur'an İlimleri. Dili: Arapça. Telif Tarihi Hicri (Miladi): 0 (0). İstinsah Tarihi Hicri (Miladi): 0 (0). Bulunduğu Yer: Amasya Beyazıt İl Halk Kütüphanesi. Koleksiyon: Amasya Beyazıt İl Halk Kütüphanesi. Ölçü: 305x205-220x135 mm. Yaprak: 205. Satır: 9. Yazı Türü: Harekeli Nesih. Kâğıt Türü: Abadî⁵¹



Fotoğraf 5.50 05 Ba 761 Envanter Numaralı Eserin Cildi

Eserin vişne rengi meşin bir cilt üzerine her iki kapakta ve mıklepte alttan ayırma tekniğinde yapılmış salbekli şemse yer almaktadır. Şemse motifi beyzi formunda olup iç kısmında bulunan motifler tam olarak anlaşılmamaktadır. Fakat stilize yaprak motifi

⁵¹ <http://www.yazmalar.gov.tr/eser/el-ecza-minel-kuran/29723>

ve dallar görülmektedir. Köşebentler şemse formundaki desene benzer şekilde yapılmıştır ve alttan ayırma cilt tekniği uygulanmıştır. Kapakların ve miklebin etrafı altın cetvel yapılarak tamamlanmıştır. Miklep kısmı ise kapaklardaki desene aynıdır. Eserin analizi sonucunda XVI. yüzyılda yapıldığı tahmin edilmektedir (Bkz. Fotoğraf 5.50, Çizim 5.50).

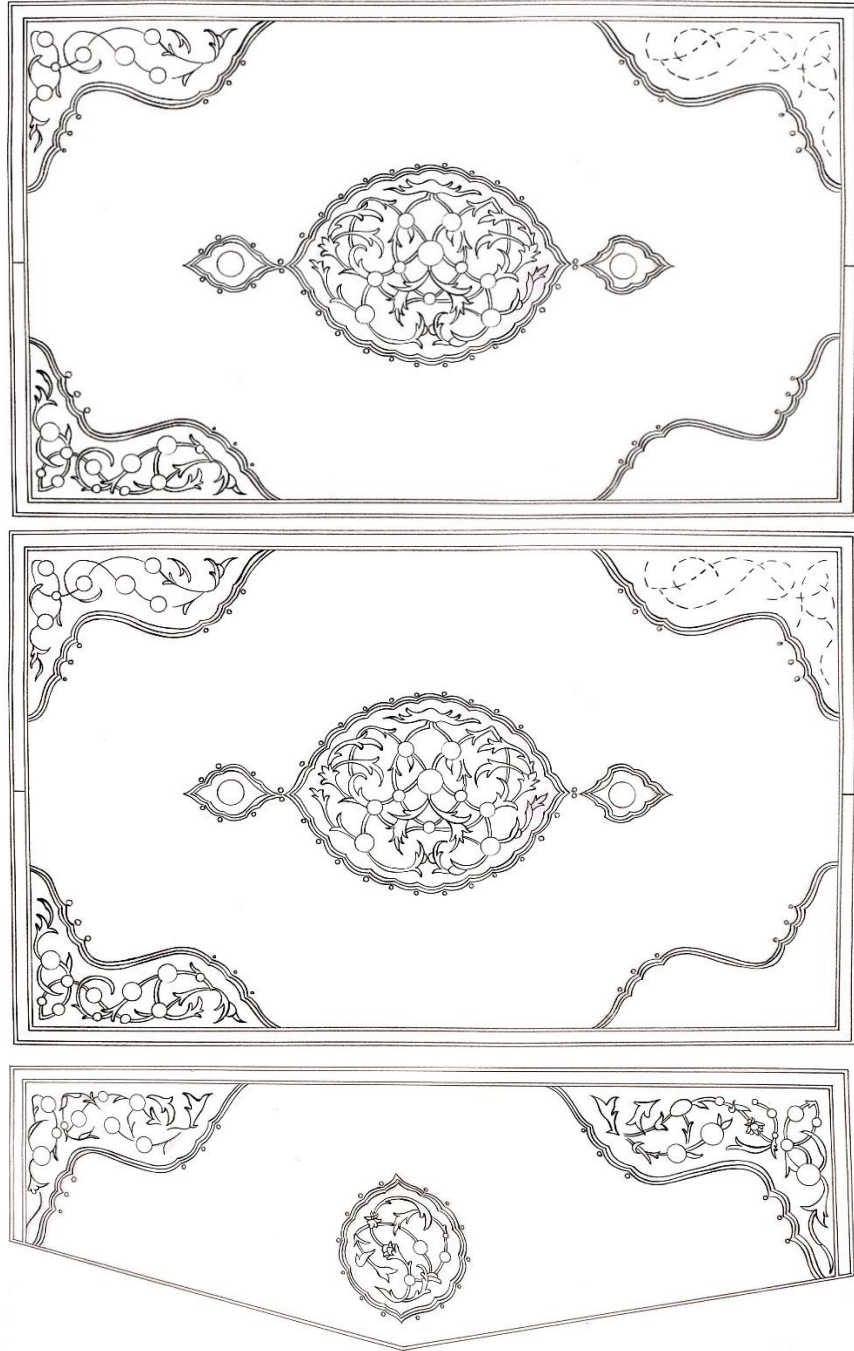

Çizim 5.50 05 Ba 761 Envanter Numaralı Eserin Üst Kapağı, Alt Kapağı ve Miklebi

5.51 05 Ba 767 Envanter Numaralı Eserin Cildi

Eser Adı: Futûhât-ı Şâh İsmâ'il Bahadur Han. Yazar Adı: Mustafâ Vazîh b. İsmâ'il Amâsyavî (öl. 1247/1832). Müstensih: Yok. Konu: İran Tarihi. Dili: Farsça. Telif Tarihi Hicri (Miladi): 0 (0). İstinsah Tarihi Hicri (Miladi): 0 (0). Bulunduğu Yer: Amasya Beyazıt İl Halk Kütüphanesi. Koleksiyon: Amasya Beyazıt İl Halk Kütüphanesi. Ölçü: 292x180-180x100 mm. Yaprak: 156. Satır: 18. Yazı Türü: Talik. Kâğıt Türü: Asa ve arma filigranlı⁵²



Fotoğraf 5.51 05 Ba 767 Envanter Numaralı Eserin Cildi

Eserin vişne renginde meşin bir cildi vardır. Kapakların orta kısmında altınla yapılmış $\frac{1}{4}$ oranında rumi motifleriyle oluşturulmuş salbekli şemse formu yer almaktadır. Köşebentlerde yine altınla yapılmış stilize bitkisel ve rumi motiflerle yapılmış kompozisyon görülmektedir. Kapakların ve miklebin etrafında pervaz alanı yer

⁵² <http://www.yazmalar.gov.tr/eser/fut%C3%BBhat-i-sah-ismail-bahadur-han/76095>

almaktadır ve bu pervaz alanının iç kısmına yuvarlak formlar yapılmıştır. Mikleb kısmında mikleb şemsesi olarak yarım dandanlı form yer almaktadır. Fakat eser yıprandığından içindeki desen anlaşılmemektedir. Köşebentlerde rumi motifleri yapılmıştır. Eserin yazarının ölüm tarihi (1832) dikkate alınarak XIX. yüzyılda yapılmış olduğu düşünülmektedir (Bkz. Fotoğraf 5.51, Çizim 5.51).

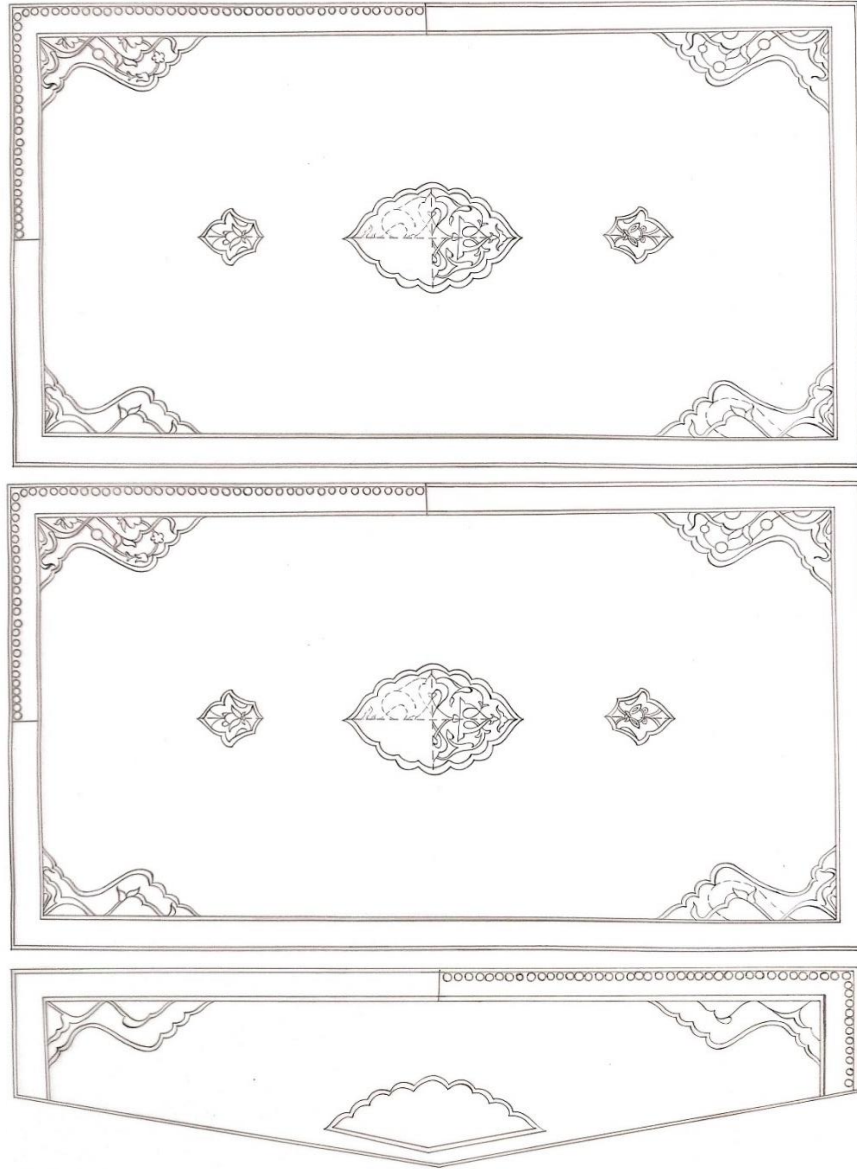

Çizim 5.51 05 Ba 767 Envanter Numaralı Eserin Üst Kapağı, Alt Kapağı ve Miklebi

5.52 05 Ba 774 Envanter Numaralı Eserin Cildi

Eser Adı: Vefeyâtü'l-A'yân fî Enbâ'i Ebnâ'i'z-Zamân. Yazar Adı: Ebû'l-Abbâs Ahmed b. Muhammed (608-681/1211-1282). Müstensih: Yok. Konu: Biyografi. Dili: Arapça-Farsça. Telif Tarihi Hicri (Miladi): 0 (0). İstinsah Tarihi Hicri (Miladi): 0 (0). Bulunduğu Yer: Amasya Beyazıt İl Halk Kütüphanesi. Koleksiyon: Amasya Beyazıt İl Halk Kütüphanesi. Ölçü: 245x165-180x115 mm. Yaprak: 194. Satır: 21. Yazı Türü: Nesih. Kâğıt Türü: Abadî⁵³

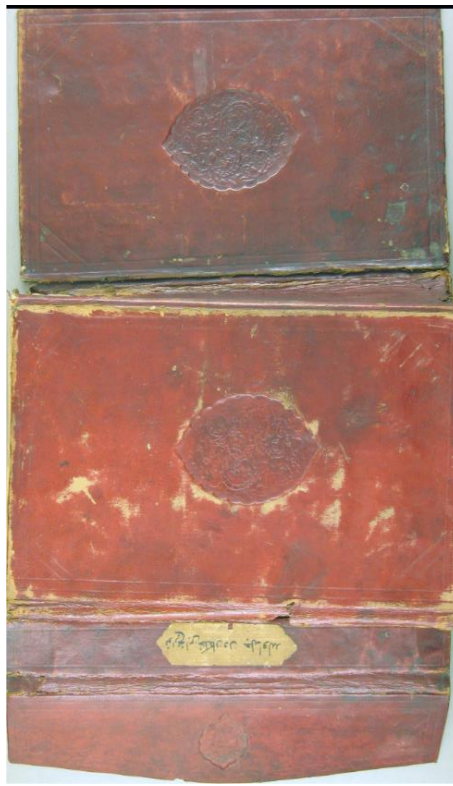

Fotoğraf 5.52 05 Ba 774 Envanter Numaralı Eserin Cildi

Eserin bordo renkte meşin kaplı mukavva cilt üzerine her iki kapakta ve miklepte soğuk baskı tekniği uygulanmıştır. Kapakların orta kısmında bulut ve bitkisel motifleriyle oluşturulmuş beyzi formunda şemse yer almaktadır. Köşebentlerde desen yoktur, boş bırakılmıştır. Kapakların ve miklebin etrafını çevreleyen cetvellerle

⁵³ <http://www.yazmalar.gov.tr/eser/vefeyatul-ayan-f%C3%AE-enbai-ebnaiz-zaman/76090>

bezeme tamamlanmıştır. Mıklep kısmında şemse formu yer almaktadır. Fakat şemse formunun iç kısmı cilt yıprandığından tam olarak anlaşılmemektedir. Mıklepte bulunan köşebentler kapaklardaki gibi boş bırakılmıştır. Eserin analizleri sonucunda XV. yüzyılda yapıldığı tahmin edilmektedir (Bkz. Fotoğraf 5.52, Çizim 5.52).

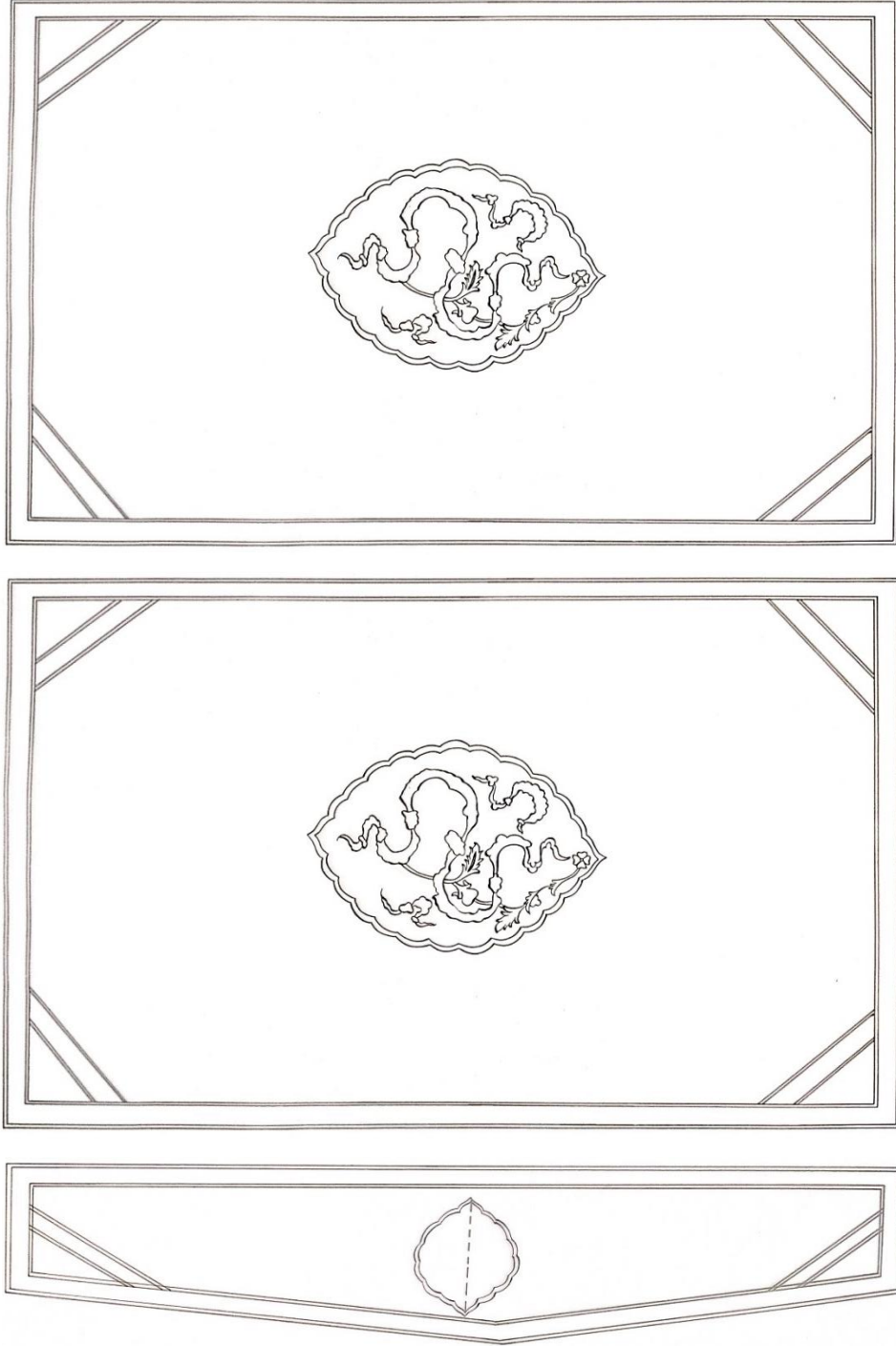

Çizim 5.52 05 Ba 774 Envanter Numaralı Eserin Üst Kapağı, Alt Kapağı ve Mıklebi

5.53 05 Ba 826 Envanter Numaralı Eserin Cildi

Eser Adı: Envârü't-Tenzîl ve Esrârü't-Te'vîl. Yazar Adı: Nâsır ed-dîn Ebû Sa'îd Abd-Allâh b. Ömer el-Kâdî el-Beyzâvî (öl. 692/1293). Müstensih: Yok. Konu: İslâm Dini-Tefsir Tercüme ve Teviller. Dili: Arapça. Telif Tarihi Hicri (Miladi): 0 (0). İstinsah Tarihi Hicri (Miladi) : 0 (0). Bulunduğu Yer: Amasya Beyazıt İl Halk Kütüphanesi. Koleksiyon: Amasya Beyazıt İl Halk Kütüphanesi. Ölçü: 206x141-168x87 mm. Yaprak: 393 Satır: 23. Yazı Türü: Talik. Kâğıt Türü: Arma filigranlı⁵⁴

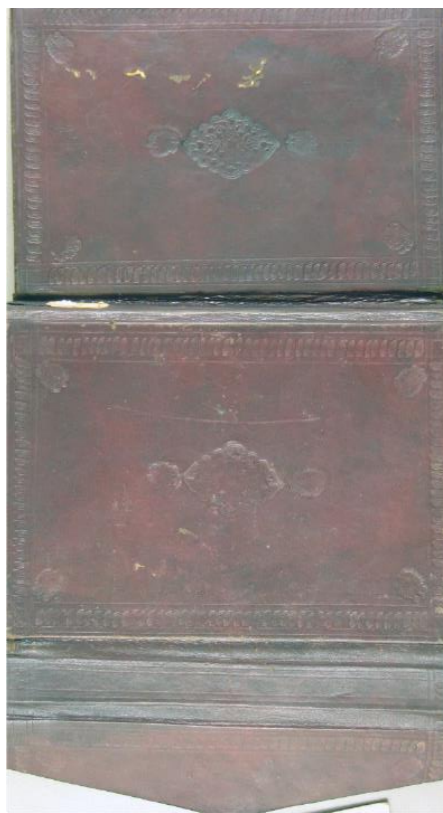

Fotoğraf 5.53 05 Ba 826 Envanter Numaralı Eserin Cildi

Eserin bordo renkte meşin bir cildi vardır. Her iki kapakta ve mıklette soğuk baskı tekniği uygulanmıştır. Kapakların orta kısmında bulunan salbekli şemse formu ¼ oranında bitkisel kompozisyondan oluşmaktadır. Salbeklerde bulunan form köşebentlerde de yer almaktadır. Kapakların, sertabın ve mıkletin etrafını çevreleyen

⁵⁴ <http://www.yazmalar.gov.tr/eser/envarut-tenz%C3%AEl-ve-esrarut-tev%C3%AEl/20226>

pervaz alanında sarmal zencerek formu yer almaktadır. Eserin istinsah ve telif tarihi olmadığından yazarın ölümü dikkate alınarak (1293) XIII. yüzyılda yapıldığı düşünülmektedir (Bkz. Fotoğraf 5.53, Çizim 5.53).

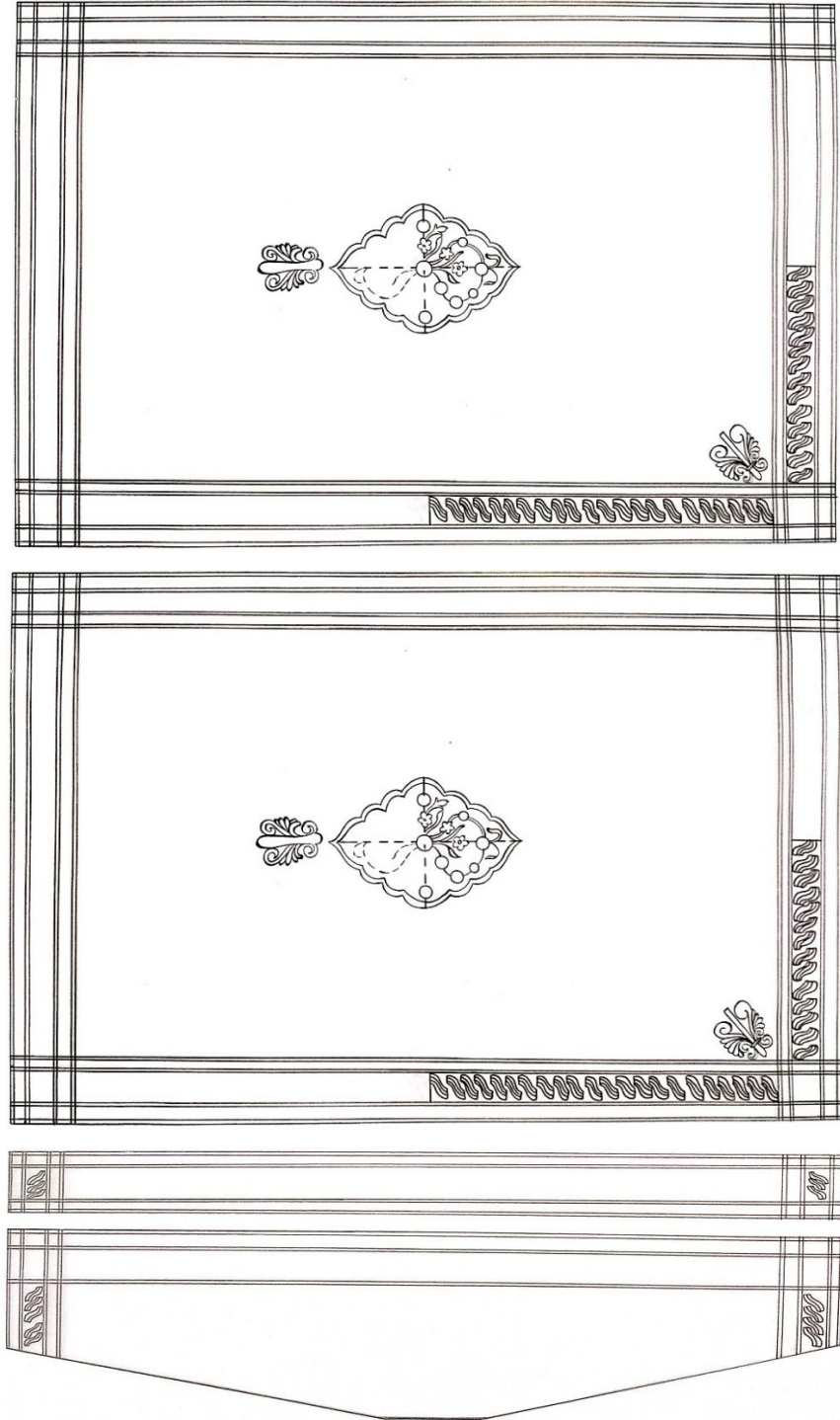

Çizim 5.53 05 Ba 826 Envanter Numaralı Eserin Üst Kapağı, Alt Kapağı, Sertap ve Miklebi

5.54 05 Ba 852 Envanter Numaralı Eserin Cildi

Eser Adı: Dav'u'l-Misbâh. Yazar Adı: Tâc ed-dîn Muhammed b. Muhammed el-Esferâyînî (öl. 648/1285). Müstensih: Mahmud b. Rükneddin. Konu: Arapça Gramer. Dili: Arapça. Telif Tarihi Hicri (Miladi): 0 (0). İstinsah Tarihi Hicri (Miladi): 827 (1423). Bulunduğu Yer: Amasya Beyazıt İl Halk Kütüphanesi. Koleksiyon: Amasya Beyazıt İl Halk Kütüphanesi. Ölçü: 183x144-118x75 mm. Yaprak: 163. Satır: 13. Yazı Türü: Nesih Kâğıt Türü: Saykallı abadi⁵⁵

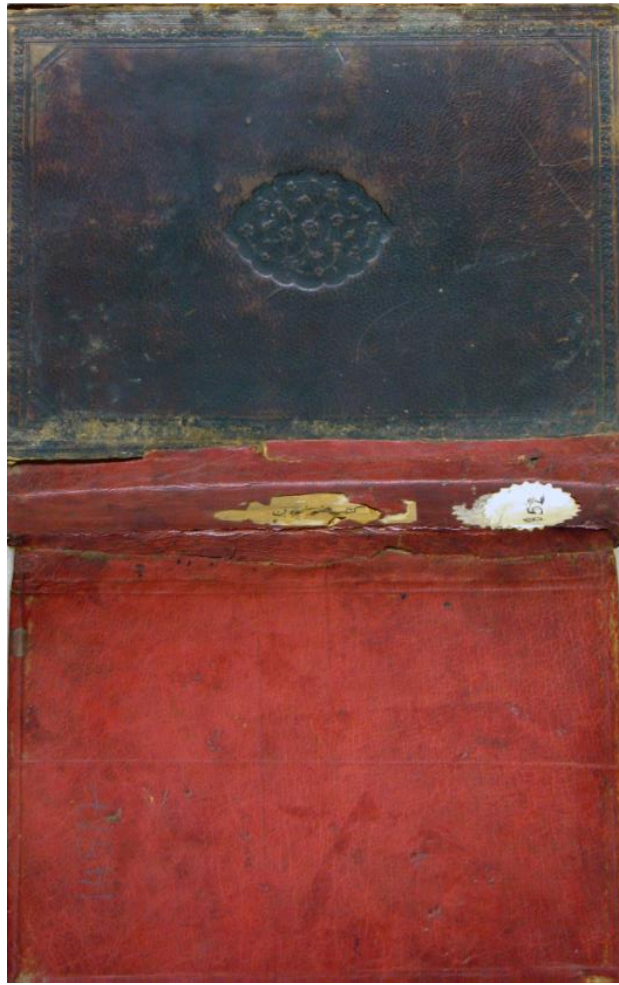

Fotoğraf 5.54 05 Ba 852 Envanter Numaralı Eserin Cildi

⁵⁵ <http://www.yazmalar.gov.tr/eser/davul-misbah/39170>

İncelenen bu el yazması eserin üst kapağında koyu kahverengi cilt üzerine bitkisel motiflerle oluşturulmuş beyzi formunda şemse deseni yer almaktadır. Teknik olarak soğuk baskı tekniği uygulanmıştır. Kapağın etrafını çevreleyen pervaz alanındaki desen anlaşılmamaktadır. Alt kapakta ise vişne rengi meşin kaplı mukavva cilt üzerine desen uygulanmamıştır. Eserin istinsah tarihi 1423 olduğuna göre XV. yüzyıla aittir (Bkz. Fotoğraf 5.54, Çizim 5.54).

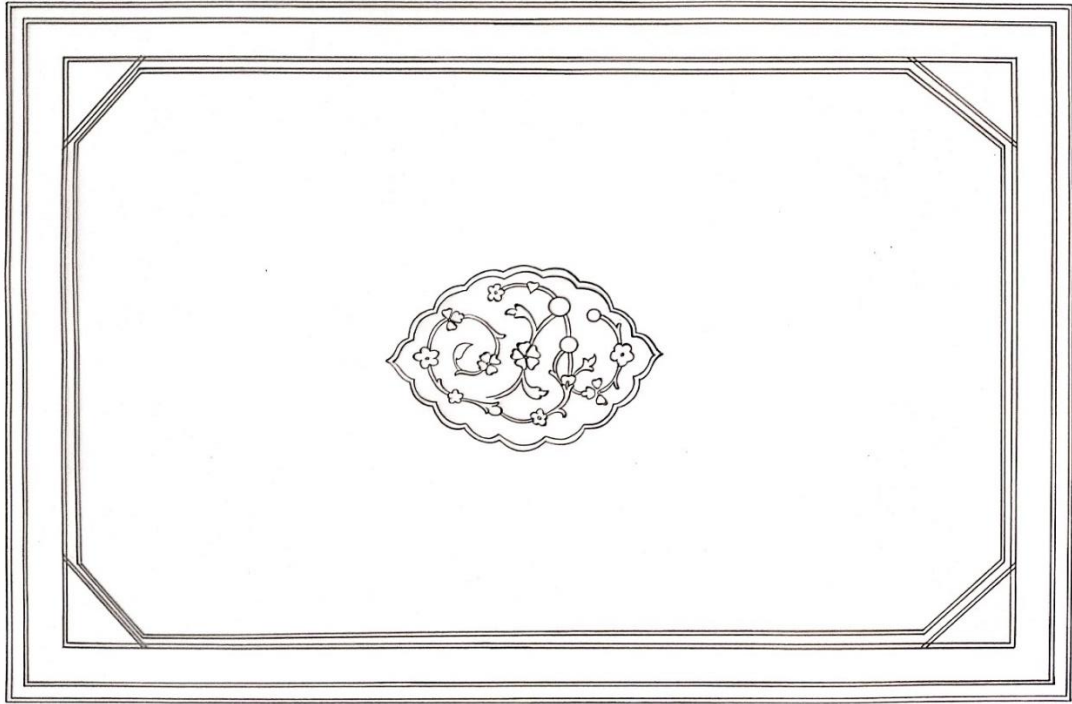

Çizim 5.54 05 Ba 852 Envanter Numaralı Eserin Kapağı

5.55 05 Ba 964 Envanter Numaralı Eserin Cildi

Eser Adı: Risâletü's-Salât ale'l-E'immeti'l-İsnâ Aşere. Yazar Adı: Nasîr ed-dîn Muhammed b. Muhammed et-Tûsî (597-672/1201-1274). Müstensih: Yok. Konu: İslâm Dini-Akaid ve Kelam. Dili: Arapça. Telif Tarihi Hicri (Miladi): 0 (0). İstinsah Tarihi Hicri (Miladi): 1084 (1672). Bulunduğu Yer: Amasya Beyazıt İl Halk Kütüphanesi. Koleksiyon: Amasya Beyazıt İl Halk Kütüphanesi. Ölçü: 198x140-

147x102 mm. Yaprak: 1b-5'a. Satır: 13. Yazı Türü: Harekeli Nesih. Kâğıt Türü: Hayvan arma filigranlı⁵⁶



Fotoğraf 5.55 05 Ba 964 Envanter Numaralı Eserin Cildi

Eserin bordo renkte mukavva bir cildi vardır. Her iki kapakta ve mıklepte mülevven cilt tekniği uygulanmıştır. Kapakların orta kısmında bulunan beyzi formundaki şemsede natüralist desen görülmektedir. Salbek kısmı ise rumi kompozisyonundan oluşmaktadır. Kapakların ve mıklebin etrafında cetvel çizgisi yoktur, boş bırakılmıştır. Mıklep kısmının orta kısmında bulunan form kapaklardaki salbek formunun aynısıdır. Eserin yazarının ölüm tarihi ve kompozisyonu dikkate alınarak XVII. yüzyılda yapıldığı tahmin edilmektedir (Bkz. Fotoğraf 5.55, Çizim 5.55).

⁵⁶ <http://www.yazmalar.gov.tr/eser/risaletus-salat-alel-eimmetil-isna-asere/8132>

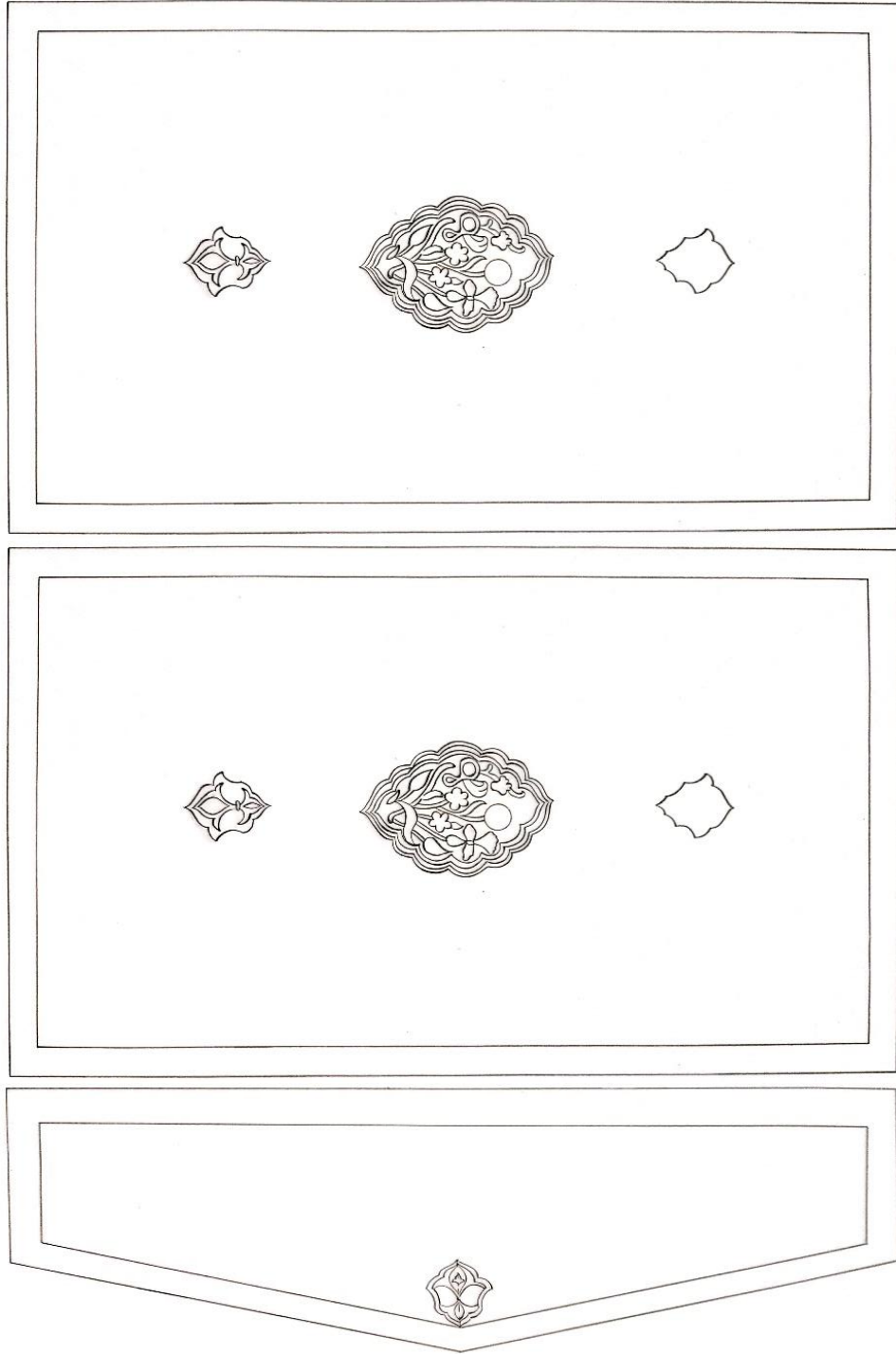

Çizim 5.55 05 Ba 964 Envanter Numaralı Eserin Üst Kapağı, Alt Kapağı ve Mıklebi

5.56 05 Ba 1098 Envanter Numaralı Eserin Cildi

Eser Adı: Divan. Yazar Adı: Süheylî Ahmed b. Hemdem (1039/1629'da sağ).
Müstensih: Yok. Konu: Yok. Dili: Türkçe. Telif Tarihi Hicri (Miladi): 0 (0). İstinsah

Tarihi Hicri (Miladi): 0 (0). Bulunduğu Yer: Amasya Beyazıt İl Halk Kütüphanesi.
 Koleksiyon: Amasya Beyazıt İl Halk Kütüphanesi. Ölçü: 210x135-165x95 mm.
 Yaprak: 149Yazı Türü: Nesih. Kâğıt Türü: Daire içi kuş filigranlı⁵⁷

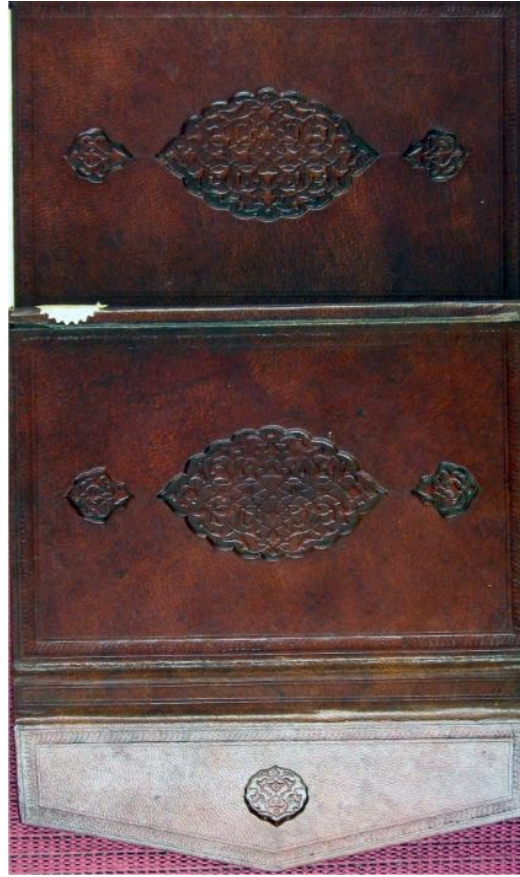

Fotoğraf 5.56 05 Ba 1098 Envanter Numaralı Eserin Cildi

Kahverengi meşin cilt üzerine her iki kapak ve mıklepte soğuk baskı tekniği uygulanmıştır. Kapakların orta kısmında bulunan beyzi formundaki şemse motifi $\frac{1}{4}$ oranında rumi kompozisyondan oluşmaktadır ve şemsenin her iki ucunda salbekler görülmektedir. Salbeklerdeki desen $\frac{1}{2}$ oranında rumi motiflerinden oluşturulmuştur. Mıklebin orta kısmında şemse formu yer almaktadır. Şemse formu $\frac{1}{2}$ oranında rumi kompozisyonundan oluşmaktadır. Her iki kapak ve mıklep sarmal zencerek bulunan

⁵⁷ <http://www.yazmalar.gov.tr/eser/divan/70866>

pervaz ile çevrelenmiştir. Eserin analiz ve yazarın yaşadığı tarihlere bakıldığında XVII. yüzyılda yapıldığı düşünülmektedir (Bkz. Fotoğraf 5.56, Çizim 5.56).

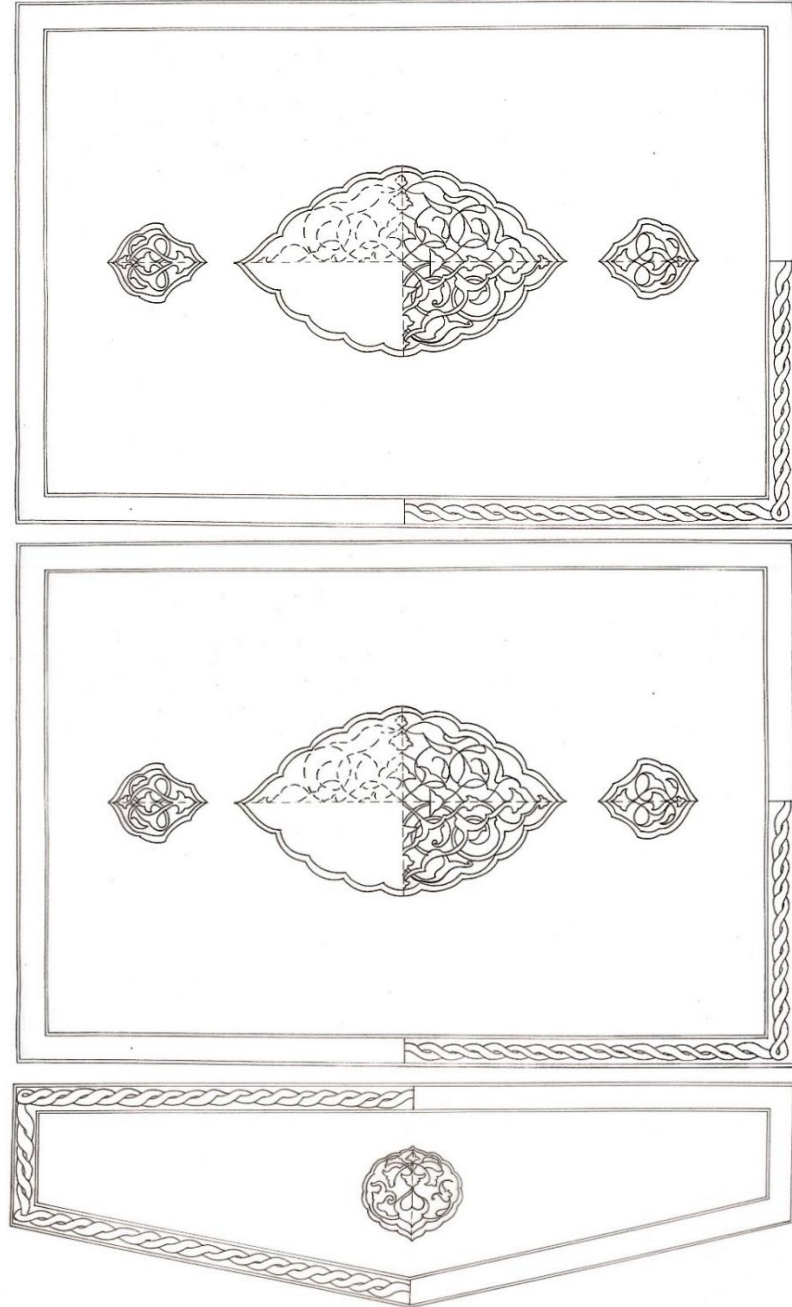

Çizim 5.56 05 Ba 1098 Envanter Numaralı Eserin Üst Kapağı, Alt Kapağı ve Mıklebi

5.57 05 Ba 1214 Envanter Numaralı Eserin Cildi

Eser Adı: Dürretu't-Tâc fi Sîreti Sâhibi'l-Mi'râc. Yazar Adı: Veysî Üveys b. Mehmed Alaşehrî (969-1037/1561-1627). Müstensih: Yok. Konu: Yok. Dili: Türkçe Telif

Tarihi Hicri (Miladi): 0 (0). İstinsah Tarihi Hicri (Miladi): 0 (0). Bulunduğu Yer: Amasya Beyazıt İl Halk Kütüphanesi. Koleksiyon: Amasya Beyazıt İl Halk Kütüphanesi. Ölçü: 209x129-148x69 mm. Yaprak: 1b-186b. Satır: 21. Yazı Türü: Nesih Kırmısı. Kâğıt Türü: Birleşik harf filigranlı⁵⁸

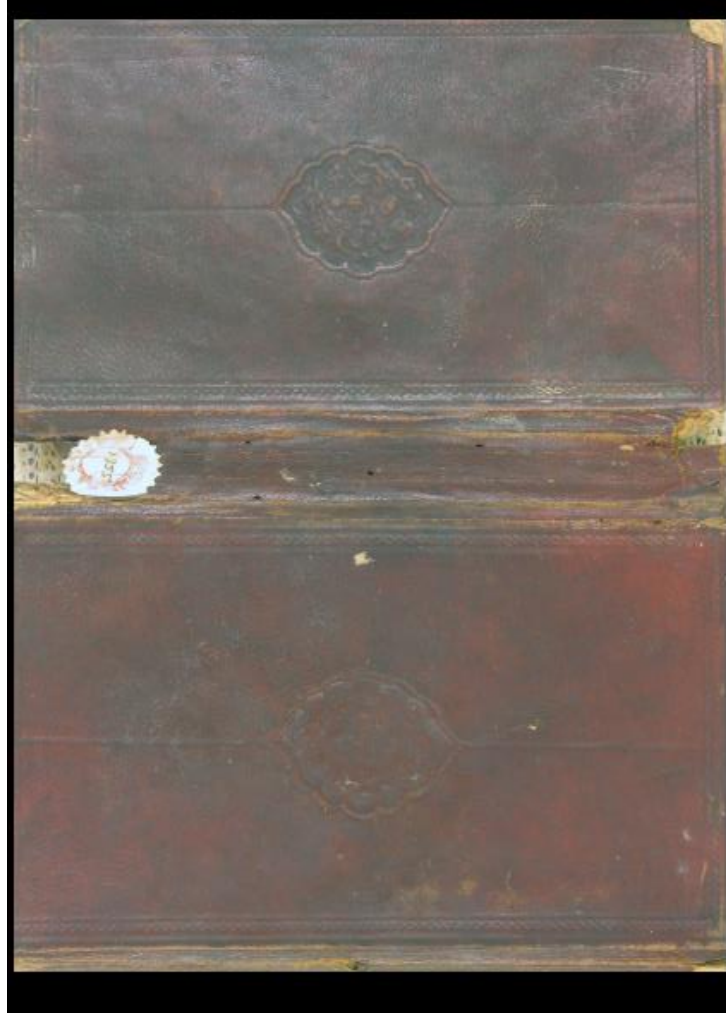

Fotoğraf 5.57 05 Ba 1214 Envanter Numaralı Eserin Cildi

Eserin kahverengi deri kaplı mukavva bir cildi vardır. İncelenen bu eserde cilt aşırı tahrip olmuş ve deseni anlaşılmamaktadır. Teknik olarak soğuk baskı tekniği uygulanmıştır. Her iki kapağın ortasında beyzi formundaki şemse yer almaktadır. Kapakların etrafi içine sarmal zencereğin yapıldığı cetvellerle tamamlanmıştır. Eserin

⁵⁸<http://www.yazmalar.gov.tr/eser/durretut-tac-f%C3%AE-s%C3%AEreti-sahibil-mirac/6007>

yazarının ölüm tarihi 1627 olduğuna göre XVI. yüzyılda yapıldığı tahmin edilmektedir (Bkz. Fotoğraf 5.57, Çizim 5.57).

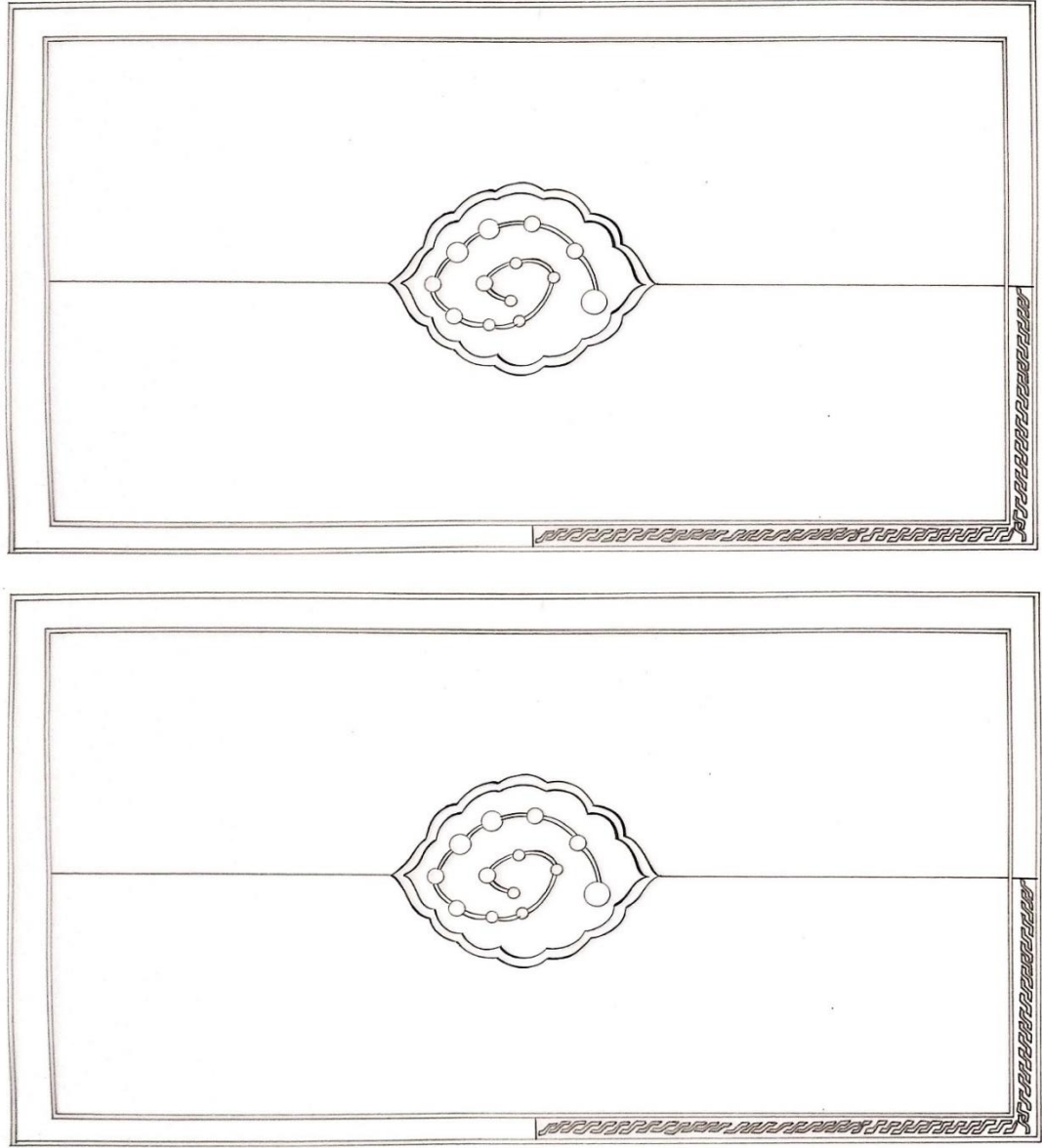

Çizim 5.57 05 Ba 1214 Envanter Numaralı Eserin Üst Kapağı ve Alt Kapağı

5.58 05 Ba 1241 Envanter Numaralı Eserin Cildi

Eser Adı: Fetâvâ Kâdî Hân. Yazar Adı: Kâdî Hân Fahr ed-dîn el-Hasan b. Mansûr Özcendî (öl. 592/1196). Müstensih: Yok. Konu: İslâm Dini-Fetvalar. Dili: Arapça. Telif Tarihi Hicri (Miladi): 0 (0). İstinsah Tarihi Hicri (Miladi): 0 (0). Bulunduğu Yer: Amasya Beyazıt İl Halk Kütüphanesi. Koleksiyon: Amasya Beyazıt

İl Halk Kütüphanesi. Ölçü: 260x180-185x115 mm. Yaprak: 607. Satır: 27. Yazı Türü: Nesih Kırmacı. Kâğıt Türü: İnce abadi⁵⁹

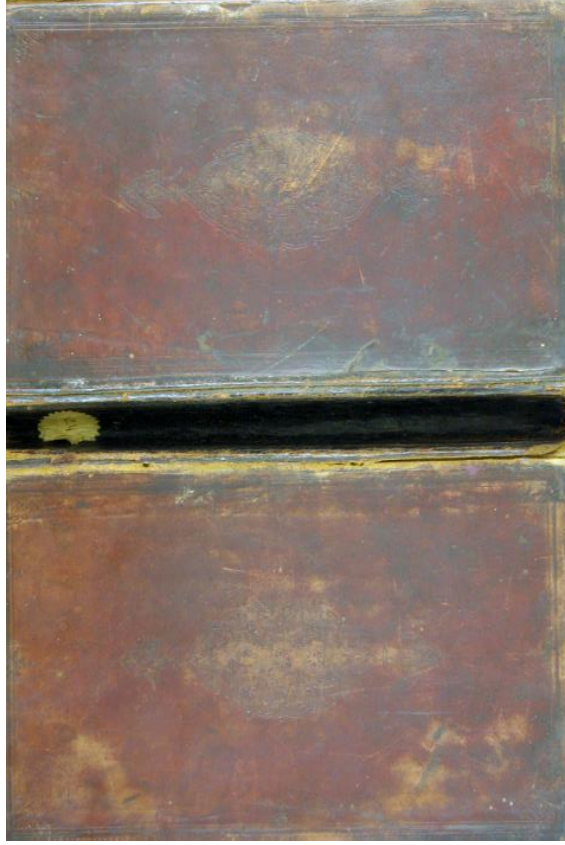

Fotoğraf 5.58 05 Ba 1241 Envanter Numaralı Eserin Cildi

Bordo renkte cilt üzerine desenler soğuk baskı tekniğinde geçirilmiştir. Kapaklarda bulunan beyzi formundaki şemse deseni ¼ oranında kapalı rumi ve bitkisel kompozisyondan oluşmaktadır. Şemsenin her iki ucunda bulunan salbekler rumi kompozisyonundan oluşmaktadır. Her iki kapağın kısa ve uzun kısımlarında şemse motifine doğru uzanan sarmal formda yapılmış bezeme yer almaktadır. Etrafi çevreleyen pervaz alanın iç kısmında sarmal zencerek bulunmaktadır. Kapakların kısa ve uzun kısımlarında ve köşebentlerde sarmal zencerek formunda geometrik desen

⁵⁹ <http://www.yazmalar.gov.tr/eser/fetava-kad%C3%AE-han/14160>

görülmektedir. Eserin analizleri sonucunda XV. yüzyılda yapıldığı düşünülmektedir (Bkz. Fotoğraf 5.58, Çizim 5.58).

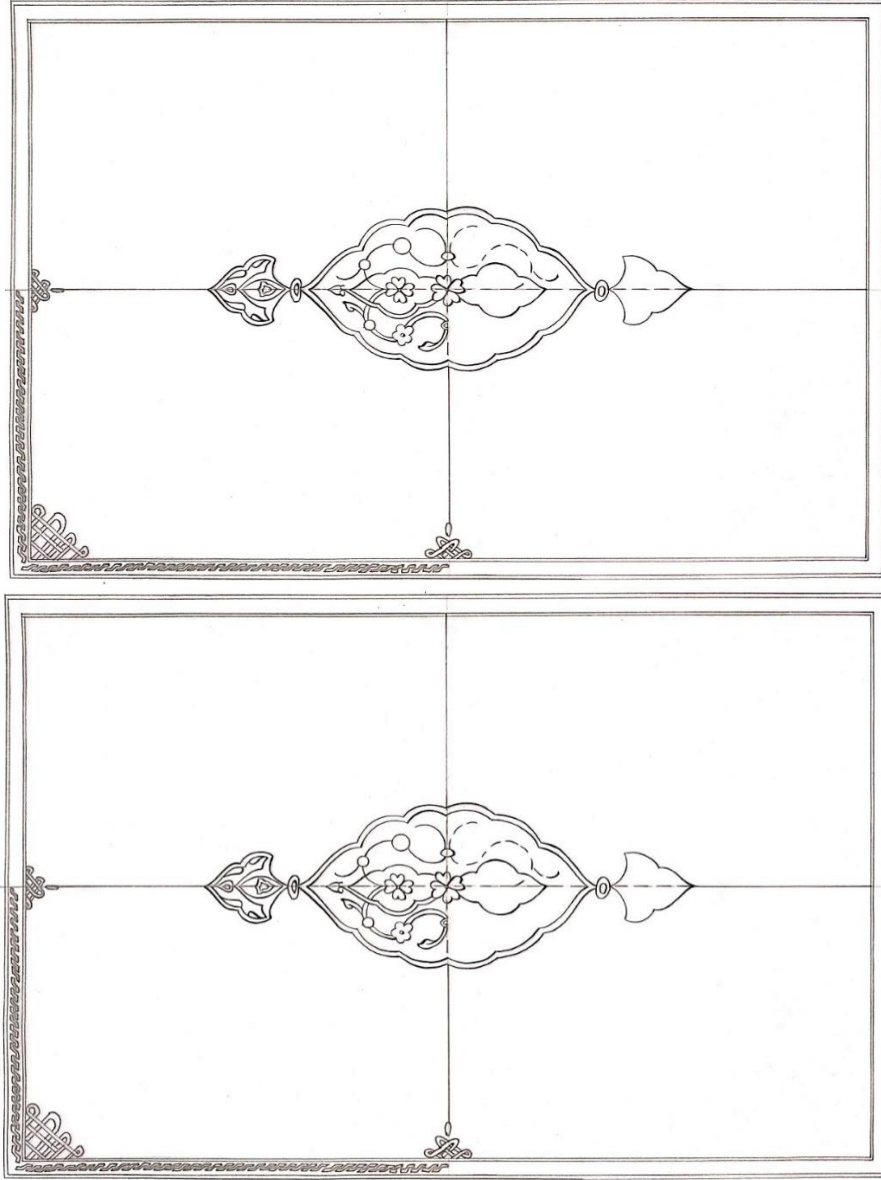

Çizim 5.58 05 Ba 1241 Envanter Numaralı Eserin Üst Kapağı ve Alt Kapağı

5.59 05 Ba 1309 Envanter Numaralı Eserin Cildi

Eser Adı: Ma'rifetü Envâ'il-Ulûm. Yazar Adı: İbn es-Salâh Osmân b. Abd er-Rahmân eş-Şehrezûrî (577-643/1181-1243). Müstensih: Yok. Konu: İslâm Dini-Hadis ve hadis ilmi. Dili: Arapça. Telif Tarihi Hicri (Miladi): 0 (0). İstinsah Tarihi Hicri (Miladi): 0 (0). Bulunduğu Yer: Amasya Beyazıt İl Halk Kütüphanesi. Koleksiyon: Amasya

Beyazıt İl Halk Kütüphanesi. Ölçü: 231x133-147x74 mm. Yaprak: 193. Satır: 15. Yazı Türü: Nesih. Kâğıt Türü: Esmer samanlı saykallı⁶⁰



Fotoğraf 5.59 05 Ba 1309 Envanter Numaralı Eserin Cildi

Eserin kahverengi deri bir cildi vardır. Her iki kapakta soğuk baskı tekniği uygulanmıştır. Kapakların orta kısımda bulunan beyzi formundaki salbekli şemse deseni stilize bitkisel motiflerden oluşmaktadır. Köşebentlerin ve şemsenin etrafında küçük tığlar yer almaktadır. Kapakların etrafını çevreleyen cetvel çizgileriyle bezeme tamamlanmıştır. Eserin incelenmesi sonucunda XV. yüzyılda yapıldığı tahmin edilmektedir (Bkz. Fotoğraf 5.59, Çizim 5.59).

⁶⁰ <http://www.yazmalar.gov.tr/eser/marifetu-envail-ul%C3%BBm/28147>

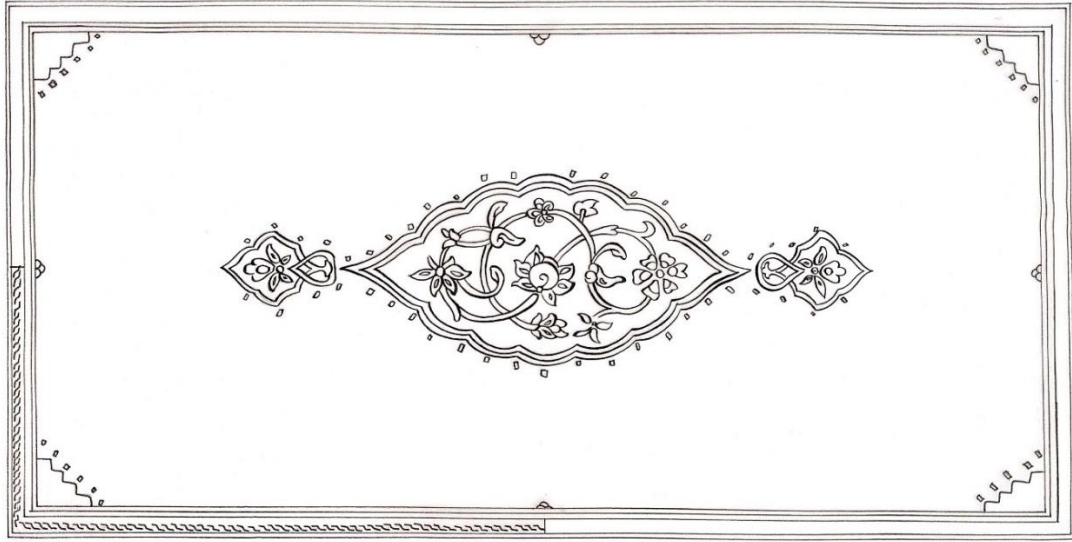
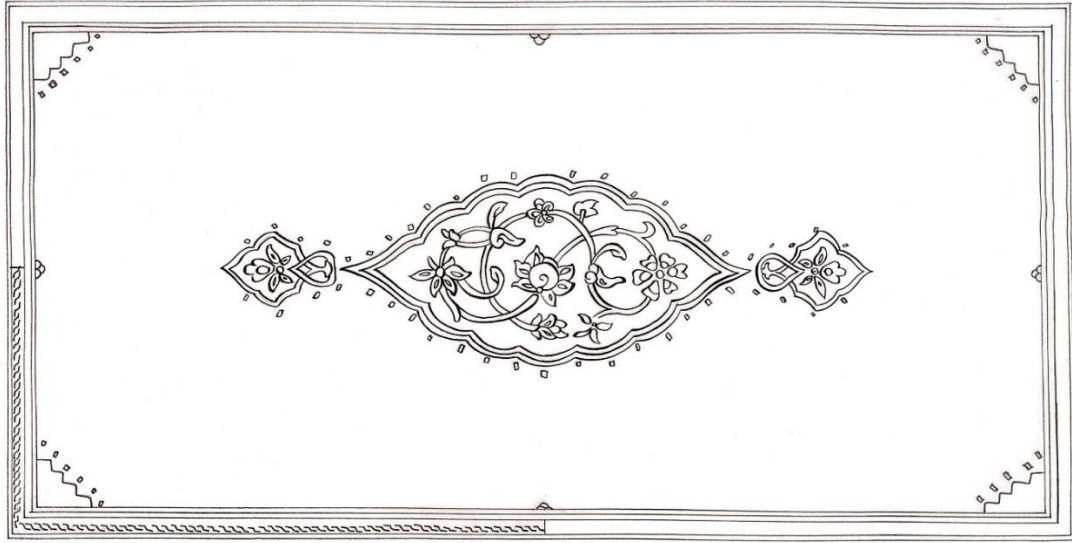

Çizim 5.59 05 Ba 1309 Envanter Numaralı Eserin Üst Kapağı ve Alt Kapağı

5.60 05 Ba 1429 Envanter Numaralı Eserin Cildi

Eser Adı: Şerh-i Pend-nâme. Yazar Adı: Şem'î Şem-Allâh Mustafâ Prizrînî (öl. 1009/1601). Müstensih: Yok. Konu: Fars Dili ve Edebiyatı. Dili: Türkçe

Telif Tarihi Hicri (Miladi): 0 (0). İstinsah Tarihi Hicri (Miladi): 0 (0). Bulunduğu Yer: Amasya Beyazıt İl Halk Kütüphanesi. Koleksiyon: Amasya Beyazıt İl Halk

Kütüphanesi. Ölçü: 210x135-165x80 mm. Yaprak: 113. Satır: 21. Yazı Türü: Nesih. Kâğıt Türü: Birleşik harf filigranlı⁶¹

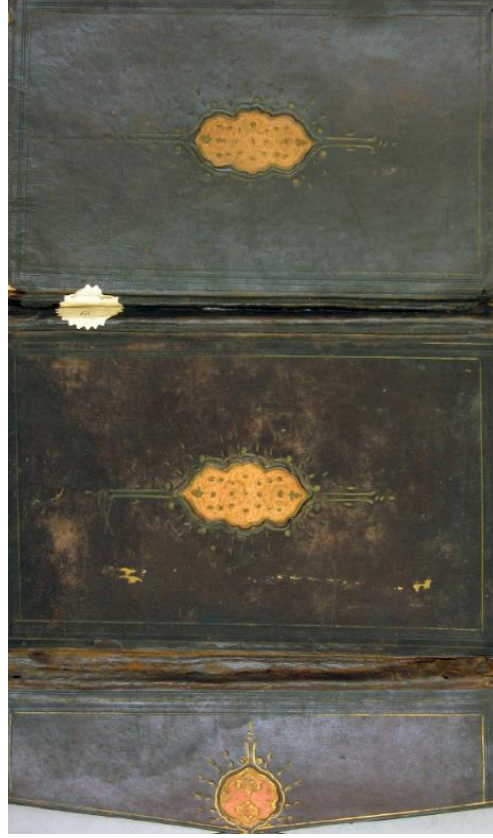

Fotoğraf 5.60 05 Ba 1429 Envanter Numaralı Eserin Cildi

Eserin kahverengi meşin bir cildi vardır. Her iki kapağında alttan ayırma cilt tekniğinde yapılmış şemse bezemesi yapılmıştır. Şemsedeki motifler cilt yırandığından anlaşılmamaktadır. Şemsenin etrafında küçük tığlar görülmektedir. Mıklep kısmında teknik olarak mülevven cilt tekniği uygulanmıştır. Bu teknik üzerine desenler üstten ayırma tazında yapılmıştır. Mıklepte bulunan şemse deseni ½ oranında rumi motiflerinden oluşmaktadır. Kapağın ve mıklebin etrafı altın cetvel çekilerek tamamlanmıştır. Eserin analizi ve yazarının ölümü tarihine bakıldığında XVII. yüzyılda yapıldığı düşünülmektedir (Bkz. Fotoğraf 5.60, Çizim 5.60).

⁶¹ <http://www.yazmalar.gov.tr/eser/serh-i-pend-name/75814>



Çizim 5.60 05 Ba 1429 Envanter Numaralı Eserin Üst Kapağı, Alt Kapağı ve Mıklebi

5.61 05 Ba 1446 Envanter Numaralı Eserin Cildi

Eser Adı: et-Tevassül bi'l-Bedî ile't-Teveşşül bi's-Şefî. Yazar Adı: İzz ed-dîn Alî b. el-Hüseyin b. Alî el-Mavsîlî (öl. 789/1387). Müstensih: Yok. Konu: Edebi Kompozisyon (Retorik). Dili: Arapça. Telif Tarihi Hicri (Miladi): 0 (0). İstinsah Tarihi Hicri (Miladi): 0 (0). Bulunduğu Yer: Amasya Beyazıt İl Halk Kütüphanesi. Koleksiyon:

Amasya Beyazıt İl Halk Kütüphanesi. Ölçü: 177x130-120x90 mm. Yaprak: 107. Satır: 15. Yazı Türü: Nesih. Kâğıt Türü: Abadî⁶²



Fotoğraf 5.61 05 Ba 1446 Envanter Numaralı Eserin Cildi

El yazması eserin her iki kapağında kafes formunda zilbahar (zerbahar) cilt tekniğiyle yapılmış bir şemse deseni, miklepte ise negatif tarzda yapılmış penç motifine benzeyen bezeme bulunmaktadır. Siyah deri cilt üzerine desenler altınla yapılmıştır. Şemse deseni her iki ucunda uzun çizgilerden oluşan tığlar ile sonlandırılmıştır. Kapakları ve miklebi çevreleyen altınla yapılmış cetvellerin köşebent alanlarında ve cetvel çizgilerinin orta bölümlerinde noktalar görülmektedir. Eserin yazarının ölüm tarihi 1387 olduğuna göre XIV. yüzyılda yapıldığı tahmin edilmektedir (Bkz. Fotoğraf 5.61, Çizim 5.61).

⁶² <http://www.yazmalar.gov.tr/eser/et-tevassul-bil-bed%C3%AE-ilet-tevessul-bis-sef%C3%AE/70758>

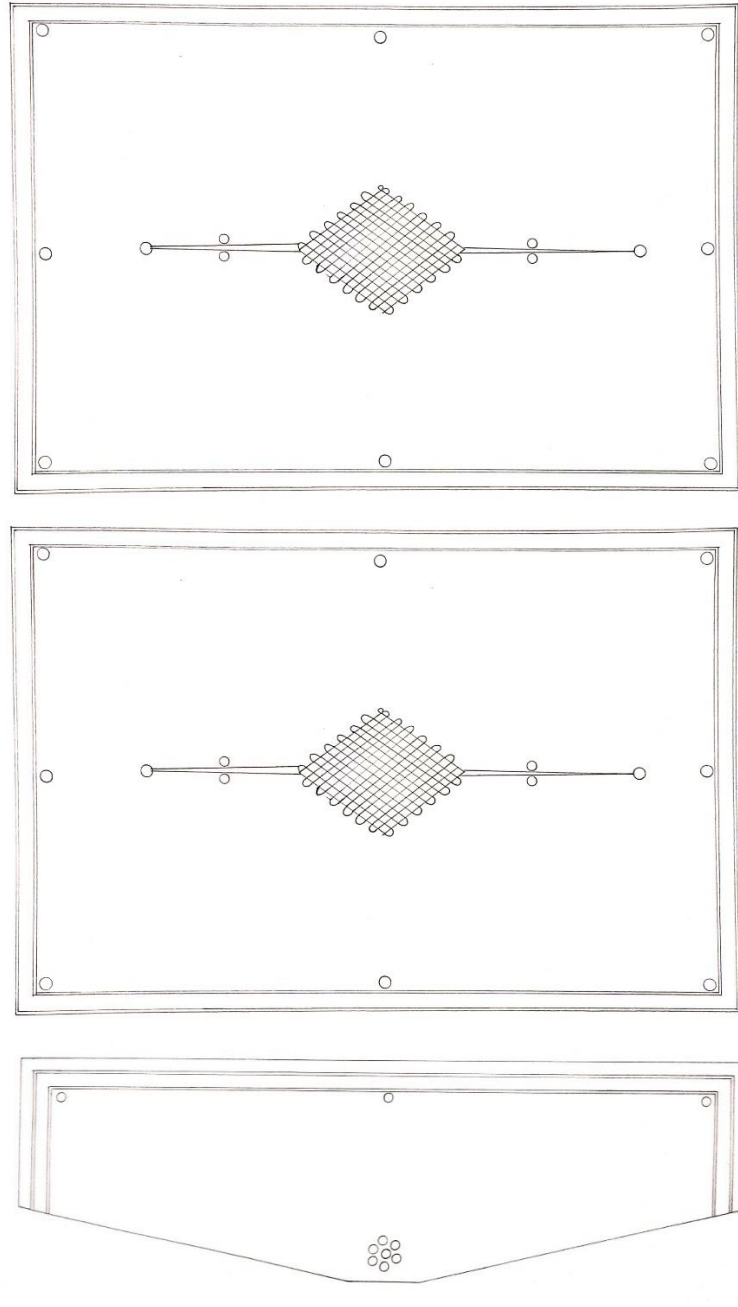

Çizim 5.61 05 Ba 1446 Envanter Numaralı Eserin Üst Kapağı, Alt Kapağı ve Mıklebi

5.62 05 Ba 1463 Envanter Numaralı Eserin Cildi

Eser Adı: Kûçek. Yazar Adı: es-Seyyid eş-Şerîf Alî b. Muhammed b. Alî el-Cürcânî (740-816/1340-1413). Müstensih: Yok. Konu: Mantık. Dili: Arapça. Telif Tarihi Hicri (Miladi): 0 (0). İstinsah Tarihi Hicri (Miladi): 0 (0). Bulunduğu Yer: Amasya Beyazıt İl Halk Kütüphanesi. Koleksiyon: Amasya Beyazıt İl Halk Kütüphanesi. Ölçü:

220x175-125x80 mm. Yaprak: 89. Satır: 12. Yazı Türü: Divani kırması Kâğıt Türü: Abadî⁶³



Fotoğraf 5.62 05 Ba 1463 Envanter Numaralı Eserin Cildi

Kahverengi meşin cilt üzerine desenler soğuk baskı tekniğinde uygulanmıştır. Kapağın ortasında bitkisel motiflerden oluşan beyzi formunda şemse kompozisyonu yer almaktadır. Kapağın etrafını çevreleyen cetvelin içinde sarmal zencerek yapılmıştır. Eserin analizleri sonucunda XV. yüzyılda yapıldığı düşünülmektedir (Bkz. Fotoğraf 5.62, Çizim 5.62).

⁶³ <http://www.yazmalar.gov.tr/eser/k%C3%BBcek/22016>

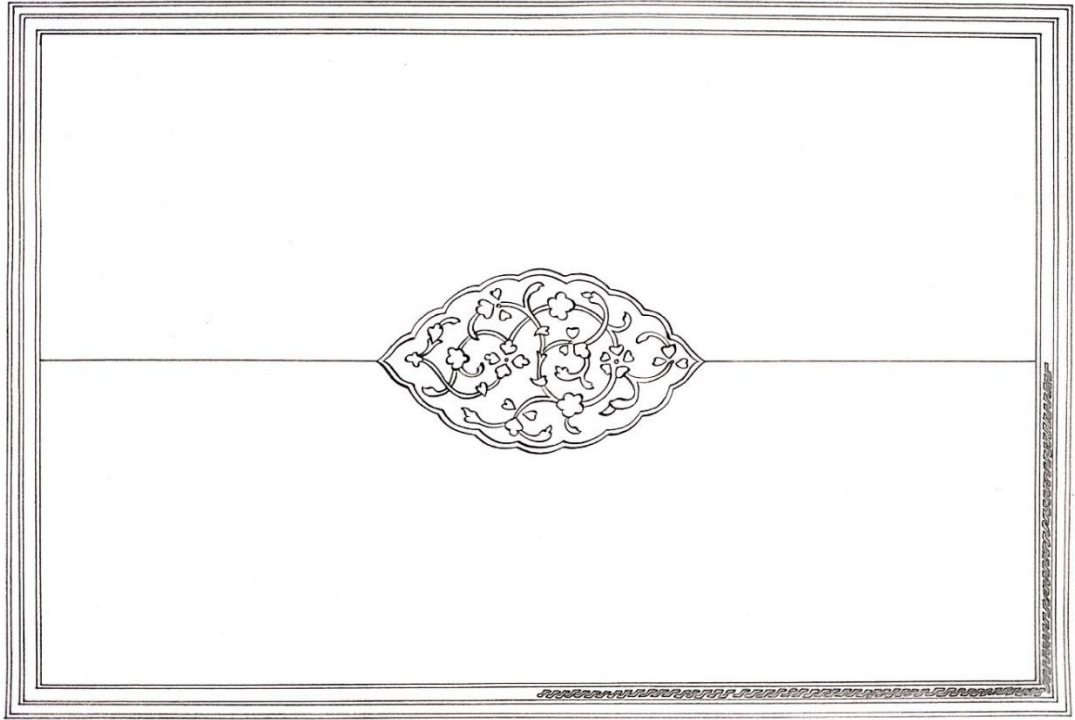

Çizim 5.62 05 Ba 1463 Envanter Numaralı Eserin Kapağı

5.63 05 Ba 1474 Envanter Numaralı Eserin Cildi

Eser Adı: el-Eczâ mine'l-Kur'ân. Konu: İslâm. Müstensih: Yok Dili: Arapça. Telif Tarihi Hicri (Miladi): 0 (0). İstinsah Tarihi Hicri (Miladi): 0 (0). Bulunduğu. Yer: Amasya Beyazıt İl Halk Kütüphanesi. Koleksiyon: Amasya Beyazıt İl Halk Kütüphanesi. Yazı Türü: Arap-Nesih. Kâğıt Türü: Saykallı abadi⁶⁴

⁶⁴ <http://www.yazmalar.gov.tr/eser/el-ecza-minel-kuran/181502>



Fotoğraf 5.63 05 Ba 1474 Envanter Numaralı Eserin Cildi

Eserde siyah meşin cilt üzerine desenler soğuk baskı tekniğinde uygulanmıştır. Her iki kapakta yuvarlak şemse formu yer almaktadır. Alt kapaktaki şemse formundaki desen tam olarak anlaşılmemaktadır fakat izlerden yola çıkarak üst kapaktaki desen ile aynı olduğu düşünülmektedir. Kapakların orta kısmındaki şemse deseni $\frac{1}{4}$ oranında rumi kompozisyonundan oluşmaktadır. Kapağın etrafı düz cetvel çekilerek tamamlanmıştır. Mıklep kısmında ise desen yoktur. Eserin incelenmesi sonucunda XIV. yüzyılda yapıldığı tahmin edilmektedir (Bkz. Fotoğraf 5.63, Çizim 5.63).

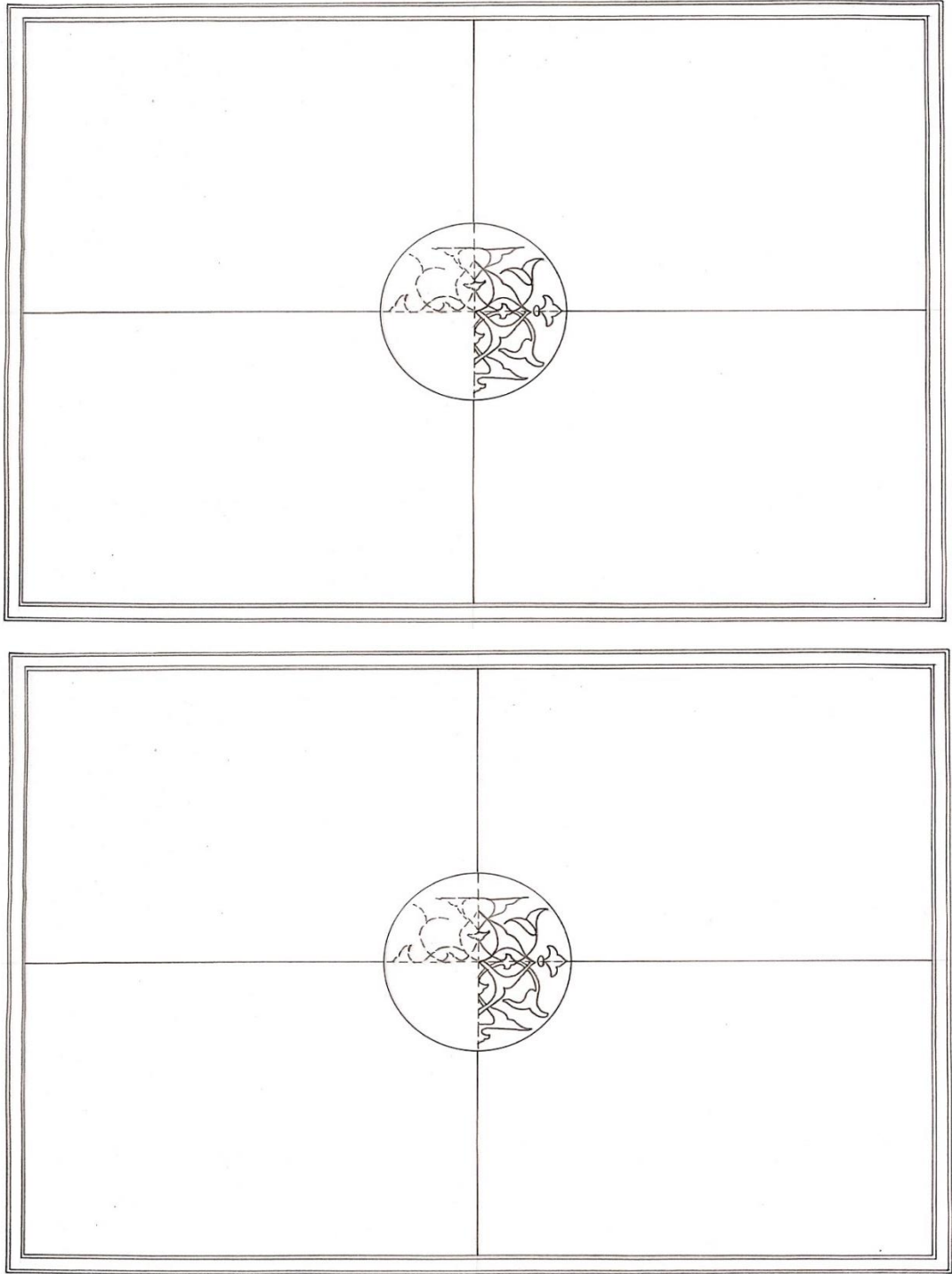

Çizim 5.63 05 Ba 1474 Envanter Numaralı Eserin Üst Kapağı ve Alt Kapağı

5.64 05 Ba 1499 Envanter Numaralı Eserin Cildi

Eser Adı: Tenbîhü'l-Gafilin. Yazar Adı: Ebû'l-Leys Nasr b. Muhammed es-Semerkindî (öl. 373-393/983-1003 arası). Müstensih: Yok. Konu: Yok. Dili: Arapça.

Telif Tarihi Hicri (Miladi): 0 (0). İstinsah Tarihi Hicri (Miladi): 0 (0). Bulunduğu Yer: Amasya Beyazıt İl Halk Kütüphanesi. Koleksiyon: Amasya Beyazıt İl Halk Kütüphanesi. Ölçü: 255x160-185x125 mm. Yaprak: 127. Satır: 19. Yazı Türü: Talik. Kâğıt Türü: Abadî⁶⁵



Fotoğraf 5.64 05 Ba 1499 Envanter Numaralı Eserin Cildi

Eserin siyah renkte meşin kaplı mukavva bir cildi vardır. Bu eserde acemkari tarzda yapılmış cilt kapağı yer almaktadır. Cilt aşırı tahrip olmuş ve arka kapağın deseni tamamen yok olmak üzeredir. Fakat izlerden yola çıkarak üst kapak ve alt kapağın aynı desenlerde olduğu anlaşılmaktadır. Her iki kapağın orta kısmında beyzi formunda şemse yer almaktadır. Şemse deseninde kuş figürü bulunmaktadır ve etrafı bitkisel

⁶⁵ <http://www.yazmalar.gov.tr/eser/tenb%C3%AEhul-gaf%C3%AElin/5881>

kompozisyondan oluşmaktadır. Salbek kısımlarında ise rumi ve bitkisel motifler görülmektedir. Kapağın etrafını çevreleyen pervaz alanı paftalara ayrılmıştır. Paftalardaki desen kapalı rumi ve bitkisel kompozisyondan oluşmaktadır. Eserin analizleri sonucunda XVI. yüzyılda yapıldığı düşünülmektedir (Bkz. Fotoğraf 5.64, Çizim 5.64).

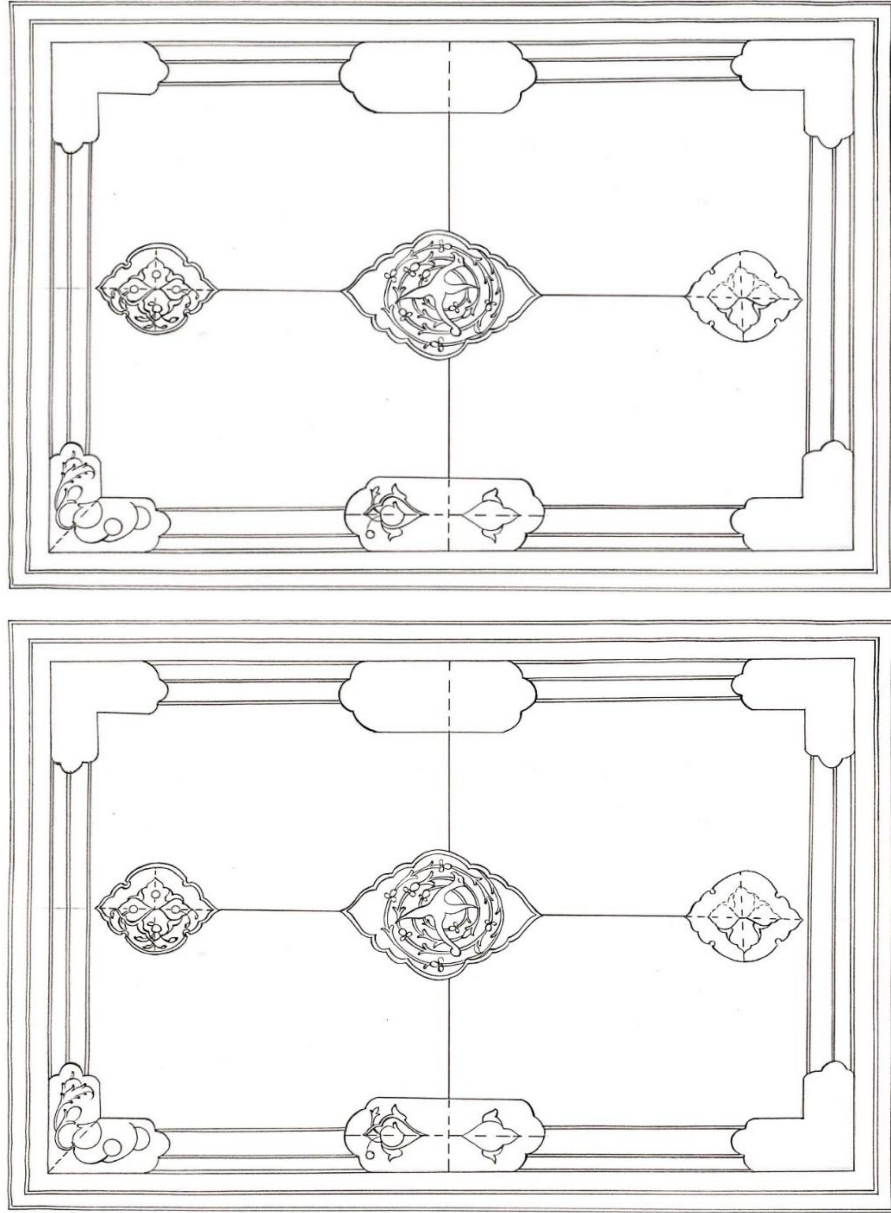

Çizim 5.64 05 Ba 1499 Envanter Numaralı Eserin Üst Kapağı ve Alt Kapağı

5.65 05 Ba 2032 Envanter Numaralı Eserin Cildi

Eser Adı: el-Eczâ mine'l-Kur'ân. Yazar Adı: Yok. Müstensih: Yok Konu: İslâm Dini-Kur'an ve Kur'an İlimleri. Dili: Arapça. Telif Tarihi Hicri (Miladi): 0 (0). İstinsah Tarihi Hicri (Miladi): 0 (0). Bulunduğu Yer: Amasya Beyazıt İl Halk Kütüphanesi. Koleksiyon: Amasya Beyazıt İl Halk Kütüphanesi. Ölçü: 250x170-145x100 mm. Yaprak: 26. Satır: 7. Yazı Türü: Harekeli İri Nesih. Kâğıt Türü: Harlı abadi⁶⁶



Fotoğraf 5.65 05 Ba 2032 Envanter Numaralı Eserin Cildi

Eserin kahverengi meşin bir cildi vardır. Her iki kapakta soğuk baskı tekniği uygulanmıştır. Kapakların orta kısmında bulunan şemse deseni bitkisel kompozisyondan oluşmaktadır. Kapakların etrafı içine sarmal zencereğin yapıldığı

⁶⁶ <http://www.yazmalar.gov.tr/eser/el-ecza-minel-kuran/29707>

cetvellerle tamamlanmıştır. Eserin analizleri sonucunda XV. yüzyılda yapıldığı tahmin edilmektedir (Bkz. Fotoğraf 5.65, Çizim 5.65).



Çizim 5.65 05 Ba 2032 Envanter Numaralı Eserin Üst Kapağı ve Alt Kapağı

6. SANATSAL ÜRETİMLER



Fotoğraf 6.1 Cilt Kapağı



Fotođraf 6.2 Cilt Kapađı



Fotoğraf 6.3 Cilt Kapađı

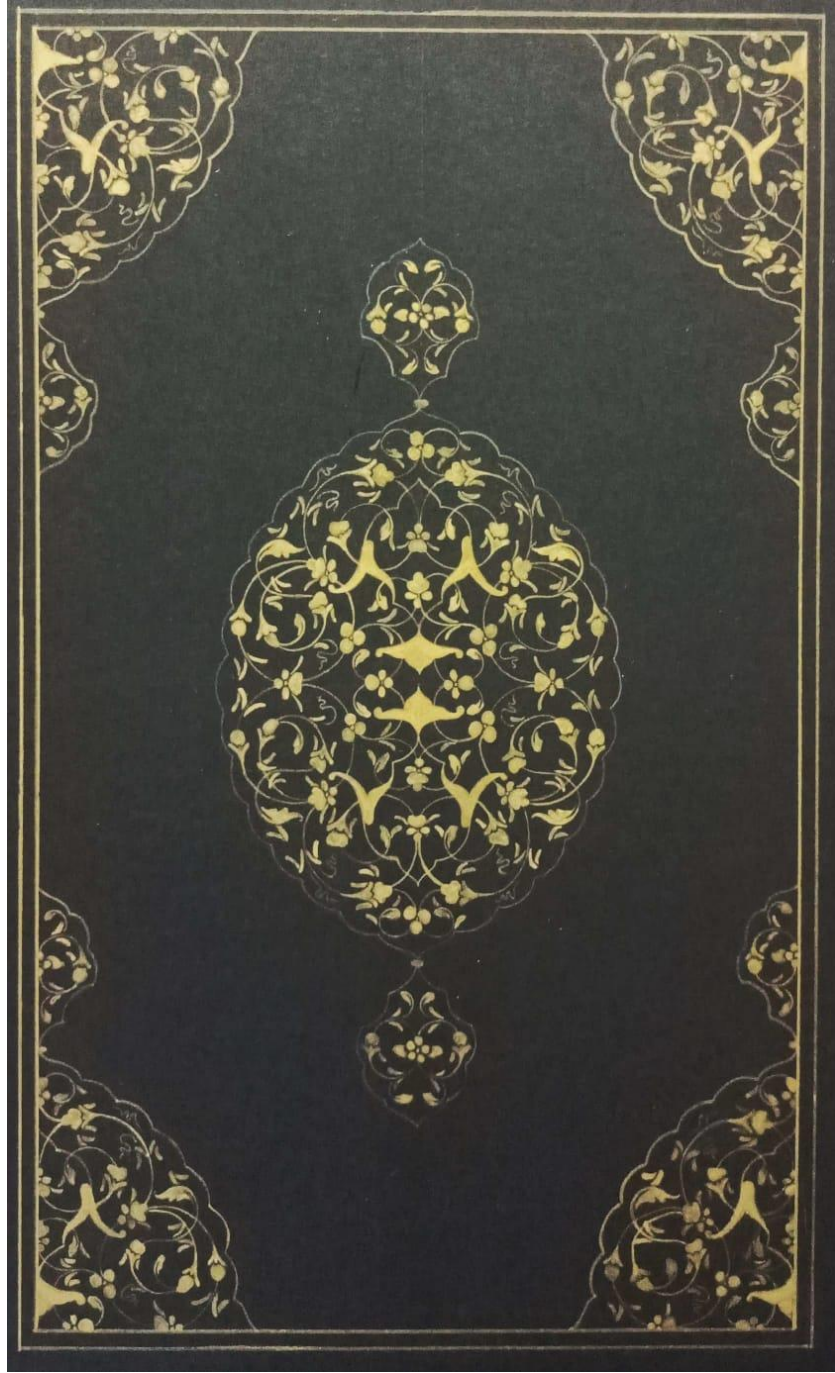

Fotoğraf 6.4 Cilt Kapađı

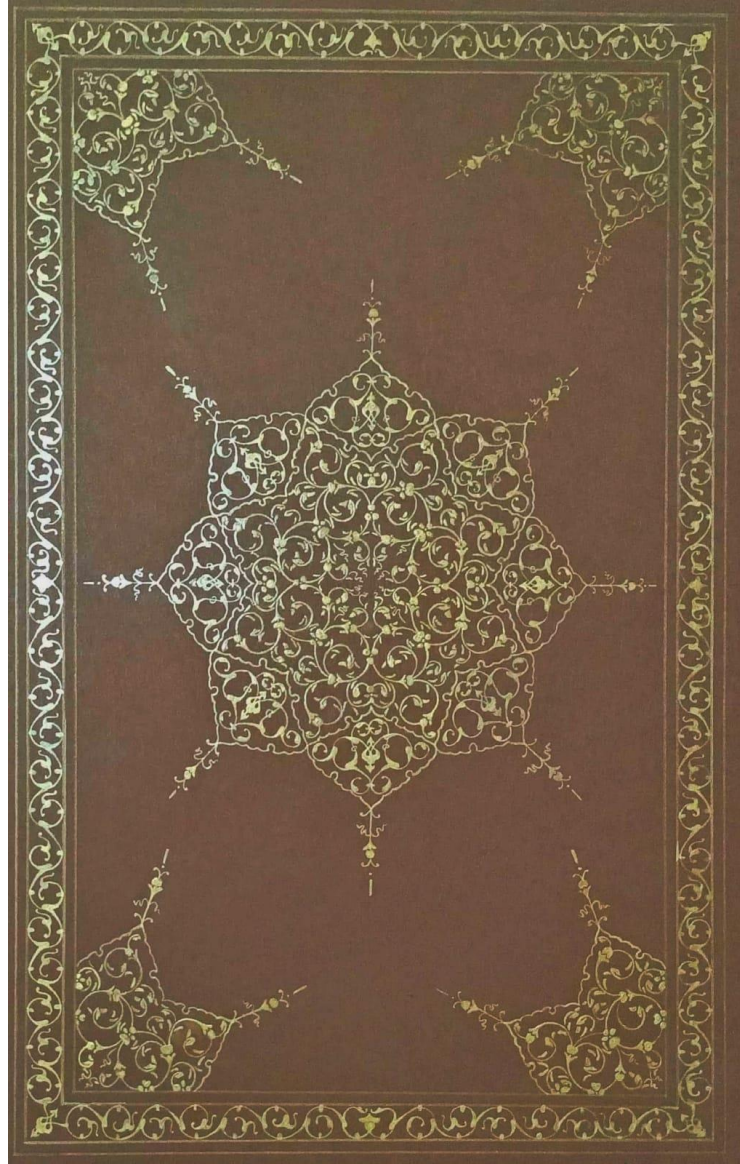

Fotoğraf 6.5 Cilt Kapağı



Fotođraf 6.6 Cilt Kapađı



Fotoğraf 6.7 Cilt Kapađı



Fotoğraf 6.8 Saz Üslubunda Cilt Kapağı



Fotoğraf 6.9 Saz Üslubunda Cilt Kapağı, Sertap ve Mıklebi



Fotoğraf 6.10 Men Sabera Zafera

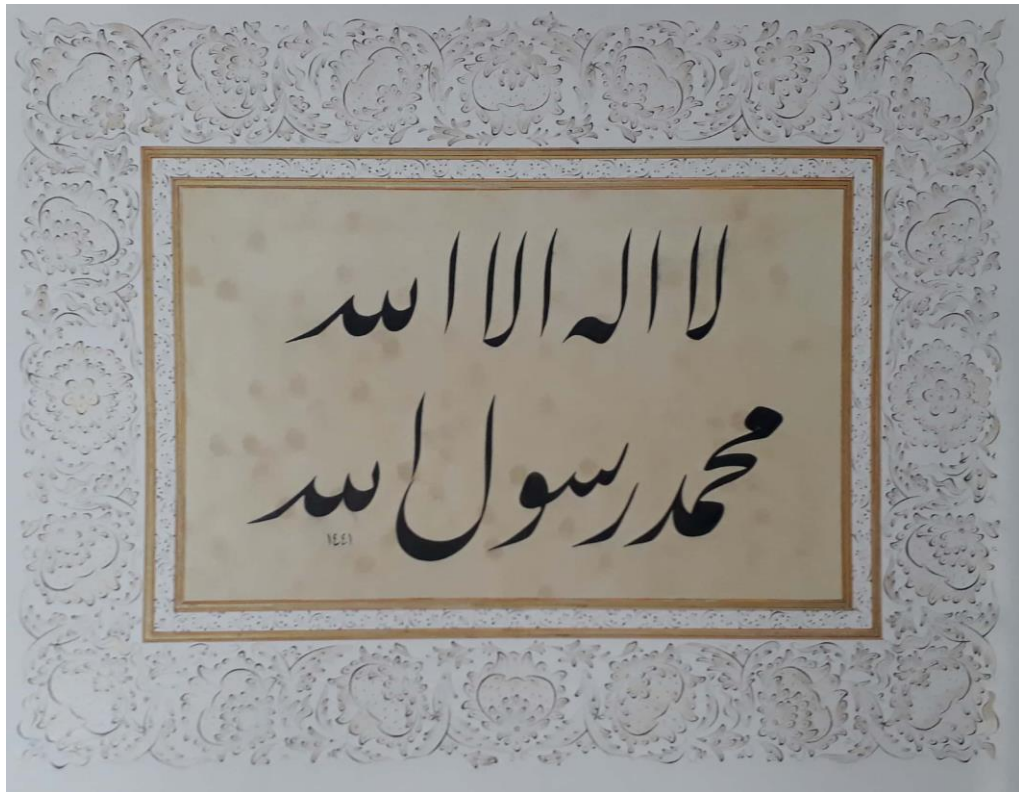

Fotoğraf 6.11 La İlahe İllallah Muhammeden Resulullah

7. DEĞERLENDİRME VE SONUÇ

Türk cilt sanatı Uygur döneminden başlamış, Türklerin İslamiyet'i kabulünden sonra gelişmiştir. Yazıya ve kitaba oldukça önem veren Türkler, ciltlenmesine de ayrı bir önem vermiş ve sanat kolu haline gelmiştir. Bu gelişme XII. yüzyıla kadar, Fatımiler, Gazneliler, Büyük Selçuklularla devam etmiştir. XI. yüzyılın sonlarından itibaren Anadolu'ya hâkim olan Selçuklular, XII- XIII. yüzyıllarda ciltler meydana getirmişlerdir. XVI. yüzyıldan itibaren de klasik Osmanlı cilt sanatı Türk ve İslâm cilt sanatının en büyük temsilcisi olmuştur. Bu durum günümüze kadar sürmüştür. Kültür tarihimizde birçok eser üretilmiş ve bu eserlerin günümüze kadar korunarak gelmesi oldukça önemlidir. Günümüzde Türk cilt sanatı alanında çalışan araştırmacıların bu eserleri tanıtması da büyük önem arz etmektedir. Çünkü geçmişin izleriyle kültürümüzün devamlılığı sağlanır.

Bu araştırmada, Amasya Bayezıt İl Halk Kütüphanesi'nde korunan 65 adet el yazması eserin cilt süslemeleri incelenmiştir. Kütüphaneden almış olduğumuz bilgiler ve dijital fotoğraflar doğrultusunda incelenen eserlerde genellikle kahverengi ve siyah renkte meşin deri cilt kullanılmıştır. Bu eserlerden sadece 05 Ba 118 kırmızı, 05 Ba 321/1, 05 Ba 330, 05 Ba 759, 05 Ba 761, 05 Ba 767 vişne çürüğü, 05 Ba 497, 05 Ba 546/1, 05 Ba 774, 05 Ba 826, 05 Ba 964/1, 05 Ba 1241 envanter numaralı eserlerde bordo renkte cilt kullanılmıştır. Bu ciltler üzerine bitkisel motifler, rumi, geçme (zencerek), sarmal zencerek, tığlar ve geometrik motif ve kompozisyonlar incelenen bu el yazması eserlerde bezeme unsurları olarak karşımıza çıkmaktadır (Bkz. Çizim 7. 1, 7. 2, 7.3). Bu eserler arasından sadece 05 Ba 210 ve 05 Ba 1474 envanter numaralı eserlerde yuvarlak şemse motifi kullanılmış diğer el yazması eserlerde beyzi formunda motifi kullanılmıştır.

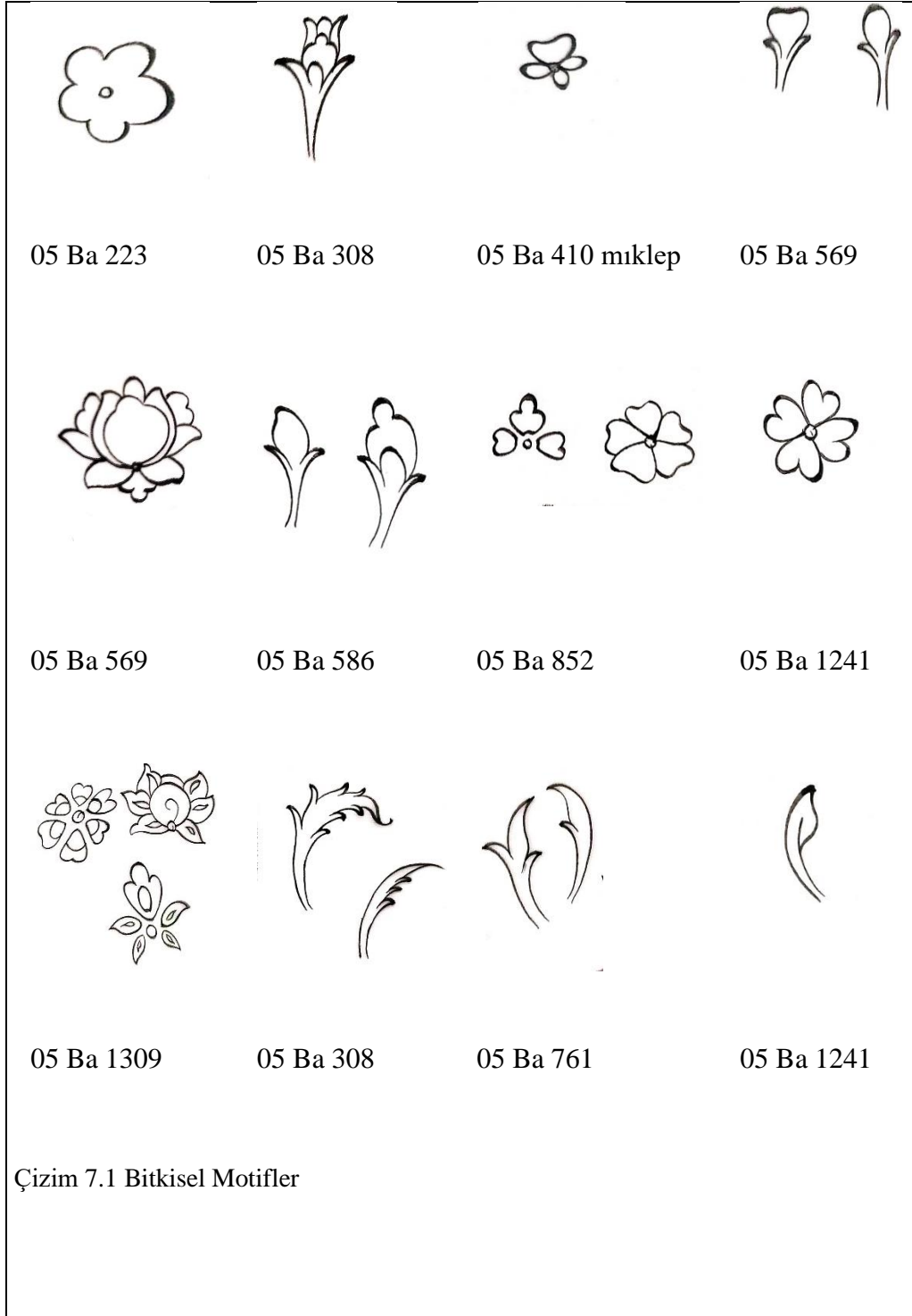

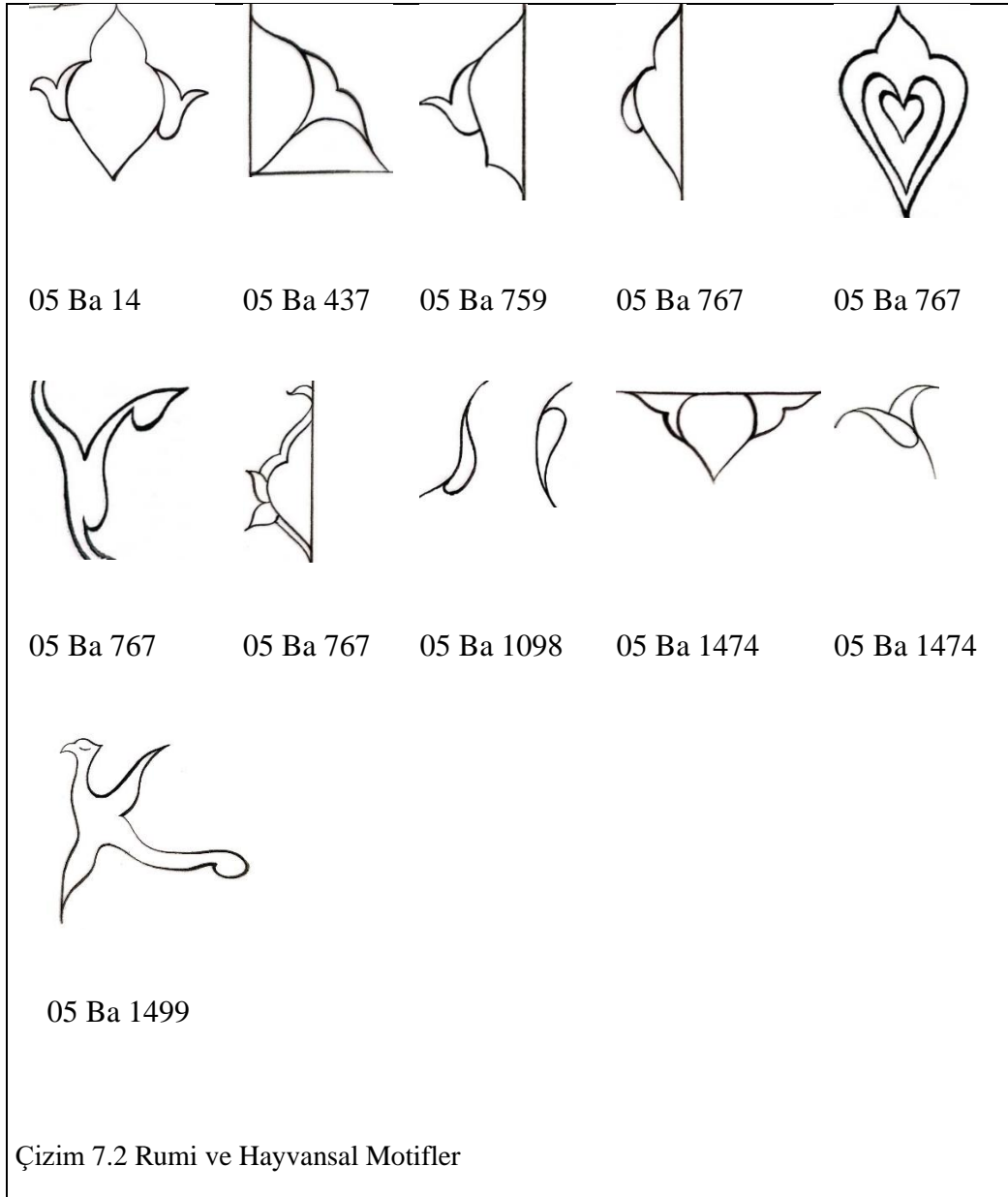

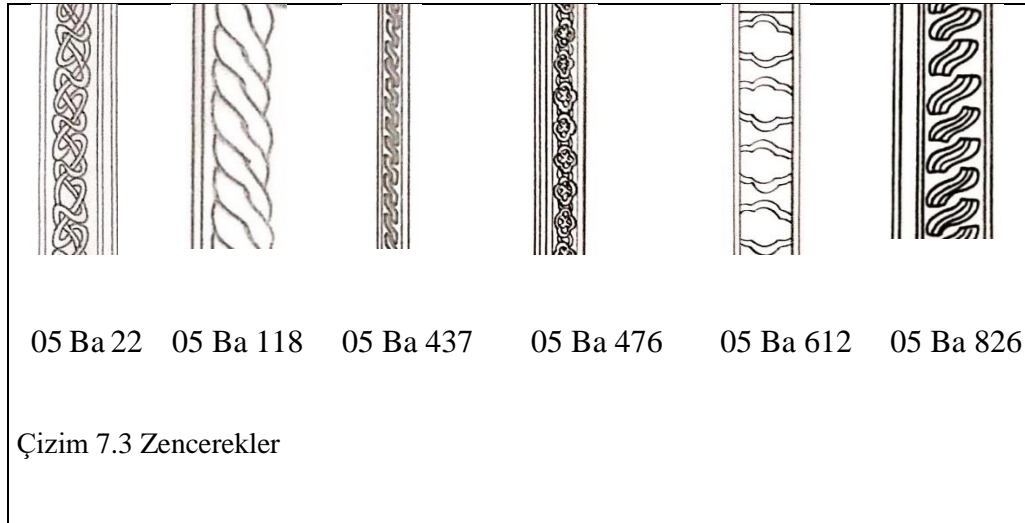

İncelenen bu eserlerden 05 Ba 118 mülemma, 05 Ba 168, 05 Ba 456, 05 Ba 596, 05 Ba 761, 05 Ba 1429 alttan ayırma şemse, 05 Ba 223 üstten ayırma şemse, 05 Ba 308 çarkuşe, 05 Ba 393 altınla yapılmış beyzi şemse, 05 Ba 466 mülevven, 05 Ba 612, 05 Ba 628 altınla yapılmış şemse, 05 Ba 1499 acemkari, 05 Ba 14, 05 Ba 22, 05 Ba 44/1, 05 Ba 48, 05 Ba 207, 05 Ba 210, 05 Ba 297, 05 Ba 302, 05 Ba 310, 05 Ba 330, 05 Ba 334, 05 Ba 346, 05 Ba 355, 05 Ba 397, 05 Ba 399/1, 05 Ba 410/1, 05 Ba 426, 05 Ba 437/1, 05 Ba 440, 05 Ba 450, 05 Ba 461, 05 Ba 476, 05 Ba 497, 05 Ba 509, 05 Ba 519/1, 05 Ba 538, 05 Ba 546/1, 05 Ba 560, 05 Ba 568, 05 Ba 569, 05 Ba 586, 05 Ba 589/1, 05 Ba 595, 05 Ba 614, 05 Ba 757, 05 Ba 759, 05 Ba 774, 05 Ba 826, 05 Ba 852, 05 Ba 964/1, 05 Ba 1098, 05 Ba 1241, 05 Ba 1309, 05 Ba 1463, 05 Ba 1474, 05 Ba 1987, 05 Ba 2032 envanter numaralı eserlerin bezemesi soğuk baskı tekniğinde yapılmıştır. İncelenen bu eserlerde en çok kullanılan teknik soğuk baskı tekniğidir. Eserlerde altının çok fazla kullanılmadığına rastlanmıştır (Bkz. Tablo 1). Bu eserlerin 05 Ba 14, 05 Ba 22 XII. yüzyıl, 05 Ba 48, 05 Ba 297, 05 Ba 552, 05 Ba 612, 05 Ba 826 XIII. yüzyıl, 05 Ba 310, 05 Ba 321/1, 05 Ba 399/1, 05 Ba 560, 05 Ba 628 XIV. yüzyıl, 05 Ba 330, 05 Ba 346, 05 Ba 355, 05 Ba 397, 05 Ba 450, 05 Ba 476, 05 Ba 497, 05 Ba 509, 05 Ba 519/1, 05 Ba 568, 05 Ba 589/1, 05 Ba 774, 05 Ba 852, 05 Ba 1241, 05 Ba 1309, 05 Ba 1463, 05 Ba 1474, 05 Ba 2032 XV. yüzyıl, 05 Ba 118, 05 Ba 168, 05 Ba 207, 05 Ba 223, 05 Ba 302, 05 Ba 308, 05 Ba 393, 05 Ba 426, 05 Ba 440, 05 Ba 461, 05 Ba 466, 05 Ba 586, 05 Ba 595, 05 Ba 596 05 Ba 614, 05 Ba 761, 05 Ba 1499, 05 Ba 1987 XVI. yüzyıl, 05 Ba 334, 05 Ba 410/1, 05 Ba 437/1, 05 Ba 456, 05 Ba 546/1, 05 Ba 569, 05 Ba 757, 05 Ba 964/1, 05 Ba 1098, 05 Ba 1214/1, 05

Ba 1429 XVII. yüzyıl, 05 Ba 44/1, 05 Ba 538, 05 Ba 553/1, 05 Ba 759 XVIII. yüzyıl, 05 Ba 767 XIX. yüzyıla ait olduğu düşünülmektedir. Bazı eserlerin istinsah tarihlerine bakılarak bazı eserlerin de desen, motif ve renk açısından bakılarak bu tarihlendirmeler yapılmıştır.

Bu el yazması eserler genel olarak tahrip olmuştur. Özellikle 05 Ba 48, 05 Ba 207, 05 Ba 210, 05 Ba 223, 05 Ba 308, 05 Ba 310, 05 Ba 355, 05 Ba 393, 05 Ba 399-1, 05 Ba 466, 05 Ba 476, 05 Ba 509, 05 Ba 519, 05 Ba 586, 05 Ba 596, 05 Ba 612, 05 Ba 614, 05 Ba 852, 05 Ba 1214, 05 Ba 1241, 05 Ba 1309, 05 Ba 1463, 05 Ba 1499, 05 Ba 2032 bu eserlerin alt kapaklarındaki yırtık izlerinden sertab ve mıklep kısımlarının koparak kaybolduğu düşünülmektedir. Eserlerin üzerindeki desenlerin yok olmaması için en kısa zamanda koruma ve onarım (restorasyon) çalışmalarının yapılması ve bu eserlerin gelecek nesillere bozulmadan aktarılmaları için büyük önem arz etmektedir. Amasya Bayezit İl Halk Kütüphanesi'nde korunan 65 adet el yazması eserin cilt süslemelerinin desen, motif ve renk özellikleri ifade edilmeye çalışılmıştır. Eserlerin analizleri sonucunda çizimleri yapılmıştır. Bu eserlerden ilham alınarak sanatsal üretimler yapılmıştır. Böylece araştırmada incelenen eserlerin Türk cilt sanatı alanında kaynak oluşturulması hedeflenmiştir.

Envanter Numaraları	Kullanılan Motifler			Kullanılan Teknikler							
	Rumi	Geometrik Motifler (Zencerek – Geçmeler)	Nebati Motifler	Soğuk Baskı	Altın	Altın Ayırma	Üstten Ayırma	Çarkuşe	Mülevven	Zilbahar	Mülemma
Ba 14	x	x		x							
Ba 22	x	x		x							
Ba 44		x	x	x							
Ba 48				x							
Ba 118		x	x		x						x
Ba 168		x	x		x	x					
Ba 207			x	x							
Ba 210				x							
Ba 223			x	x	x	x					
Ba 297	x	x	x	x							
Ba 302			x	x							
Ba 308			x	x				x			
Ba 310			x	x							
Ba 321	x		x	x	x						

Ba 330			x	x									
Ba 334			x	x									
Ba 346	x	x		x									
Ba 355				x									
Ba 393				x	x								
Ba 397			x	x									
Ba 399			x	x									
Ba 410		x	x	x									
Ba 426			x	x									
Ba 437	x	x	x	x									
Ba 440			x	x									
Ba 450			x	x									
Ba 456		x	x		x								
Ba 461				x									
Ba 466			x	x	x								
Ba 476		x		x									
Ba 497			x	x									
Ba 509		x	x	x									
Ba 519			x	x									
Ba 538		x		x									
Ba 546			x	x	x								
Ba 552	x	x	x	x									
Ba 553	x		x	x									
Ba 560		x		x	x								
Ba 568			x	x	x								
Ba 569			x	x	x								
Ba 586			x	x									
Ba 589			x	x									
Ba 595			x	x									
Ba 596			x	x									
Ba 612		x			x								
Ba 614			x	x									
Ba 628		x		x	x								
Ba 757			x	x									
Ba 759			x	x									
Ba 761			x		x	x							
Ba 767	x	x	x	x	x	x							
Ba 774			x	x									
Ba 826		x	x	x									
Ba 852			x	x									
Ba 964	x		x		x					x			
Ba 1098	x	x		x									
Ba 1214		x		x									
Ba 1241	x	x	x	x									
Ba 1309		x	x	x									
Ba 1429					x	x							
Ba 1446						x						x	
Ba 1463		x	x	x									
Ba 1474	x			x									
Ba 1499	x	x	x	x									
Ba 2032		x	x	x									

Tablo 1 Yazma Eser Ciltlerinin Motif ve Teknik Özellikleri

KAYNAKLAR

- Arıtan, A. S. (2007, Eylül). *Türk Deri İşlemeciliği Bağlamında Türk Cild San'atı*. [Bildiri]. Uluslararası Asya ve Kuzey Afrika Çalışmaları Kongresi, Ankara, Türkiye.
- Arıtan, A. S. (1992). *Konya Dışındaki Müze ve Kütüphanelerde Bulunan Selçuklu ve Selçuklu Üslubunu Taşıyan Cild Kapakları*. [Yayımlanmış Doktora Tezi]. Selçuk Üniversitesi.
- Arıtan, A. S. (1993). *Ciltçilik*. İslam Ansiklopedisi. Türkiye Diyanet Vakfı Yayınları.
- Arıtan, A. S. (2002). *Anadolu Selçuklu Cilt San'atı*. (Cilt. 7). Türkler Ansiklopedisi.
- Arıtan, A. S. & Boydak, F. Ş. (2016, Ekim). *Karamanoğulları Kitap San'atları: Cild ve Tezhib*. [Sempozyum]. Uluslararası Orta Anadolu ve Akdeniz Beylikleri Tarihi, Kültürü ve Medeniyeti, Konya, Türkiye.
- Aydın, F. (2015). *Denizli Akşitler Kütüphanesi'nde Bulunan Bazı Yazma Eserlerin Cilt Tezyinatı Açısından İncelenmesi*. [Yayımlanmış Yüksek Tezi]. Dokuz Eylül Üniversitesi.
- Binark, İ. (1975). *Eski Kitapçılık Sanatlarımız*. Kazan Türkleri Kültür ve Yardımlaşma Derneği Yayınları.
- Bora, S. (2012). *İstanbul Üniversitesi Edebiyat Fakültesi Kütüphanesi Nadir Eserler Bölümü'nden Seçilen Kitaplara Ait Deri Ciltlerin Nitelik ve Problemlerinin Belirlenmesi ve Genel Koruma Önerileri*. [Yayımlanmış Yüksek Tezi]. İstanbul Üniversitesi.
- Bolat, E. (2019). *Amasya Bayezit Yazma Eserler Kütüphanesi'nde Yer Alan El Yazması Kur'an-I Kerim ve Cüzlerdeki Süslemeler*. [Yayımlanmış Yüksek Tezi]. Ondokuz Mayıs Üniversitesi.
- Boydak, Ş. F. (2020). *Kastamonu Yazma Eser Kütüphanesi'ndeki Selçuklu ve Beylikler Dönemi Cildleri*. [Yayımlanmış Doktora Tezi]. Necmettin Erbakan Üniversitesi.
- Çığ, K. (1971). *Türk Kitap Kapları*. Yapı ve Kredi Bankası.
- Doğan, K. (2008). *Ankara Etnografya Müzesi'nde Bulunan Bazı Cild Örnekleri*. [Yayımlanmış Yüksek Tezi]. Selçuk Üniversitesi.
- Dülger, F. (2008). *Süleymaniye Kütüphanesi Ayasofya Yazmaları Cild Örnekleri*. [Yayımlanmış Yüksek Tezi]. Selçuk Üniversitesi.

- Edis, A. (2006). *Tire Necip Paşa Kütüphanesi'ndeki Cild Örnekleri*. [Yayımlanmış Yüksek Tezi]. Selçuk Üniversitesi.
- Hüsameddin, H. (1986). *Amasya Tarihi*. Amasya Belediyesi Kültür Yayınları.
- Karakoç, A. (2010). *Beyazıt Devlet Kütüphanesi'nde Bulunan Şemseli Yazma Kur'an Ciltleri*. [Yayımlanmış Yüksek Tezi]. Sakarya Üniversitesi.
- Kart, A. T. (2017). *Konya Yazma Eser Kütüphanelerinde Bulunan Anadolu Selçuklu Cildleri'nde Bazı Şemse Analizleri*. [Yayımlanmış Yüksek Tezi]. Selçuk Üniversitesi.
- Küçük, M. (2008). *Tire Necip Paşa Kütüphanesi'ndeki, Necip Paşa Vakfına Ait El Yazma Eserlerin Çarkuşe, Yekşah ve Zilbahar Cilt Kapağı Özelliklerine Göre Kataloglanması*. [Yayımlanmamış Yüksek Tezi]. Sakarya Üniversitesi.
- Küçük, N. (2018). *Kastamonu İl Halk Kütüphanesi'nde Bulunan Yazma Eserlerdeki Selçuklu Tarzı Kur'an-I Kerim ve Hadis Takımları (Cüzleri)*. [Yayımlanmış Yüksek Tezi]. Necmettin Erbakan Üniversitesi.
- Küçükkömürler, S. (2019). *İstanbul Müze ve Kütüphanelerindeki Ahmed Karahisari Hatlı Yazma Eser Ciltlerinin İncelenmesi*. [Yayımlanmış Yüksek Tezi]. Mimar Sinan Güzel Sanatlar Üniversitesi.
- Maraşlı, S. (2005). *Amasya II. Bayezid İl Halk Kütüphanesi'ndeki XV. Ve XVI. Yüzyıl Ciltleri*. [Yayımlanmış Yüksek Tezi]. Erciyes Üniversitesi.
- Mavili, G. (2002). *Süleymaniye Kütüphanesindeki 13. Ve 14. Yy'lara ait Cilt Sanatı Örnekleri*. [Yayımlanmış Yüksek Tezi]. Mimar Sinan Üniversitesi.
- Mucuk, N. (2019). *Hacı Selim Ağa Kütüphanesindeki Yekşah Ciltler*. [Yayımlanmış Yüksek Tezi]. Mimar Sinan Güzel Sanatlar Üniversitesi.
- Oral, F. Z. (2008). *Süleymaniye Kütüphanesi Fatih Yazmaları'ndaki Bazı Kat'lı Cildler*. [Yayımlanmış Yüksek Tezi]. Selçuk Üniversitesi.
- Özen, M. E. (1998). *Türk Cilt Sanatı*. Türkiye İş Bankası Kültür Yayınları.
- Özen, M. E. (1985). *Yazma Kitap Sanatları Sözlüğü*. İstanbul Üniversitesi Fen Fakültesi.
- Özyıldız, G. İ. (2019). *Süleymaniye Kütüphanesi Şehzade Mehmed Koleksiyonunda Geometrik Süslemeli Ciltler*. [Yayımlanmış Yüksek Tezi]. Mimar Sinan Güzel Sanatlar Üniversitesi.
- Ülker, M. (1993). Ciltçilik Sanatı. M. Özel. (Ed.), *Geleneksel Türk Sanatları* (s. 359-365) içinde. T.C Kültür Bakanlığı.

Sarıgöl, M. (2017). *Manisa Yazma Eserler Kütüphanesi'ndeki XVI. Yüzyıl Kur'an-I Kerim Cildlerindeki Motiflerin Farklı Yüzeylerdeki Kullanımı*. [Yayımlanmış Yüksek Tezi]. Süleyman Demirel Üniversitesi.

Şanes, M. H. (1995). *Selçuklulardan Yirminci Yüzyıla Kadar Tezhipte, Ciltte ve Mimaride Kullanılmış Zencereklere Üzerinde Motiflerin Kökenlerine İlişkin Bir Araştırma*. [Yayımlanmış Sanatta Yeterlilik Tezi]. Mimar Sinan Üniversitesi.

Şahin, İ. & Emecen, F. (1991). *Amasya*. TDV İslam Ansiklopedisi.

Tanıncı, Z (1997). *Cilt*. (Cilt. 1). Yapı Endüstri Merkezi Yayınları.

Tanıncı, Z. (1999). Osmanlı Sanatında Cilt. G. Eren. (Ed.), *Osmanlı Kültür ve Sanat* (s. 103-107) içinde. Yeni Türkiye Yayınları.

URL-1: <https://amasya.ktb.gov.tr/TR-187867/bayezit-il-halk-kutuphanesi-mudurlugu.html>

URL-2: http://www.amasya.yek.gov.tr/Home/Index?n_id=3